

TURUN KAUPUNKI

TURUN KAUPUNGIN PÄIHDEHUOLLON

**MONIPALVELUKESKUKSEN**

HANKESUUNNITELMA

23.03.2022

## Sisällys

1. HANKKEEN PERUSTIEDOT .....	4
2. HANKKEEN SUUNNITTELULLE ASETETTAVAT TAVOITTEET JA MITOITUSPERUSTEET .....	5
3. YLEISET SUUNNITTELUPERUSTEET .....	7
3.1. Kestävän kehityksen tavoitteet .....	8
3.2. Hulevedet ja viherkerroin .....	8
3.3. Arkkitehtoniset vaatimukset ja ympäristöön sovittaminen .....	9
3.4. Rakennustekniset vaatimukset .....	9
3.5. Maaperän haitta-ainetutkimus, perustamistapalausunto ja puukartoitus .....	10
3.6. LVIA-tekniset vaatimukset .....	10
3.7. Sähkötekniset vaatimukset .....	11
4. TILAOHJELMA .....	11
4.1. 1. toimintakokonaisuus: Päiväkeskus ja tilapäismajoitus .....	12
4.1.1. Tilapäismajoitustilat .....	12
4.1.2. Päiväkeskus .....	13
4.1.3. Yhteistiloina voidaan toteuttaa: .....	13
4.2. 2. toimintakokonaisuus: Asumispäivystys ja asumiskokeilu .....	14
4.2.1. Asumispäivystys .....	14
4.2.1. Asumiskokeilu .....	14
4.3. 3. toimintakokonaisuus: Tuettu asuminen .....	14
4.4. 4. toimintakokonaisuus: Päihdehuollon monipalvelukeskuksen ydintoimintaa tukevat palvelut .....	15
Terveysneuvontapiste Milli .....	15
Sosiaalikeskuksen asumis- ja päihdepalvelujen sosiaalityön yksikön työtilat ja asiakasvastaanotto .....	15
Lääkärin ja sairaanhoitajan vastaanottotilat sekä muut tilat .....	15
5. RAKENNUSPAIKKA .....	16
5.1. Yleistä .....	16
5.2. Asemakaava .....	17
5.3. Yleiskaava .....	17
6. HANKKEEN TOTEUTUS, AIKATAULU JA VÄISTÖTILAT .....	18
6.1. Toteutus .....	18
6.2. Aikataulu .....	18
6.3. Väistötilat .....	18
7. RISKIEN ARVIOINTI .....	18
8. KUSTANNUSARVIO JA VUOKRAVAIKUTUKSET .....	18
8.1. Kustannukset .....	18
8.1.1. Uudisrakennuksen rakennuskustannukset ja sisäinen vuokra-arvio .....	18
8.1.2. Irtaimisto .....	19
8.1.3. Henkilökunnan määrän muutokset ja niiden kustannusvaikutukset .....	19
9. TAITEELLINEN ELEMENTTI .....	21



## Osapuolet

### Tilapalvelut

Kaisa Simula, hankepäällikkö (06.11.2020 saakka)

Tommy Gustafsson, hankepäällikkö (15.01.2020 alkaen)

### Hyvinvoinnin palvelukokonaisuus

Sirpa Kuronen, palvelualuejohtaja, perhe- ja sosiaalipalvelut

Annie Turunen, johtaja, psykososiaaliset palvelut

Marika Bulasoff, johtaja, Päiväkeskus

Pasi Lehti, johtava sosiaalityöntekijä, Perhe- ja sosiaalipalvelut

Elisabeth Erholtz, vastaava ohjaaja Sillankorvan yksikkö

Visa Jokela, palvelupäällikkö, Perhe- ja sosiaalipalvelut

Niina Nurmi, osastonhoitaja, Infektioiden torjuntayksikkö

### Kaupunkiympäristön palvelukokonaisuus

Mari Virtanen, arkkitehti

Marko Viholainen, LVI-asiantuntija

Juha Manner, sähköasiantuntija

Katja Tyni-Kyllö, kaavoitusarkkitehti

## Liitteet

Liite 1	Tarveselvitys liitteineen (tämä liite diaarinro 12033-2017)
Liite 2	Päivitetty tilaohjelma
Liite 3	LVI-järjestelmäkuvaus A-osuus täydennettävä
Liite 4	Sähkö- ja telejärjestelmäkuvaus
Liite 5	Palotekninen ratkaisuperiaateselvitys
Liite 6	Riskien tarkastelu
Liite 7	Päihdehuollon asiakasprofiilit
Liite 8	Päihdehuollon palveluprosessikuvaus
Liite 9	Kustannusarvio
Liite 10	Maaperän haitta-ainetutkimus
Liite 11	Perustamistapa-arvio liitepiirustuksineen
Liite 12	Puukartoitus
Liite 13	Vuokrasopimusluonnos sekä vastuunjakotaulukko

# 1. HANKKEEN PERUSTIEDOT

Päihdehuollon uudisrakennuksen hankesuunnitelma perustuu Turun kaupunginhallituksen kaupunkikehitysjaoston 2.9.2019 § 58 hyväksymään tilatarveselvitykseen. Kaupunkikehitysjaosto päätti käynnistää päihdehuollon tilahankkeen hankesuunnitelman valmistelun kaupungin vuokrahankkeena vaihtoehdon 1 mukaisesti siten, että se sijaitsee Mäntymäen sairaala-alueella.

Hyväksytyyn vaihtoehtoon mukaan nykyisten Turun kaupungin päihdeyksiköiden Sillankorvan (Konsankuja 12) ja Sirkkalan päiväkeskus (Mäntymäen sairaalarakennus 25, Mäntykoti, Luolavuorentie 2) tilat yhdistetään ja toimintaa laajennetaan asumispäivystyksellä sekä tuetulla asumisella. Hankesuunnittelun aikana on alkuperäiseen kokonaisuuteen esitetty siirrettäväksi Terveysneuvontapiste Milli, terveydenhoidon vastaanottotilat, asumis- ja päihdeyksikön työskentely- ja asiakastilat sekä vahtimestaritilat.

Sillankorva on nykyisjainnillaan poikkeusluvalla, joka on voimassa enintään 27.12.2023 asti (dno 2387-2017), jonka jälkeen on haettavissa väliaikausluvalla jatkoa. Sillankorva on huonokuntoinen ja tilat sekä toiminta ovat tarpeeseen nähden selvästi alimitoitettut.

Päiväkeskus toimii kesästä 2022 väistötiloissa viiden vuoden tilapäisluvalla.

Hankkeen sijoituspaikaksi määriteltiin hankesuunnittelun aikana kaupunginhallituksen kaupunkikehitysjaoston päätöksen nojalla sairaala-alueelta kaupungin hallinnassa oleva alue kaupunginosa 22- kortteli 1- tontti 8. Hankesuunnitelman oltua lautakuntien lausunnoilla loppuvuodesta 2020, nostettiin Hyvinvoinnin palvelukokonaisuuden toimesta esiin tarve sisällyttää lisätoimintoja monipalvelutaloon. Hankesuunnitelman tilaohjelmaa on tässä päivitetystä versiossa laajennettu.

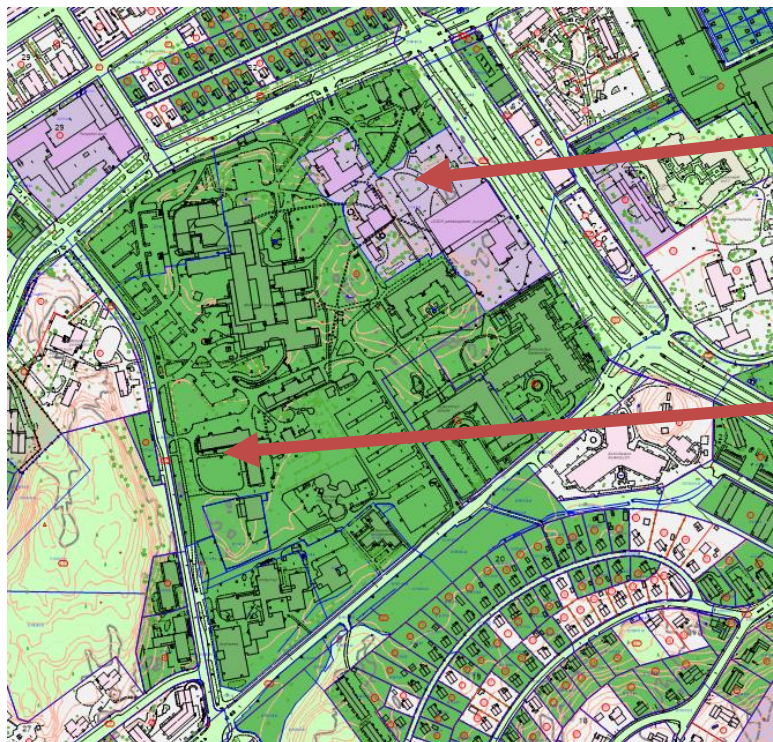

Aiemmin kaavailtu sijainti

Monipalvelutalon vuokraohteen likimainen sijainti

Monipalvelukeskuksen toiminnallisen laajentamisen lisäksi esitetään hankesuunnitelman päivityksessä keskukselle toista sijaintia sairaala-alueen länsiosassa. Aiemmin kaavailun sijainnille ja tämän läheisyyteen sijoitettaneen alueen kehittämisessä ikääntyneiden asumis- ja hoivapalveluita. Tämän vuoksi päihdehuollon monipalvelukeskus sijoitet-

taisiin sairaala-alueen länsiosaan. Sairaala-alue on jo tarveselvityksen aikana valikoitunut sijoituspaikaksi toiminnan luonteen vuoksi. Sairaala-alue säilyy edelleen monipalvelukeskuksen sijoituspaikkana, sillä palvelujen näkökulmasta kohde sijaitsee kävelymatkan päässä keskustasta, jossa suurin osa asiakkaista saapuu keskukseen. Asiakkaiden saapuminen kohteeseen tulee olla mahdollisimman helppoa. Sijaintipaikka on hyvin oleellinen osa tuotettavan palvelun vaikuttavuutta. Sijainti sairaala-alueella tukee myös siellä tehtävää monialaista työtä ja helpottaa palveluintegraatiota.

Mäntymäen sairaala-alue

Samaan aikaan uudisrakennushankkeen kanssa rinnan on osallistettu henkilökuntaa palveluprosessien kehittämisessä. Päiväkeskus- tilapäismajoitus- sekä asumistoiminnan kehittämisessä käytettiin palvelumuotoilua ja palveluprosessien palvelu- ja hoitoprosessien kehittämismenetelmiä yhdessä henkilöstön, kokemuksen omaavan ohjaajan ja asumis- ja päihdepalveluiden sosiaalityön kanssa. Henkilöstöä osallistettiin mukaan palveluprosessien kehittämisessä sekä motivoitiin muutoksen läpiviennissä ja kouluttautumisessa. Palveluprosessien kehittämisen tavoitteena oli asiakaslähtöisyyden parantaminen.

Vanhan henkilöstön osaamisen kehittämiseen laaditaan hankkeen edetessä suunnitelma osaamisen kehittämiseen hyödyntäen kehityskeskusteluja, osaamisen arvioinnin tuloksia sekä SHQS -laatujärjestelmän tuloksia. Monipalvelukeskuksen laadukkaan ja asiakaslähtöisen palvelutavan saavuttaminen edellyttää kahden yhdistyvän yksikön toimintakulttuurien parhaimpien puolien yhteensovittamista ja uusien toimintojen yhdistämistä niihin. Painopistealueina tulee olemaan näyttöön perustuvien tai hyviksi käytännöiksi todettujen hoitomallit. Koulutustarpeina nousevat esille uusien ihmislähtöisten, osallisuutta ja vertaisuutta tukevat toimintamallit päihde- ja mielenterveystyössä, päihdehaittoja vähentävä työskentely sekä ympäristötyö.

Uuden henkilöstön rekrytointiprosessi suunnitellaan ja toteutetaan hyvissä ajoin ennen monipalvelukeskuksen valmistumista. Rekrytinnissa kiinnitetään huomiota ammatilliseen osaamiseen, jossa ohjaajalla on kelpoisuusvaatimuksena tehtävään soveltuva sosiaali- ja terveysalan perustutkinto. Eduksi luetaan vahva kokemus päihderiippuvaisien kanssa työskentelystä, retkahduksen ehkäisyn haastattelutaidot, päihdetyön menetelmäosaamiseen sekä kokemus työpari- ja tiimityöskentelystä.

## 2. HANKKEEN SUUNNITTELULLE ASETETTAVAT TAVOITTEET JA MITOITUSPERUSTEET

Tarveselvitystyöryhmän mukaan uudisrakentaminen takaa päihdehuollon tilatarpeisiin pitkäaikaisen ja tarkoituksenmukaisen ratkaisun, jossa huomioidaan Sillankorvan ja Sirkkalan päiväkeskuksen toimintojen yhdistäminen ja tuodaan uusina toimintoina asumispäivystys ja tukiasuminen (asunto ensin -periaatteen mukainen asumismuoto). Tarveselvitys tehtiin Turun tarpeita silmällä pitäen, eikä siinä ole huomioitu muiden kuntien tarpeita muuten kuin ulkopaikkakuntalaisten akuutin yöpymisen osalta. Siinä on huomioitu tilapäisasumisen tarpeen vuosittainen kasvu, joka näkyy muissakin isoissa kaupungeissa. Asumispäivystys uutena toimintana turvaa akuutisti asunnottomaksi jääneiden turkulaisten asemaa sinä aikana, kun asumisjärjestelyjä suunnitellaan asiakkaan, hänen verkostonsa ja muiden viranomastahojen kanssa.

Päihdehuollon asumispalveluiden tarpeessa on tapahtunut viimeisen vuoden aikana selviä muutoksia. Sillankorvan käyttö on profiloitunut viimeisen vuoden aikana päihteitä käyttävien tilapäismajoituksen enenevään käyttöön. Asiakaskunnasta yhä suurempi osuus on monipäihdekäyttäjiä, joiden sijoittuminen asumispalveluihin on entistä vaikeampaa, koska arki ajautuu toistuvasti kaaokseen pitkäaikaisen päihteiden käytön seu-

rauksena. Lisäksi moniongelmaisuus koskettaa yhä nuorempaa ikäryhmää. Palveluiden käyttäjät tarvitsevat aiempaa enemmän ja pidempään monialaista tukea pystyäkseen asumaan itsenäisesti esim. tuetussa asumisessa. Sirkkalan päiväkeskuksen kävijämäärät ovat viimeisen vuoden aikana pysynyt ennallaan, n. 12 000 käynti vuosittain. Asiakaskunnasta noin 80% asioi päihtyneenä. Asunto ensin majoituksen tarve on kasvanut.

#### Liite 7 Päihdehuollon asiakasprofiilit

Palveluprosessien uudistamisen toiminnalliset vaatimukset edellyttävät tilojen sijoittamista kolmeen toimintakokonaisuuteen. Perusideana on, että asiakkaalla on matala kynnyks siirtymään ensimmäisen toimintakokonaisuuden päihtyneiden palveluista päivätoiminnan kautta toisen toimintakokonaisuuteen asumiskokeiluun. Lopulta voi jatkaa kolmannen toimintakokonaisuuteen tuettuun asumiseen ja siitä eteenpäin itsenäiseen asumiseen tavalliseen vuokratantaan. Monipalvelukeskus mahdollistaa asiakkaiden helpon siirtymisen toiminnasta toiseen. Tähän kokonaisuuteen on hyvinvoinnin palvelukokonaisuuden aloitteesta lisätty täydentävä neljäs toimintakokonaisuus.

#### **Ensimmäinen toimintakokonaisuus**

Ensimmäinen toimintakokonaisuus vastaa nykyisen Sirkkalan päiväkeskuksen palveluja ja Sillankorvan päihtyneiden tilapäismajoitusta. Majoituspaikkoja on 28.

#### **Toinen toimintakokonaisuus**

Toinen toimintakokonaisuus asumiskokeilu vastaa Sillankorvan päihdehuollon osastoa. Uutena toimintona on asumispäivystys omana yksikkönä, jonka asiakassijoituksesta vastaa sosiaalipäivystys, aikuis- tai lapsiperhesosiaalityö. Asumiskokeilussa on 20 paikkaa ja asumispäivystyksessä 5 paikkaa.

#### **Kolmas toimintakokonaisuus**

Kolmas toimintakokonaisuus koostuu tuetun asumisen asuntokokonaisuudesta, joka on kokonaan uusi palvelukokonaisuus. Tuetussa asumisessa on 20 paikkaa.

Ensimmäisen, toisen ja kolmannen toimintakokonaisuuksien toiminnan ja yhteensovittamisen osalta on käytetty palvelumuotoilua. Näiden toimintakokonaisuuksien laadukkaan ja asiakaslähtöisen palvelutavan saavuttaminen edellyttää kahden yhdistyvän yksikön toimintakulttuurien parhaimpien puolien yhteensovittamista ja uusien, täydentävien toimintojen yhdistämistä näihin.

#### Liite 8 Päihdehuollon palveluprosessikuvaus (1.-3. toimintakokonaisuus)

Hankkeen **neljännen toimintakokonaisuuden** muodostavat Terveyspiste Milli, asumis- ja päihdetyön sosiaalityön yksikkö vahtimestarituloineen, lääkärin ja hoitajan vastaanotto sekä MTP-yksikön työntekijöille pieni toimipiste. Lisätty vahtimestaritoiminto palvelee myös 1.-3. toimintakokonaisuuksien vahtimestaripalveluna.

#### **Piha-alueet**

Piha-alueet tulee olla helposti valvottavissa ja niihin ei saa jäädä suojaisia katvealueita. Rakennus tulee suunnitella niin, että eri toimintakokonaisuuksille saadaan erilliset ja turvalliset sisäänkäynnit. Työntekijöille suunnitellaan oma huomiota herättämätön sisäänkäyntiovi. Ratkaisun tulee tukea päihdehuollon selviytymistä arkielämässä siten, että he eivät tapaa päihdehuollon asiakkaita rakennuksen piha-alueilla. Päiväkeskuksella ei tule olla ulkoista oleskelualueita. Suunnitteluratkaisun tulee olla myös sellainen, että ensimmäisen toiminta-alueen asiakkaiden sisäänkäynti häiritsee mahdollisimman vähän sairaala-alueen muuta toimintaa. Pihasuunnittelussa ja rakennuksen sijoittelussa tulee varjella sairaala-alueen puistomaisuutta ja vehreyttä.

### **Pysäköintijärjestelyt**

Monipalvelukeskuksen pihalle tulevista pysäköintipaikoista tulee ainakin kaksi olla invapaikkoja. Pysäköintialuetta käyttää monipalvelukeskuksen henkilökunnan lisäksi yhteistyötahot ja omaiset. Pysäköintipaikkoja on järjestettävä ainakin autoa kotikäynneillä käytettäville henkilöille, viranomaisille ja kolmannen sektorin yhteistyökumppaneille. Tämä tarkoittaa 12 (kaksitoista) autopaikkaa, joiden tulee sijaita uuden rakennuksen välittömässä läheisyydessä. Autopaikkamäärä perustuu välttämättömään ja runsaaseen auton käyttöön työtehtävien suorittamisessa. Sairaala-alueen nykyisten autopaikkojen käyttöaste on virka-aikaan hyvin korkea. Tulevalla rakennuspaikalla ei sijaitse autopaikkoja.

Isossa osassa Mäntymäen alueetta puuttuu selkeät opastettavat kevyenliikenteen väylät. Olisi tärkeää kehittää turvalliseen liikkumiseen opastusta ja auto- ja jalankululiikenneväylien erottamista toisistaan. Tämä edellyttää alueen toimijoiden intressien laajaa kartoitusta ja yhteensovittamista ja suunnittelua tämän hankkeen ulkopuolella.

## **3. YLEISET SUUNNITTELUPERUSTEET**

Suunnittelussa noudatetaan Maankäyttö- ja rakennuslakia sekä julkiseen rakennukseen liittyviä suunnitteluohjeita huomioiden kohteen eri käyttötarkoitukset. Hankkeen suunnitteluratkaisujen tulee olla laadultaan ja elinkaarikustannuksiltaan tarkoituksenmukaisia sekä vastata hankkeelle asetettuja toiminnallisia tavoitteita. Kohteen pitää olla turvallinen, terveellinen, esteetön ja käyttökelpoinen kaikille käyttäjäryhmille. Ylläpitoon ja huoltoon vaikuttavat suunnitteluratkaisut ovat oleellinen osa hankkeelle asetettua käyttöikää 100 vuotta, jossa toiminnallinen käyttöikä on kuitenkin aina lyhyempi, ja edellyttää korjausta rakennusosissa, pinnoissa ja talotekniikassa määrätyin aikaväleihin. Suunnittelun edetessä tulevat käyttöikätaavoitteet tulee huomioida materiaalien kestävyysvalinnoissa, huollettavuudessa, siivottavuudessa, ja kirjata eri rakennusosat mm. ylläpito- ja huoltosuunnitelmaan.

Rakennuksen suunnittelussa ja toteutuksessa huomioidaan rakennuksen käyttötarkoitus, sijainti, kaavamääräykset ja ympäristön asettamat ehdot. Suunnitteluryhmään tulee ottaa mukaan käyttäjien edustajaksi myös kokemusasiantuntija. Kokemusasiantuntija on henkilö, jolla on oma kokemus kuntoutujana, omaisena tai palveluiden käyttäjänä mielenterveys- ja/tai päihdeongelmiin liittyen. Kokemusasiantuntijalla on kokemusasiantuntijakoulutus. Kokemusasiantuntijalla on tietoa sairastumisesta, kuntoutumisesta ja palveluiden käytöstä sekä siitä, mikä on auttanut kuntoutumisessa. Palveluissa ja asiakastyössä toimitaan ammattilaisten rinnalla.

Esitetyissä suunnitteluperusteissa on huomioitu Turun kaupungin ilmastosuunnitelmassa 2029 asetetut tavoitteet ja linjaukset teknisiin ja laadullisiin tavoitteisiin.

Turun kaupunki on strategiassaan asettanut tavoitteeksi, että ilmasto- ja ympäristöpolitiikan toimenpiteillä edetään kohti kaupunkiseudun hiilineutraaliutta 2029. Strategisten ohjelmien toimenpidelistauksissa nostetaan esiin muun muassa, että

- Rakennuskannan energiatehokkuutta ja rakennusten älykkyyttä parannetaan.
- Turun kaupungin ja kaupunkikonsernin omissa tila-, kiinteistö-, infrastruktuuri- ja ajoneuvoinvestoinneissa sekä soveltuvasti myös muissa investoinneissa ja hankinnoissa huomioidaan kasvihuonepäästävaikutukset sekä elinkaaren aikainen energiankulutus.
- Rakentamista Turun alueella ohjataan entistä voimakkaammin vähäpäästöiseksi sekä energia- että liikkumisratkaisuja koskien.
- Ilmastonmuutoksen hillinnän ohella myös ilmastonmuutokseen varautumisen toimenpiteet huomioidaan kaikessa suunnittelussa ja rakentamisessa erityisen huomion ollessa hulevesissä.



### 3.1. Kestävän kehityksen tavoitteet

Uudisrakennus suunnitellaan kestävän kehityksen periaattein ympäristö- ja elinkaarinäkökohdat huomioon ottaen. Uudisrakennuksen tavoiteikä on rungon ja sokkealien osalta yli **100 vuotta**, julkisivujen ja piharakenteiden osalta 40 vuotta, vesikaton osalta 50 vuotta, sisäpintojen osalta 25 vuotta sekä märkätilojen osalta 20 vuotta. LVI-laitteiden elinkaaritavoite on 15 vuotta ja rakennusautomaatiolaitteiden 15 vuotta.

Uudisrakennus vastaa vahvassa syrjäytymisriskissä olevien tai syrjäytyneiden henkilöiden palvelutarpeeseen. Rakennuksen sijoittuminen sairaala-alueelle tukee siellä tehtävää monialaista työtä ja helpottaa palveluintegraatiota. Asiakkaiden palvelutarve on laaja. Uudisrakennuksen toiminnallisesti tarkoituksenmukaiset tilat tukevat asiakkaiden kuntoutumista.

Tärkeimpien rakenteiden, rakennusosien ja teknisten järjestelmien valinnat suoritetaan ratkaisujen koko elinkaaren aikaisten kustannusten perusteella. Tarvikkeiden, materiaalien ja värien valinta tapahtuu valmistajien pääsääntöisesti vakiotuotteista. Toteutuksessa otetaan mahdollisimman hyvin huomioon ekorakentamisen periaatteet ja rakennuksen käyttötarkoitus. Materiaalien tulee olla kestäviä ja helppohoitoisia

### 3.2. Hulevedet ja viherkerroin

Päihdehuollon uudisrakennukselle suunniteltu paikka sijaitsee Vähäheikkilän valuma-alueella. Valuma-alue on laaja ja suurelta osin rakennettu. Hulevesien purkupiste mereen sijaitsee kaukana, Hirvensalon sillan kupeessa. Hulevesijärjestelmä koostuu pääosin hulevesiviemäreistä. Hulevesijärjestelmän kapasiteetti on mitoitettu aiemmalle maankäytölle ja tavanomaisille sademäärille. Kaupunkirakenteen tiivistyminen lisärakentamisen seurauksena lisää muodostuvien hulevesien määrää. Ilmastonmuutoksen ennustetaan myös lisäävän niin sademääriä kuin rankkasateitakin Suomessa.

Kaikissa uusissa rakennushankkeissa tuleekin pyrkiä sopeutumaan tulevaan tilanteeseen tekemällä ratkaisuja, jotka vähentävät hulevesien muodostumista ja viivyttävät niitä ennen purkua verkostoon, jotta hulevesitulvilta vältyttäisiin. Uudisrakennuksen tavoitteissa on rakennuksen kantavien rakenteiden käyttöikäsi asetettu sata vuotta. Rakennus tulee siis suunnitella niin, että se on toimiva ja turvallinen myös muuttuvissa olosuhteissa. Tämä tarkoittaa mm. hulevesien viivytystä. Asemakaavoissa on tulvarisikin vähentämiseksi otettu käyttöön hulevesien viivytysmääräys (hule-100), jolla pyritään tasaamaan rankkasateiden aiheuttamaa virtaamapiikkiä hidastamalla hulevesien virtausta hulevesiviemäriin. Viivytyksen määrä määräytyy tontilla olevan läpäisemättömän pinnan mukaan ja se voidaan toteuttaa erilaisilla ratkaisuilla esim. piha-alueille tehtävillä viivytyspainanteilla tai maanalaisilla säiliöillä.

Turun kaupunkiympäristötoimiala on ottamassa käyttöön siniviherkerroinmenetelmän, jonka avulla pyritään varmistamaan riittävän viherpinta-alan säilyminen tonteilla ja samalla ehkäisemään hulevesitulvia. Viherkerroin kuvaa, kuinka paljon tontilla on kasvillisuutta ja vettä viivytettäviä ratkaisuja suhteessa tontin pinta-alaan. Viherkerrointa kasvatavat säilytettävän ja istutettavan kasvillisuuden lisäksi läpäisevät pintamateriaalit sekä erilaiset sade- ja sulamisvesien käsittelyn ratkaisut kuten viherkatot, sadepuutarhat tai viivytyksaltaat. Siniviherkerrointa voidaan soveltaa myös tässä uudisrakennushankkeessa.

### 3.3. Arkkitehtoniset vaatimukset ja ympäristöön sovittaminen

Uudisrakennuksen ja siihen liittyvien pihajärjestelyjen tulee arkkitehtuuriltaan ottaa huomioon Mäntymäen sairaala-alueen historiallinen ympäristö; rakennuskanta 1800-luvun lopulta 1950-luvulle paviljonkijärjestelmän mukaisessa puistomaisessa ympäristössä.

### 3.4. Rakennustekniset vaatimukset

Rakennukselle tulee voida hakea ympäristöluokitus RTS, ympäristöluokitusaste 3 tähtä. RTS-ympäristöluokitus on tarkoitettu rakennushankkeiden tilaajille, jotka haluavat rakentaa ympäristövastuullisesti. Ympäristöluokitusjärjestelmä on kehitetty Suomen oloihin ja siinä huomioidaan suomalaiset olosuhteet, lainsäädäntö ja kiinteistökannan monipuolisuus. RTS-ympäristöluokitus pohjautuu eurooppalaisiin standardeihin (CEN TC 350 standardit) ja sitoo yhteen alan yhteiset hyvät kotimaiset käytännöt, kuten Sisäilmastoluokituksen, M1-luokituksen, rakennusten elinkaarimittarit, Kuivaketju10:n ja Viherkerroin-menetelmän.

Tilaaaja seuraa työkalusta hankkeen tavoitetasoa toteutumista. Tarpeen mukaan tehdään päätöksiä ympäristökonsultin tuella suunnittelu- tai rakennusvaiheen muutoksista, joilla tavoitteeseen päästään. Projektipäällikkö tarkastaa työkaluun tallennettavia suunnittelijoiden ja urakoitsijoiden tuottamia raportteja ja pisteyttää niitä. Työkalu päivittyy jatkuvasti näyttämällä saavutetun tason eri osa-alueilla. Lisäksi työkalun avulla voi tulostaa erilaisia raportteja suunnittelukokouksia varten, kuten työtehtävälista, tavoitteet, toteuma, yhteenvetoraportti jne.

1.1.2018 astui voimaan Ympäristöministeriön asetus rakennusten ääniympäristöstä. Tulevien tilojen akustiikan tulee täyttää ko. asetuksen vaatimukset. Kohteen suunnitteluryhmään tulee kuulua myös akustiikkasuunnittelija.

Kaikkien tilojen ja ulkoalueiden kulkuväylät tulee olla esteettömät. Esteettömyyden toteutuksessa tulee soveltuvin osin ja aina kun se on mahdollista noudattaa Turun kaupungin ohjeistusta rakennuksen esteettömyydestä "Ohjeistus rakennuksen esteettömyydestä, Turun kaupunki rakennusvalvonta xxxx". Koska ohjeistusta ei ole vielä virallisesti hyväksytty noudatetaan luonnosta, jonka saa käyttöönsä esteettömyyskoordinaattorilta Jyri Kupariselta.

Kohteessa tulee käyttää Turun kaupungin opasteohjeiden mukaista opastusta.

Kohteen luonnosten ja tilaohjelman perusteella on teetetty palotekninen selvitys, joka on huomioitava rakennusta toteutettaessa. Selvityksessä suositeltu mm seuraavaa:

- Paloluokka P1
- Palo-osastointi kerroksittain
- Tilapäismajoitus omana palo-osastona
- Tuetun asumisen palo-osastointi EI60
- Automaattinen sammutuslaitteisto koko rakennukseen, suositellaan vesisumujärjestelmää
- Automaattinen paloilmoitin, joka hälyttää hätäkeskukseen

Liite 8 Palotekninen selvitys

Sisäilmastoluokan S2 laatuvaatimusten saavuttamiseksi edellytetään P1-luokan puhtaustasoa sekä M1-luokkaisten rakennusmateriaalien ja komponenttien käyttöä. Asettujen vaatimusten saavuttaminen koskee sekä suunnittelua että toteutusta.

Rakennuksen ulkovaipan avulla pyritään torjumaan ylikuumenemisen muodostuminen. Rakennuksen suunnitteluratkaisuilla pystytään vähentämään lisäjähdytyksen tarvetta.

Ympäristöministeriön asetus uuden rakennusten kosteusteknisestä toimivuudesta tuli voimaan 1.1.2018 (RT RakMK-21749). Rakennushankkeeseen ryhtyvän on huolehdittava rakennushankkeen kosteudenhallintaselvityksen laatimisesta. Laki velvoittaa myös suunnittelijoiden ja rakennusvaiheen vastuuhenkilöiden huolehtimisesta suunnittelussa ja toteutuksessa.

Hanke toteutetaan Kuivaketju 10-toimintamalliin pohjautuvan kosteudenhallintamallin mukaan.

### **3.5. Maaperän haitta-ainetutkimus, perustamistapalausunto ja puukartoitus**

#### **Maaperän haitta-ainetutkimus**

Rakennuspaikalla suoritettussa maaperän haitta-ainetutkimuksessa **kynnysarvot** ylittivät arseenin, lyijyn, elohopean sekä yksittäisten PAH-yhdisteiden osalta. Otettujen näytteiden joukossa ei ollut **alempia tai ylempiä ohjearvoja** ylittäviä haitta-aineiden pitoisuuksia: maata ei tarvitse näiden tietojen perusteella viedä pois. Mikäli alueelta poistetaan maata, tulee kaivettavan maa-aineksen haitta-ainepitoisuudet kuitenkin tarkistaa, ja loppusijoitus tehdä ympäristölainsäädännön mukaisesti ja tarvittaessa sijoittaa asianmukaisen luvan omaavaan vastaanottoaikaan.

Pilaantuneen maa-aineksen kaivaminen ja loppusijoittaminen on luvanvaraista toimintaa ja asiasta on tehtävä ympäristönsuojelulain 136 §:n mukainen ilmoitus Turun kaupungin ympäristöviranomaiselle.

Liite 10 Maaperän haitta-ainetutkimus

#### **Rakennettavuusselvitys**

Maanpinta on pisteiden alueella tasainen ja noin tasovälillä +18.4...+18.8. Alueella on vanhaa kunnallistekniikkaa ja kaapeleita. Kallionpinta sijaitsee tutkitulla alueella syvyydessä 0,4...9,8 metriä nykyisestä maanpinnasta. Kohteesta tulee laatia geosuunnitelmat sekä maa- ja pohjarakentamista koskeva työselitys ennen töiden aloitusta suunnittelun edettyä. Pohjatutkijan kairausten perusteella tehdyn arvion mukaan rakennus tulee paaluttaa kallioon.

Liite 11 Perustamistapa-arvio liitepiirustuksineen

#### **Puukartoitus**

Puita on rakennuspaikan vaikutusalueella vähäisesti, 6 kpl lehtipuuta, joista viisi on kohtalaisessa tai hyvässä kunnossa ja yksi huonokuntoinen. Arviolta noin puolet puista olisi kaadettava uudisrakennuksen tieltä.

Liite 12 Puukartoitus.

### **3.6. LVIA-tekniset vaatimukset**

Sisäilmastoluokka on S2. Erityistiloissa tulee huomioida kuitenkin aina tilan käyttötarkoituksen asettamat erityisvaatimukset. Tilallisella ja rakenteellisella suunnittelulla tulee päästä valittuun sisäilmastoluokkaan S2 siten, ettei perustilojen osalle rakenneta koneellista jäähdytystä.

Lämmön- ja jäähdytysenergian tehon määrittämiseksi pitää kohteelle suorittaa energiaoptimointi, jossa vertaillaan myös eri lämmöntuotantotapoja, mm. maa- ja kaukolämpö, aurinkoenergia. Energiaoptimoinnin kustannukset pitää huomioida erikseen. Maalämpöä voidaan hyödyntää myös tuloilman esilämmittämiseen ja viilentämiseen, jolla vähennetään ostoenergian tarvetta. Eri energiamuotoja ja toimitustapoja pitää tarkastella yhteistyössä Energialaitoksen kanssa.

Liite 3 LVIA-järjestelmäkuvaus

### 3.7. Sähkötekniset vaatimukset

Suunnittelussa ja rakentamisessa tulee noudattaa standardin SFS 6000 pienjännitesähköasennukset ja sähköturvallisuus määräysten mukaisesti sekä viranomaisten määräysten mukaisesti.

Kiinteistö varustetaan videovalvontajärjestelmällä, jolla valvotaan ulkoalueita mahdollisen ilkivallan suhteen sekä sisätiloja valvotaan tarvittavilta osin työturvallisuutta ja valvontaa parantaen, kuitenkin huomioiden määräykset mitä sisätiloissa saa ja voi kuvata. Kiinteistö varustetaan turvahälytysjärjestelmällä, jonka avulla välitetään henkilökunnan päällekkäushälytykset ja asiakkaiden avunpyyntöhälytykset henkilökunnalle ja vartioidille. Järjestelmien laitehankinnat valmiiseen kaapelointiin on käyttäjän omia erillishankintoja.

Kiinteistöön asennetaan aurinkosähköjärjestelmä. Järjestelmän mitoitus suoritetaan energialaskelmien perusteella. Aurinkopaneeleiden sijoittamisesta rakennukseen on huomioitava kuntakohtaiset lupa-asiat sekä aurinkosähköjärjestelmiä rakentamista koskevat ja sitä ohjaavat lainsäädännöt sekä määräykset.

Kiinteistön parkkialueelle tulee olla omat sähköautojen latauspisteet kaupungin virka-autoille. Uusi sähköajoneuvojen asetus 733/2020 vaatii, että esim. 11-50 autopaikan (autopaikkojen määrä määrittelee sähköautojen latauspisteiden määrät) kiinteistössä tulee olla yksi sähköauton latauspiste henkilöautoille sekä lisäksi tulee olla sähköautojen latauspistevalmius  $\geq 50\%$  pysäköintipaikoista.

Liitteessä 4 Sähkö- ja telejärjestelmäkuvauksessa on tarkemmin kuvattu kiinteistöön tulevat eri sähkö- ja telejärjestelmät.

## 4. TILAOhjelma

Päihdehuollon monipalvelukeskuksen osalta on laadittu tilaohjelma, joka perustuu palveluprosessien toiminnalliseen uudistamiseen. Sen toteuttaman uudisrakennuksen huoneala on arvioitu olevan n. 3400 m<sup>2</sup>, sisäpinta-ala teknisine tiloineen 3700 m<sup>2</sup> ja bruttoala n. 4600 m<sup>2</sup>. Hankkeen kokonaisala on kasvanut verrattuna tarveselvitykseen noin 700 m<sup>2</sup>.

### Laaditun palveluprosessikuvauksen ja tilaohjelmaan tarkennusten tuomat muutokset:

- Eteistilojen yhteyteen on lisätty ratsaus/tarkistustila kaksi neliötä
- Tilapäismajoitukseen vain yhden hengen looseja. Tilaohjelmaan 10 m<sup>2</sup> lisäys
- Tilapäismajoituksen ja päiväkeskuksen ruokasalien neliöt on yhdistetty tilaohjelmassa. Päihtyneille tulee varata oma noin kuuden hengen eristettävä tila salista. Keittiön ja ruokasalin neliöt tarkistettu (huomioitu keittiökonseptointi), lisäys 14m<sup>2</sup>

- Bändihuone 13 m<sup>2</sup> lisätty, sijoitus harrastehuoneen viereen. Nykyiseen päiväkeskukseen on toteutettu bändihuone, joka on edistänyt yhteisöllisyyttä ja lisännyt asiakkaiden mielekästä tekemistä
- Yksi tupakointimoduli 10m<sup>2</sup> lisätty 2 toimintakokonaisuuteen
- Asiakaskohtaamistilojen, toimistojen ja neuvotteluhuoneiden keskinäisiä neliömääriä on muutettu niin, että nyt toteutetaan kaksi toimistoa yhden asemesta ilman, että kokonaisneliömäärä muuttuu näiden tilojen osalta
- Kuivaushuone lisätty vaatehuoltotilojen yhteyteen 20 m<sup>2</sup>
- Lääkkeenjako huoneen kokoa suurennettu 10 m<sup>2</sup>
- Henkilökunnan pukuhuoneiden mitoitus tarkennettu, lisäys 8 m<sup>2</sup>
- Terveysneuvontapiste Millin tilat, 125 m<sup>2</sup>
- Sosiaalityön yksikkö, 185 m<sup>2</sup>
- MTP-työhuone, 10 m<sup>2</sup>
- Terveystuoli, 27 m<sup>2</sup>
- Varasto-, vahtimestari- ja sosiaalitalat 157 m<sup>2</sup>

Kaikki tilat, joissa on asiakasvastaanottoa, tulee varustaa oikein sijoitetulla pako-ovella, joka voi olla myös suoraan ulkotilaan. Asiakastiloissa (päiväkeskus, majoitus, asumiset, Millin asiakastilat) ei saa missään tapauksessa olla avattavia alakattoja, koska ne toimisivat mm. huumeiden kätköpaikkoina.

Liite 2 Päivitetty tilaohjelma

Alla olevassa toimintakokonaisuuksien osuudessa ei ole käyty läpi kaikkia tiloja vaan nostettu esiin tiloja, joiden ominaisuuksia halutaan korostaa.

#### 4.1. 1. toimintakokonaisuus: Päiväkeskus ja tilapäismajoitus

Päiväkeskus toimii klo 8-16, jolloin hoidetaan kaikki asiakkaiden asiat. Päihtyneiden tilapäismajoitus toimii 15-08, jona aikana ei hoideta viranomaisasioita, vaan ilta- ja yö rauhoitetaan oleskeluun. Työntekijöitä yhtäjaksoisesti paikalla 24/7, päiväsaikaan päiväkeskuksessa, yöaikaan tilapäismajoituksessa.

##### 4.1.1. Tilapäismajoitustilat

Yhteensä 28 asiakaspaikkaa päihtyneille (yhden hengen loosheina). Naisten (6) ja levottomien (6) asiakkaiden tiloista ei tule olla helppoa kulkuyhteyttä muihin päihtyneiden tiloihin, mutta kuitenkin hyvä näkyvyys ohjaamoon. Levottomien asiakkaiden loosit tulee olla äänieristetty. Naisten yksityisyys tulee huomioida. Asumisaika 14 vrk.

- Yöpymistilassa on seinälle nostettavat sängyt, sekä yöpöytä, joka myös nostettavissa seinälle. Yöpymistila muodostaa yhden kokonaisuuden (28 paikkaa).
  - Kaikkiin yöpymistiloihin tulee jäädä käytäväosuus, jotta ambulanssimiehistö mahtuu sisään paareineen
  - Yöpymistilojen välinen väliseinä jää sen verran vajaaksi lattiasta, jotta sen alta kulkee pesuvesi. Kaikkiin yöpymistiloihin asennetaan niin monta lattiakaivoa ja ns. pesukourua, että pesuvesi saadaan kaikista tiloista ohjattua lattiakaivoihin
  - Äänieristetty
  - Kameravalvonta
  - Tilaan esteetön näköala sekä kuuloyhteys ohjaamosta
- Päihtyneiden tilassa on käytettävissä turvapuhelin, jonka kautta voi pyytää apua henkilökunnalta, puhe kuuluu ohjaamossa
- Naisten tila
  - Yksityisyyden huomioiminen (wc, suihkut, yörauha yms.)
  - Pesettävyyden huomioiminen, kuten muissa majoitustiloissa
  - Äänieristetty
  - Kameravalvonta

- Tilaan esteetön näköala sekä kuuloyhteys ohjaamosta
- Levottomien asiakkaiden tila
  - Äänieristetty
  - Kameravalvonta
  - Pesettävyyden huomioiminen, kuten muissa majoitustiloissa
  - Tilaan esteetön näköala sekä kuuloyhteys ohjaamosta
  - Tilan tulee sijaita eteistilan välittömässä läheisyydessä, jotta voidaan hyödyntää eteistilan wc- ja suihkutiloja näille asiakkaille
  - Levottomat asiakkaat eivät voi käyttää muiden päihtyneiden kanssa samoja wc -tiloja, koska vaarana on, että levottomat asiakkaat hajottavat normaalit wc-kalusteet. Lisäksi on eritevaara. Levottomien asiakkaiden looshien välittömässä yhteydessä tulee olla oma wc, joka tulee varustaa teräksisellä wc-istuimella ja käsienpesualtaalla
- Kaikkien sisustusmateriaalien tulee olla paloturvallisia (syttyvyysluokkaa SL1), helposti pestäviä, erityisesti patjojen ja vuodevaatteiden

#### 4.1.2. Päiväkeskus

- Asiakkaiden oleskelua varten tarvitaan päivähuone, bändihuone, harrastushuone ja lepohuone
  - Päivähuone toimii olohuonetyyppisenä tilana, jossa tulee olla televisio ja mahdollisuus muun muassa lehtien lukuun. Harrastushuoneessa on mm. biljardipöytä ja kuntoilunurkkaus.
  - Lepohuoneessa on sängyt, joissa asiakkaalla on mahdollisuus levätä hetki. Tekstiilit syttyvyysluokkaa SL1.
  - Päivähuoneessa tulee olla atk-piste valvottuun tietokoneen käyttöön. Piste erotetaan muusta päivähuoneesta kevyellä väliseinällä, jotta asiakkaille turvataan yksityisyys esim. nettipankissa tai sähköpostissa asiointiin ajaksi.
- Kaikkien huoneiden (päivä-, bändi-, harrastus- ja lepohuoneen) kalusteiden tulee olla helposti puhdistettavia ja tukevia
- Varustetaan tupakointimoduli 15 henkeä varten, modulissa tupakoidaan vain seisten, ei varusteta istuimilla
- Asiakasvastaanottotila yksilötapaamisia varten pitää sijaita mahdollisimman lähellä ohjaamo
- Ohjaamon lähetyville sijoitetaan pieni ns. puhelinkoppi, johon asiakas voi mennä valvotusti
- Henkilöstön työturvallisuus täytyy huomioida ns. ketunpesäajattelulla. Ohjaamot ja toimistotilat täytyy varustaa ns. pako-ovilla ja liikkumatilaa täytyy olla väljästi.
- Ohjaamotilan tulee sijaita keskeisesti sijainnista, josta on hyvä näkyvyys kriittisiin ensimmäisen toimintakokonaisuuden tiloihin. Ikkunat turvalasia, näkyvyys vain ohjaamosta asiakastiloihin

#### 4.1.3. Yhteistiloina voidaan toteuttaa:

- Päihtyneiden tilapäismajoituksen, päivätoiminnan ja asumiskokeilun asiakkaat ohjautuvat palveluihin saman vastaanottotilan (metallinpaljastin + lukittavat kaapistot + ludeuuni yms.) kautta, jonka yhteydessä on henkilökunnan työtilana ohjaamo. Ohjaamon seinässä tulee olla turvalasit, joilla varmistetaan näkyvyyttä kaikkiin asiakastiloihin.
- Vastaanottotilan välittömässä yhteydessä on suihkutila, joka toimii myös näyttöidenotto-wc:nä, likavaatevarasto, jossa ludeuuni ja muut koko toiminnan vaatehuoltoon liittyvät tilat, mukaan lukien 2 pyykinpesukonetta, 2 kuivausrumpua; riittävästi varastointitilaa lahjoitusvaatteiden säilytystä ja jakelua varten. Vastaanoton suihkutilan ja wc:n tulee sijaita samassa tilassa kuin ludeuuni
- Wc- ja saniteetitilat: 4 miesten wc, 2 naisten wc ja 1 inva-wc + henkilökunnan saniteetitilat
- Suihku- ja pesutilat, sauna, pukeutumistila: suihkuja 6, joista yksi on invamitoitettu ja –varusteltu

- Iso palvelukeittiö ja ruokasali (päivätoiminnalle ja tilapäismajoitukselle noin. 100 henkilöä ruokailijalle kolmessa vuorossa.
- Neuvottelutila on yhteinen koko monipalvelukeskukselle ja yhteistyökumppaneille joka jaettavissa esim. paljeovin kahdeksi tilaksi ja työhuone yksin työskentelyä varten.
- Asiakaskohtaamistiloja 3 kpl, joista yksi sijaitsee eteistilan ohjaamoin vieressä

Henkilökunnan sosiaalitilojen mitoitus tilaohjelman mukaan: taukotilat 35+13 hengelle eri puolilla rakennusta sekä pukuhuoneet yhteensä 33 hengelle (vähän yli puolelle henkilökunnasta).

## **4.2. 2. toimintakokonaisuus: Asumispäivystys ja asumiskokeilu**

### **4.2.1. Asumispäivystys**

Se tarjoaa 5 asuinhuonetta äkillisesti asunnottomaksi jääneille, joilla ei ole tuttavien tai sukulaisien, joiden luo voi tilapäisesti majoittua uuden oman vuokra-asunnon saantiin tai muuhun asumispalveluun siirtymiseen asti. Asumispäivystyksen asiakkailla ei ole välttämättä päihdeongelmaa. Kyse on ns. kriisimajoituksesta. Asumispäivystys tarjoaa majoituksen määrääjäksi ja sen sisällöstä vastaa aikuis-, lapsiperhesosiaalityö ja sosiaalipäivystys. Näille asiakkaille tavoitteena on aina sijoittua nopeasti johonkin muuhun asuimuotoon. Kameravalvonta. Työntekijöitä paikalla 24/7.

Kaksi yksikköä yhdistetään desibelivälivoivella niitä tilanteita varten, että hätämajoitukseen tulee perhe. Tilojen minikeittiöt lukittavissa sähkökäyttöisellä alumiinirulolla.

### **4.2.1. Asumiskokeilu**

Asumiskokeilupaiikkoja on 20 toisessa toimintakokonaisuudessa. Asiakkaat ovat päihteiden käytöstä toipuvia ja pyrkivät päihdeettömään elämään. Suurin osa asiakkaista on tullut asumaan aloittamalla tilapäismajoituksesta ja päivätoiminnan tuesta. Asiakkaalle tehdään sosiaalihuoltolain mukainen asumiskokeilupäätös. Asumiskokeilu on määräaikainen (2kk). Tavoitteena on, että tänä aikana asiakas siirtyy monipalvelukeskuksen kolmannen toimintakokonaisuuden tuettuun asumiseen tai muuhun asumispalveluun tai itsenäiseen asumiseen.

Asiakkaat asuvat yhden hengen huoneissa, joissa oma wc, pienjääkaappi ja hylly- ja vaatekaappi. Huoneet ovat valmiiksi kalustetut paloturvallisin ja helposti puhdistettavin sisustusmateriaalein.

Yksikössä on kaikille asukkaille yhteinen keittiö, ns. opetuskeittiö, jonka yhteydessä on oleskelutila. Yksikkö varustetaan tupakointimoduulilla kymmenelle hengelle, vain seisomatilaa.

Ohjaajien työtila on varustettu isoin turvalasiluokitetuin ikkunoin, joista näkee ohjaaja näkee asiakkaat, mutta asiakkaat eivät näe ohjaajien tilaan. Työtila sijoittuu keskelle käytävää, jonka molemmin puolin asuinhuoneet ovat. Ohjaajien työtilan yhteydessä tulee olla lukittava lääkkeenjako huone asiakkaiden lääkkeiden säilytykseen. Ohjaamossa voivat asioida myös toisen toimintakokonaisuuden asiakkaat, jotka voivat hakea sieltä päivittäiset lääkkeensä. Ohjaamossa on kameravalvonta sekä työntekijöiden työpisteet, joissa hoitavat esimerkiksi asiakaskirjaukset ja päivittäiset raportoinnit. Kameravalvonta.

Asumiskokeilun työntekijät hoitavat kolmannen toimintakokonaisuuden (tuettu asuminen) valvonnan 2h välein, kun sen henkilökunta ei ole työssä.

## **4.3. 3. toimintakokonaisuus: Tuettu asuminen**

Pääosin kuntoutuville asiakkaille on tarjolla tukiasumista omassa asunnossa. Asumisen tavoite on päihteettömyys, mutta nollatoleranssi ei ole vaatimuksena. Tukiasunnossa harjoitellaan ja ylläpidetään arjessa tarvittavia taitoja. Henkilökunta opastaa ruoanlaitossa, pyykinpesussa, siivouksessa sekä muiden asioiden hoidossa kuten toimeentulotukihakemuksissa ym.

- Kolmannessa toimintakokonaisuudessa on 20 asuntoa, joissa keittiövarustus sekä wc/kylpyhuone sekä hylly- ja vaatekaappi
- Asunnot ovat peruskalustettuja
- kaikille asunnoille yhteinen oleskelutila, jossa TV-kytkennät ja atk-piste asukkaiden käyttöön
- Tupakointimoduuli kymmenelle hengelle, vain seisomatilaa.
- Kameravalvonta käytävälle
- Työntekijä paikalla 8-16
- Ohjaamo 5:lle hajautettujen tukiasuntojen ohjaajille (TALK) ja tuetun asumisen työntekijälle
  - Toimii kokoustilana kaikille tukiasuntotyöntekijöille
  - Toimii ns. kotipesänä 80 tukiasunnon ohjaustyölle
  - Muut asumis- ja päihdepalvelujen alla toimivat tuetun asumisen yksiköiden työntekijät voivat tarvittaessa käyttää tilaa

#### **4.4. 4. toimintakokonaisuus: Päihdehuollon monipalvelukeskuksen ydintoimintaa tukevat palvelut**

##### **Terveysneuvontapiste Milli**

Milli on matalan kynnyksen maksuton asioimispaikka suomenalaisia käyttäville sekä heidän läheisilleen. Toiminnan tarkoituksena on ennaltaehkäistä infektioiden ja tartuntatautiin leviämistä. Millissä asiakkaat voivat mm. vaihtaa anonymisti käytetyt ruiskut ja neulat puhtaisiin ja saada tilalle puhtaat käyttövälineet, tarkistuttaa anonymisti pistopaikkojen kunnon, otattaa hepatiitti- ja HIV-verinäytteet, tehdä raskaustestin ja saada ehkäisyyn liittyvää palvelua. Milli on avoinna neljänä arki-iltapäivänä viikossa.

##### **Sosiaalikeskuksen asumis- ja päihdepalvelujen sosiaalityön yksikön työtilat ja asiakasvastaanotto**

Asumis- ja päihdepalvelujen sosiaalityön yksikkö siirtyy Linnanakatu 23:n tiloista (Eskelin talo) uuteen monipalvelukeskukseen paremman palvelutason aikaansaamiseksi ja synergian hyödyntämiseksi. Perustetaan 20 asiakasvastaanottohuonetta (12 sosiaalityöntekijää, kuusi sosiaaliohjaajaa, sairaanhoitaja, kokemusasiantuntija) , johtavan sosiaalityöntekijän huone, , asiakkaiden odotustila, sekä kaksi työtilaa yhteensä 10 toimistotyöntekijälle (viisi toimistotyöntekijää toiseen, välitystilin kolme työntekijää toiseen). Suunnitelmassa on huomioitu tilatarpeen kasvu neljän työntekijän lisäyksellä nykyisestä: vastaanottohuoneet jokaiselle sosiaalityöntekijälle ja -ohjaajalle, tiimityötila neljälle hengelle Väylälle ja asiakasneuvojan paikka lähelle väylää.

##### **Lääkärin ja sairaanhoitajan vastaanottotilat sekä muut tilat**

Sairaanhoitajan ja lääkärin vastaanotto asiakkaille. Lisäksi yksi työhuone mielenterveys- ja päihdeyksikön työskentelyyn.

Vahtimestaritoiminto palvelee palvelukeskuksen kaikkia toimintakokonaisuuksia.

Sosiaalitilat, wc-tilat, siivousvälinevarastot sekä yhteiskäyttöiset toimistot.



## 5. RAKENNUSPAIKKA

### 5.1. Yleistä

Rakennuspaikaksi esitetään osaa tontista 22-1-8. Keskus esitetään rakennettavaksi haitta-aineita sisältävän entisen sairaalarakennuksen paikalle. Rakenteissa on haitallisia aineita yli raja-arvojen ja rakennuksen käyttäjät oireilevat.

Sijoittuminen Mäntymäen sairaala-alueen tarjoamien tukipalvelujen ja kaupungin keskustan läheisyyteen on monipalvelukeskuksen toiminnan onnistumisen kannalta välttämätöntä. Sairaala-alueella toimii jo nykytilanteessa päihdehuollon korvaushoito, katkaisuhoidon- ja selviämisasema sekä päiväkeskus. Päiväkeskuksesta ei ole tullut lähistön naapureilta huomautuksia sen toiminnan aikana. Sairaala-alue on jo tarveselvitysvaiheessa valikoitunut sijoituspaikaksi toiminnan luonteen vuoksi.

Kaupungin hallinnoimaa tonttimaata ei sairaala-alueella ole käytettävissä, koska tonttimaalle Seniorikeskus Kaskenniityn pohjoispuolelle kaavaillaan lisää ikääntyneiden asuminen- ja hoivapalveluita.

Rakennuspaikka ei ole kaupungin hallinnoima, vaan aluetta vuokraa kaupungilta Hemsö Suomi Oy, joka myös omistaa paikalla olevan rakennuksen 25. Ennen uuden monipalvelukeskuksen rakentamista ja perustustöitä puretaan vanha rakennus.

Hanketta ja sen toimintaympäristöä esitettiin Lounais-Suomen Aluehallintoviraston edustajille 7.2.2022 pidetyssä virtuaalokokouksessa. Kokouksessa AVI:a edustivat Sosiaali- ja terveydenhuoltoyksikön sosiaalihuollon ylitarkastajat Marjo Henrichson ja Heidi Seppälä. Hanketta edustivat kokouksessa kaupungin puolesta Sirpa Kuronen, Annie Turunen, Visa Jokela ja Tommy Gustafsson, joka esitti hanketta. Kokouksessa ei nostettu AVI:n edustajien toimesta esiin seikkoja, jotka olisivat esitettyä sijaintia vastaan.

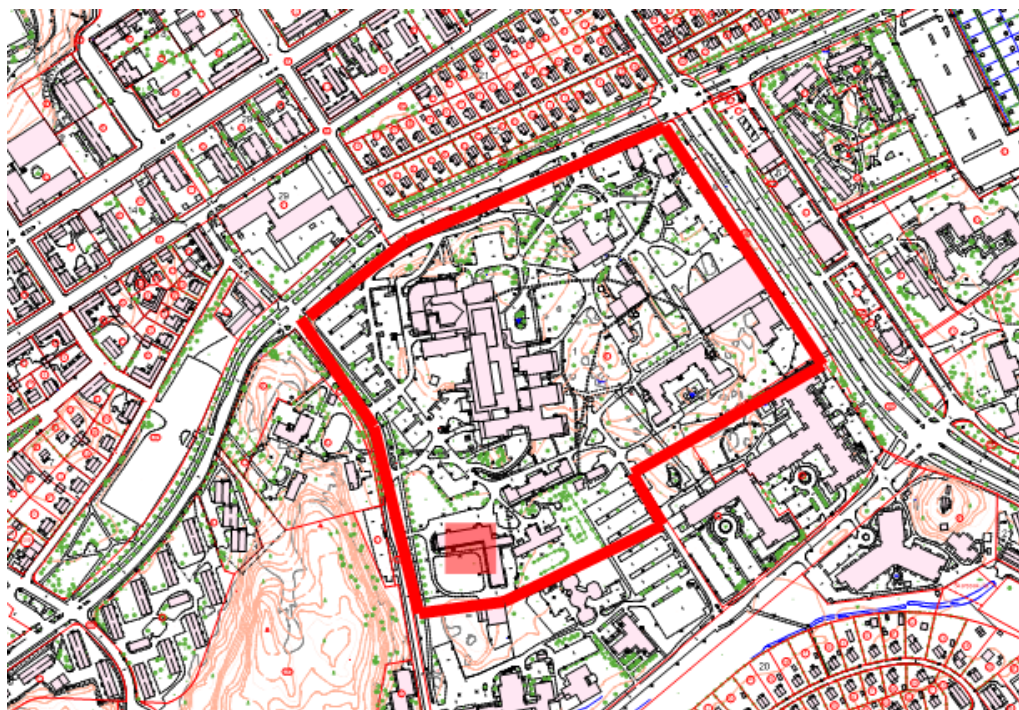

Alueasemapiirustus sairaala-alueelta, päihdehuollon sijoituspaikka korostettu punaisella neliöllä. Sairaala-alue merkitty punaisella ääriiviivalla.

## 5.2. Asemakaava

Tontilla Kurjenmäki-1-8 on voimassa asemakaava 31/1954, joka on vahvistettu 1.10.1954. Tontti on yleisen rakennuksen tontti, jolle rakennettaessa on noudatettava Turun kaupungin 14.6.1950 vahvistetun rakennusjärjestyksen 44 §:n määräyksiä paitsi, että rakennuskorkeus saa olla enintään 30.5 m. Rakennusjärjestyksen mukaan tontille saa rakentaa huoneistoja vain yleisiä ja yleishyödyllisiä laitoksia varten sekä asuinhuoneita sellaista henkilökuntaa varten, jonka alituinen läsnäolo paikalla on laitoksen toiminnalle välttämättömän tarpeellinen. Tontista saadaan käyttää rakentamiseen enintään 1/3. Rakennettu kerrosala ei yhteensä kuitenkaan saa olla suurempi kuin tontin pinta-ala ( $e = 1$ ). Tontilla 8 on rakennusoikeutta 180 053 m<sup>2</sup>.

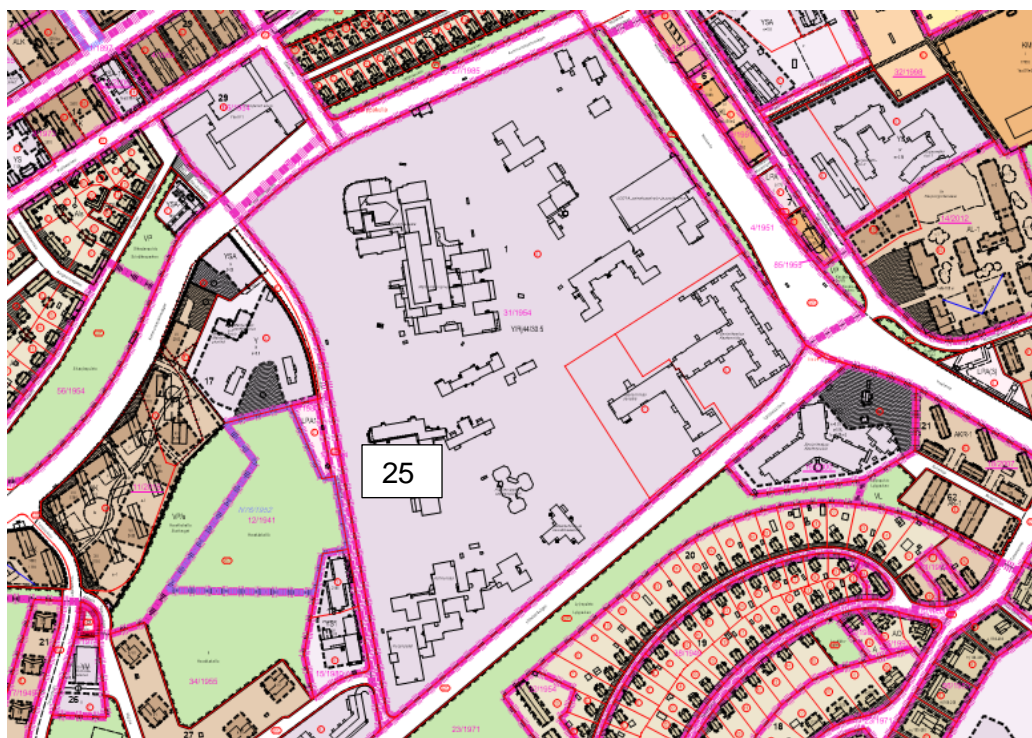

Ote ajantasa-asemakaavasta, rakennus 25 sijainti merkitty numerolla

## 5.3. Yleiskaava

Voimassa olevassa oikeusvaikutteisessa Turun yleiskaava 2020:ssä Mäntymäen sairaala-alue on osoitettu julkisten palvelujen ja hallinnon alueeksi (PY) sekä rakennus-suojelukohteeksi: *Sairaala-alue on muotoutunut 1800-luvun lopulla vallinneen paviljonkijärjestelmän mukaisesti ja siitä johtuen alue on puistomainen ja vehreä.*

Valmisteilla olevassa yleiskaava 2029:ssä Mäntymäen sairaala-alue osoitetaan julkisille ja yksityisille palveluille, hallinnolle ja kaupalle (P). Sairaala-alueen historiallinen ympäristö todetaan arvokkaaksi rakennetun ympäristön kokonaisuudeksi, jonka ominaispiirteet, paviljonkijärjestelmän mukainen puistomainen ympäristö tulee säilyttää. Yleiskaavaehdotus on päivätty 30.6.2020 ja muutettu 22.10.2020 lausuntojen perusteella.

## 6. HANKKEEN TOTEUTUS, AIKATAULU JA VÄISTÖTILAT

### 6.1. Toteutus

Hankinta toteutetaan vuokrahankintana ulkopuoliselta vuokranantajalta. Vuokranantajan kanssa tehdään vuokrasopimus, minkä jälkeen vuokranantaja rakennuttaa uuden monipalvelukeskusrakennuksen nykyisen, käytöstä poistetun rakennuksen 25 paikalle. Rakennus 25 purkua haetaan.

Liite 13 Vuokrasopimusluonnos ja vastuunjakotaulukko

### 6.2. Aikataulu

Kohteen suunnitteluun ja toteutukseen tulee varata vähintään 2,5 vuotta.

### 6.3. Väistötilat

Päihdehuollon päiväkeskus tarvitsee väistötilat todetun sisäilmaongelman vuoksi. Päiväkeskuksen väistötilat toteutetaan erillisenä väistötilahankkeena kevään 2022 aikana. Muut yksiköt toimivat nykyisissä tiloissaan ja päiväkeskus väistötilassaan, kunnes uusi rakennus on valmis.

## 7. RISKIEN ARVIOINTI

Riskien tarkastelu on esitetty liitteessä 6.

## 8. KUSTANNUSARVIO JA VUOKRAVAIKUTUKSET

### 8.1. Kustannukset

#### 8.1.1. Uudisrakennuksen rakennuskustannukset ja sisäinen vuokra-arvio

##### Nykyiset vuokrakustannukset

Päihdehuollon tilahankkeen myötä hyvinvointitoimiala voi irtisanoa nykyiset tilat Konsankuja 12 ja kaupunki voi luopua Mäntymäen päiväkeskuksen tiloista. Sillankorva on kaupungin oma kohde, mutta sijaitsee puistoalueella poikkeusluvalla. Kun Sillankorvan toiminta siirtyy muualle, nykyiset tilat tullaan purkamaan.

Tiloista nykyisin maksettavat vuokrat:

Sillankorva Konsankuja 12	77 200 €/vuosi
Sirkkalan päiväkeskus	90 400 €/vuosi
Asumis- ja päihdetyön yks.	55 500 €/vuosi
<u>Milli, Aninkaistenkatu 10 B</u>	<u>23 820 €/vuosi</u>
Yhteensä	246 920 €/vuosi

##### Uusi vuokrakustannus

Kohde toteutetaan vuokrakohteena, joten kustannusarvio tarkentuu prosessin edetessä kun vuokranantaja tekee tarkennetut suunnitelmat ja urakka kilpailutetaan. Vuokranantaja lisää oman tuottoprosenttinsa kohteen rakentamiskustannuksiin ja maksettava ulkoinen vuokra muodostuu tästä yhdistelmästä sekä ylläpitokustannuksista.

Sisäinen vuokra on Turun kaupungin malli, jota ei välttämättä suoraan sovelleta hyvinvointialueella. Sisäistä vuokraa määrittelevät periaatteet voivat olla toisenlaiset hyvinvointialueella ja sen takia tästä kohteesta ei ole laskettu sisäistä vuokraa.

Kustannusarvio laskettuna Haahtela -indeksillä hintataso 105 / 1.2022, hinnat alv 0%: 12 374 000 €; neliökustannus 3358 €/huoneisto-m<sup>2</sup>. Liite 9 Kustannusarvio.

Tarveselvitysvaiheesta rakentamisen kustannusarvio nousi n.2 732 000 € johtuen pääasiassa laajuuden muutoksesta sekä osittain kustannusindeksin noususta.

### 8.1.2. Irtaimisto

Irtaimisto-, varuste- ja laitehankintoihin tulee varata noin 400 000 euroa. Summa sisältää myös kiinteiden sänkyjen suunnittelun ja hankinnan. Näitä ei sisällytetä urakkaan, koska vaatii erikoissuunnittelua ennen toteutusta.

### 8.1.3. Henkilökunnan määrän muutokset ja niiden kustannusvaikutukset

Mitoitukset on laskettu sen mukaisesti mitä aluehallintovirasto ja Valvira toiminnalta vaatii. Henkilöstön synergia etuja tulee huomioida mahdollisuuksien mukaan pohjaratkaisua suunniteltaessa esim. ohjaamon sijainnilla.

Varsinaisen hoitohenkilökunnan/ohjaajien lisäksi talossa pitää olla kaksi esimiestä, joista toinen vastaa ympärivuorokautisista palveluista ja toinen esimies vastaa avoimuuden palveluista sisältäen päiväkeskuksen, tuetun asumisen ja yhteistyön muiden toimijoiden kanssa. Esimiestyö sisältää johtamistehtävät, sisällön toteuttamisen, kehittämisen, arvioinnin ja seurannan. Uuden toiminnan käynnistämisen yhteydessä johtaminen on ensiarvoisen tärkeää ja edellytys onnistumiselle. Tällä esimiesrakenteella osastoille ei tarvita osastovastaavia.

Lisäksi keskuksessa pitää sijaita tarvittavat tukipalvelut, kuten ruokapalvelut, siivouspalvelut ja kiinteistön huolto.

Henkilöstömitoituksessa on huomioitu välttämättömän henkilökunnan tarve. Lisäksi tavoitteena on avata ovet myös muille yhteistyökumppaneille, jotta tiloihin saadaan vertaistukea, kuntoutusta tukevia tapahtumia ja palveluntuottajia esittelemään olemassa olevaa tarjontaa.

#### **Nykyinen henkilökunnan mitoitus ja kustannukset**

Sillankorvassa päihdeettömien osastolla on 16 paikkaa ja päihtyneiden osastolla 16. Henkilöstöä on 11. Sirkkalan Päiväkeskuksessa päivittäisten kävijöiden määrä vaihtelee 50–70 välillä. Päiväkeskuksessa on kolme vakinaista työntekijää sekä seurakuntayhtymän palkkaama työntekijä. Päiväkeskuksen tiloja käyttävät myös kotiin vietävän tuetun asumisen 5 työntekijää, jotka toimivat Sirkkalan päiväkeskuksen alaisuudessa. Keittiö- ja siivoushenkilöstö on ulkopuolelta hankittavaa tukipalvelua.

Päihdehuollon **nykyinen** henkilöstö- ja asiakaspaikkamäärä ja kustannus

Yksikkö	Henkilökunta	Asiakasp.	Kustannus (€/v.)
Päiväkeskus	2+1	70	132 500
Tilapäismajoitus	10+1	34	470 000
Asumiskok+päivyst.	*	*	*
Tuettu asuminen	-	-	-
<b>Yhteensä</b>	<b>12+2</b>	<b>n 104</b>	<b>602 500</b>

\*) Nykyratkaisussa on tilapäismajoituksessa sekä asumiskokeilussa ja -päivystyksessä yhteinen henkilökunta ja osittain yhteiset tilat.

Henkilöstömitoituksessa on huomioitu välttämättömän henkilökuntatarve Aluehallintoviraston sekä Valviran vaatimusten mukaisesti. Ylläolevan päihdehuollossa toimivan henkilöstön lisäksi yksikköä palvelee 1 seurakunnan ohjaaja sekä keittiöhenkilökuntaa 1 henkilö.

Terveysneuvontapiste Millissä toimii nykyään (alkuvuosi 2022) kaksi sairaanhoitajaa, yksi lähihoitajaa sekä osaresurssina yksi lääkäri tiettyinä vastaanottoaikoina. Tulevaisuudessa henkilöstömäärä kasvanee yhdellä kokopäiväresurssilla.

Sosiaalityön yksikön henkilömäärä on nykytilanteessa 25 työntekijää. Asumis- ja päihdepalveluiden sosiaalityön yksikön tuleva henkilöstömitoitustarve on noin 30 työntekijää.

Henkilöstökustannukset (palkat) ovat uuteen keskukseseen liittyvien yksiköiden osalta tällä hetkellä yhteensä noin 1 655 000 €/vuosi.

### Tuleva henkilökunnan mitoitus ja kustannukset

Monipalvelukeskuksessa palvelua tullaan lisäämään nykyisen Sillankorvan ja päiväkeskuksen asiakkaiden lisäksi viidelle ei-päihtyneelle sekä 40 uudelle asiakkaalle, jotka käyttävät aktiivisesti päihteitä. Tilapäismajoituksen ja asumiskokeilun asiakkailla on päihde – ja mielenterveyden ongelmia ja myös niistä johtuvia neurologisia vammoja, jolloin asiakas voi käyttäytyä arvaamattomasti ja väkivaltaisesti ollessaan päihtynyt. Päihderiippuvaiset ovat alttiita runsaan päihteidenkäytön haittavaikutuksille kuten päihdepsykooseille, useille oheissairauksille, tulehduksille, sosiaaliselle syrjäytymiselle, asunnotomuudelle ja rikolliselle elämäntavalle.

Ympäri vuorokautista henkilöstöä tarvitaan, jotta työ- ja asiakasturvallisuus toteutuu. Riittävällä henkilöstön läsnäololla ehkäistään lieveilmiöiden (esim. huumekauppa) syntymistä ja sairaala-alueen rauhallisuutta.

### Henkilöstön uusi mitoitus ja kustannusvaikutus

Yksikkö	Nykyinen henkilökunta	Tuleva henkilökunta	Asiakas (/päivä)	Mitoitus	Tuleva-kustannus (€/v.)	Erotus nykyiseen (€/v.)
Päiväkeskus	2+1	5+1	100	0,05	268 750	+136 250
Tilapäismajoitus	10+1	10,4+1	28	0,60	486 800	+16 800
Asumiskokeilu päivyst.	ks edellinen taulukko	14	20+5	0,40	585 000	+585 000
Tuettu asuminen	0	2	20	0,10	82 500	+82 500
Milli	3	4	60	-	200 000	+105 000
Terveydenhoito	0	2	-	-	135 000	0
MTP-työ	Vain tila	-	-	-	-	0
Sosiaalityöyksikkö	22	25	30	-	1 107 000	+150 000
<b>Yhteensä</b>		<b>62,4</b>	<b>n. 275</b>		<b>2 865 050</b>	<b>+1 210 550</b>

Vaikeasti päihderiippuvainen asiakas saa kaikki tarvitsemansa palvelut sekä niihin liittyvän ohjauksen samasta yksiköstä ja lähietäisyydeltä (esim. korvaushoito, Vieroitushoitoyksikkö ja selviämisyksikkö). Kun päihteidenkäyttäjä saa palvelut samasta pisteestä, se vähentää muiden sosiaali- ja terveyspalveluiden käyttöä ja kustannuksia huomattavasti. Vertailtaessa henkilökustannusten lisäystä (alle 800 000 eur/v) kustannukseen, joka hyvinvointitoimialalle aiheutuu tällä hetkellä hankkimalla palvelut ostopalveluna ympärivuorokautisena palveluasumisena (90 eur/vrk), tuo monipalvelukeskus merkittävää säästöä ostopalveluiden käytössä. Asiakkaan palvelut myös pitkittyvät ostopalveluissa asuntojen heikon saatavuuden takia, kun taas monipalvelukeskuksen asiakas saa jäädä tukiasuntoon jonottamaan asuntoa esim. hajautetuista tukiasunnoista.

Suunnitelmassa esitetyt henkilöstölisäykset kuvaavat tilannetta, jossa monipalvelukeskus on 100 %:ssa käytössä. Toimintaa voidaan aloittaa esimerkiksi 50% käyttöasteen mukaan mitoitettulla ympärivuorokautisen palvelun henkilöstömäärällä ja rekrytoida loput

työntekijät, kun asiakkaita vähitellen muuttaa tukiasuntoihin. Osa henkilöstöstä rekrytoidaan jo ennen monipalvelukeskuksen toiminnan käynnistymistä vuosina 2022 ja 2023. Tällä pyritään vastaamaan sopeuttamisohjelman tavoitteisiin oman päihdehuollon asumispalvelun lisäämiseksi ja ostopalveluiden vähentämiseksi jo ennen monipalvelukeskuksen valmistumista.

Uuden monipalvelukeskuksen tiloissa on mahdollisuus tarjota ympärivuorokautista ja päivittäistä asumispalvelua 45 uudelle asiakkaalle verrattuna Sillankorvan nykyisiin tiloihin.

Kustannusvaikutuksena voidaan ostopalveluiden vähennyksenä saada arviolta miljoona euroa (200 000 € tukiasuminen 20:lle + 800 000 ympärivuorokautinen palveluasuminen 25:lle).

Vakituisia työntekijöitä on uusissa toimintiakokonaisuuksissa 1-3 yhteensä 33+1 seurakunnan ohjaaja, muita 5 (mm. harjoittelijat, vapaaehtoistyöntekijät) ja keittiössä 2, yhteensä 41. Yhtä aikaa töissä 34 henkilöstä on 25 ja lisäksi muita henkilöitä 5: arkipäivänä yhteensä yhtä aikaa töissä noin 30 henkilöä.

Millin tulevaisuuden mitoitustarve on arviolta 4 sairaanhoitajaa/lähihoitajaa sekä suurennettu lääkäriresurssi, joskaan ei kokopäiväiseksi. Asumis- ja päihdepalveluiden sosiaalityön yksikön tuleva henkilöstömitoitustarve on noin 30 työntekijää. Tällä hetkellä yksikössä työskentelee 25 työntekijää.

Terveydenhoidon ja MTP-työn resurssit ovat nykyään olemassa ja tulevat käyttämään tilaohjelmassa osoitettua tilaa tilapäisesti jalkautumistehtävissä.

Henkilöstömenot ovat hankkeen valmistuttua yhteensä toiminnan ollessa täysimittaista noin 2 865 000 M €/vuosi.

Kokonaisuudessaan vuosittainen nettokustannusvaikutus on n. 1 milj. €  
lisäys: kustannusten kasvu 2 milj. € - ostopalvelujen vähentämien n. 1 milj €.

## **9. TAITEELLINEN ELEMENTTI**

Rakenteelliset taideratkaisut sisällytetään rakennuksen investointikustannuksiin. Taidehankintoihin tulee investoinnissa varautua 50 000 eurolla. Museokeskus hoitaa taideprojektia yhteistyössä tilaajan kanssa. Taiteellinen elementti toteutetaan joko rakentamisen aikana tai jälkikäteen. Taideprojektin työryhmä esittää hankkeelle teeman, jonka perusteella hanketta lähdetään kilpailuttamaan ja suunnittelemaan.

# **Turun kaupungin päihdehuollon tilatarveselvitys**

16.4.2019

1	YHDYSHENKILÖT.....	4
2	LAINSÄÄDÄNNÖLLISET PERUSTEET TILAPÄISASUMISPALVELUN JA SOSIAALISEN KUNTOUTUKSEN JÄRJESTÄMISEEN .....	5
2.1	Toiminnallinen rakennemuutos .....	5
3	PÄIHDE- JA MIELENTERVEYSASIAKKAIDEN AVO- JA LAITOSPALVELUT TURUN KAUPUNGISSA .....	6
3.1	Nykyiset asumispalvelut ja asumisen tukipalvelut asunnottomille aikuisille .....	6
3.2	Muut avopalvelut ja laitospalvelut .....	7
4	SILLANKORVAN NYKYTILANNE .....	8
4.1	Käyttäjän toiminta .....	8
4.2	Henkilökunta .....	10
4.3	Asiakkaat.....	10
4.4	Nykytilat.....	11
5	SIRKKALAN PÄIVÄKESKUKSEN NYKYTILANNE .....	15
5.1	Käyttäjän toiminta .....	15
5.2	Henkilökunta .....	15
5.3	Asiakkaat.....	15
5.4	Nykytilat.....	16
6	TOIMINNAN MUUTOSTARVE JA SEN SEURAUKSET .....	16
6.1	Päihdehuollon monipalvelukeskus.....	17
6.2	Monipalvelukeskus Mäntykodissa .....	19
6.3	Sillankorvan ja Sirkkalan päiväkeskuksen yhdistäminen .....	19
7	TULEVIEN TILOJEN VAATIMUKSET JA TARPEEN RATKAISU .....	20
7.1	Päihdehuollon monipalvelukeskus.....	21
7.2	Monipalvelukeskus Mäntykodissa .....	25
7.3	Sillankorvan ja Sirkkalan päiväkeskuksen yhdistäminen .....	26
7.4	Vapautuvat tilat.....	27
7.5	Hankkeen toteuttamatta jättämisen vaikutukset .....	28
8	YHTEENVETO.....	28

**Liitteet:**

Liite 1	Sisäinen vuokralaskelma – päihdehuollon toiminnot
Liite 2	Päihdehuollon monipalvelukeskus –tilaohjelma
Liite 3	Monipalvelukeskus Mäntykodissa –vertailutilaohjelma
Liite 4	Sillankorvan ja Sirkkalan korvaava –tilaohjelma
Liite 5	Eri tilaratkaisujen palveluvaikutukset



## TILATARVESELVITYS

Nykyisten Turun kaupungin päihdeyksiköiden Sillankorvan (Konsankuja 12) ja Sirkkalan päiväkeskus (Mäntymäen sairaalarakennus 25, Mäntykoti, Luolavuorentie 2) osalta on tehty ensimmäisen kerran 17.2.2011 selvitys toimintojen yhdistämisestä samoihin tiloihin. Toimintojen yhdistäminen monipalvelukeskusidealla oli myös osana päihdehuollon kokonaissuunnitelmaa, jonka peruspalvelulautakunta hyväksyi kokouksessaan 23.3.2011 § 97. Tehdyn selvityksen mukaan toimintojen yhdistäminen olemassa olevissa tiloissa suunnitellulla tavalla ei toisi henkilöstön käytössä tavoiteltuja synergiaetuja niin, että resursseja voitaisiin kohdentaa vahvemmin kotiin annettaviin palveluihin. Tilojen korjauskustannukset ylittäisivät alustavan arvion mukaan saavutettavat synergiasäästöt, koska kaikkien toimintojen sijoittuminen samaan kiinteistöön tai samalle tontille edellyttäisi väistämättä lisärakentamista. AVIN työsuojelu on toistuvasti huomauttanut tilapäismajoituksen tilojen ahtaudesta, jolla on suora vaikutus henkilöstön työhyvinvointiin.

Päihdehuollon asumispalveluiden tarpeessa on tapahtunut viimeisen vuoden aikana selviä muutoksia. Sillankorvan käyttö on lisääntynyt, ja talo on ollut varsinkin talviaikaan pitkiäkin aikoja täynnä, jopa yli-paikoilla, vaikka eri asiakkaiden määrä ei ole noussut. Asiakaskunnasta yhä suurempi osuus on monipäihdekäyttäjiä, joiden sijoittuminen asumispalveluihin on entistä vaikeampaa, koska arki ajautuu toistuvasti kaokseen pitkäaikaisen päihteiden käytön seurauksena. Lisäksi moniongelmaisuus koskettaa yhä nuorempaa ikäryhmää. Palveluiden käyttäjät tarvitsevat aiempaa enemmän ja pidempään monialaista tukea pystyäkseen asumaan itsenäisesti esim. tuetussa asumisessa. Tarkoituksenmukaista on alkaa etsiä yhdistetyille toiminnalle soveltuvia tiloja kaupungin ruutukaava-alueelta.

Kaupunginvaltuuston hyväksymässä (12.11.2018 § 212) vuoden 2019 talousarviossa on kirjaus, että tehdään Sillankorvan korvaavien tilojen tarveselvitys ja hankesuunnitelma. Tähän on kuitenkin järkevää yhdistää myös Sirkkalan päiväkeskuksen toiminta mm. synergiaetujen näkökulmasta.

Tarveselvitys on tehty Turun tarpeita silmällä pitäen, eikä siinä ole huomioitu muiden kuntien tarpeita muuten kuin ulkopaikkakuntalaisten akuutin yöpymisen osalta. Siinä on huomioitu tilapäisasumisen tarpeen vuosittainen kasvu, joka näkyy muissakin isoissa kaupungeissa. Asumispäivystys uutena toimintana turvaa akuutisti asunnottomaksi jääneiden turkulaisten asemaa sinä aikana, kun asumisjärjestelyjä suunnitellaan asiakkaan, hänen verkostonsa ja muiden viranomaistahojen kanssa. Vapaina olevien vuokra-asuntojen saamisen vaikeutuessa tarvitaan pitkään asunnottomana olleille turkulaisille myös lisää tuetun asumisen vaihtoehtoja, jossa palvelut viedään asiakkaan kotiin ja asuminen on mahdollisimman itse-näistä.

Sillankorva on nykysijainnillaan poikkeusluvalla, joka päättyy vuoden 2023 lopussa. Tavoitteena on, että tämän jälkeen Sirkkalan päiväkeskus ja Sillankorva yhdistyvät saman katon alle, joka tuo mukanaan synergiaetuja sekä tilojen ja henkilöstön käytössä. Päihdehuollon asumispalvelujen näkökulmasta vuonna 2015 toimintansa aloittanut Orikedon palvelukeskus perustuu samalle ajatukselle: Niuskalan hoitokoti ja Paattisten huoltokoti yhdistettiin uudisrakennukseen entisen Niuskalan hoitokodin tontille Orikedolla. Samalla palveluprosessia uudistettiin. Henkilöstön synergiaetua pystyttiin tuolloin hyödyntämään paremmin, koska vahvemmin resurssoitua laitospalvelua muutettiin palveluasumiseksi.

Sirkkalan päiväkeskuksen ja Sillankorvan toimintojen yhdistämisen yhteydessä on tunnistettu seuraavat vaihtoehdot:

1. **Päihdehuollon monipalvelukeskus (uudisrakennus):** Sillankorvan ja Sirkkalan päiväkeskuksen toimintojen yhteyteen tuodaan uusina toimintoina asumispäivystys ja tukiasuminen (asunto ensin -periaatteen mukainen asumismuoto)
2. **Monipalvelukeskus Mäntykodissa (peruskorjaus):** Sirkkalan päiväkeskus sijaitsee jo tällä hetkellä Mäntykodissa, joka mahdollistaa monipalvelukeskuksen perusidean toteutumisen.
3. **Sillankorvan ja Sirkkalan päiväkeskuksen yhdistäminen (uudisrakennus):** nykyisten toimintojen yhdistäminen ilman uusia kokonaisuuksia huomioiden kuitenkin tilapäismajoituksen tarpeen kasvu, joka on näkynyt muissakin Kuusikko-kunnissa.

Sirkkalan päiväkeskusta ja Sillankorvan koskevasta tilatarveselvityksestä on vastannut työryhmä, johon ovat kuuluneet hyvinvointitoimialalta toimistopäällikkö Merja Niinimäki, vastaavaohjaaja Elisabeth Erholtz, päiväkeskuksen johtaja Jyrki Norri ja hallintoylihoitaja Taina Soini (31.10.2018 asti) ja Kirsi Kiviniemi (1.1.2019 alkaen), tilapalvelukeskuksesta hankepäällikkö Kaisa Simula sekä tilacontroller Johanna Aarnio.

## 1 YHDYSHENKILÖT

Tilapalvelukeskus:  
Johanna Aarnio  
tilacontroller

Kaisa Simula  
hankepäälikkö

Hyvinvointitoimiala:  
Kirsi Kiviniemi  
hallintoylihoitaja

Sirpa Kuronen  
palvelualuejohtaja, perhe- ja sosiaalipalvelut

Annie Turunen  
psykososiaalisten palvelujen johtaja

Merja Niinimäki  
toimistopäälikkö

Elisabeth Erholtz  
vastaava ohjaaja

Jyrki Norri  
Marika Bulasoff (1.3.2019 alkaen)  
Sirkkalan päiväkeskuksen johtaja

## 2 LAINSÄÄDÄNNÖLLISET PERUSTEET TILAPÄISASUMISPALVELUN JA SOSIAALISEN KUNTOUKSEN JÄRJESTÄMISEEN

Perustuslain 19 pykälän 4 momentissa on säädetty julkisen vallan tehtäväksi edistää jokaisen oikeutta asuntoon ja tukea asumisen omatoimista järjestämistä. Eduskunnan apulaisoikeusasiamiehen päätöksessä (269/4/99) todetaan, että tilanteissa, joissa henkilö on vailla vakinaista asuntoa ja hänen olosuhteensa edellyttävät kiireellisen asumisen järjestämistä, syntyy kunnan sosiaalihuollolle velvoite järjestää majoitus viimesijaisen sosiaalihuoltolain mukaisen asumispalvelun avulla.

Päihdehuoltolain (41/1986) mukaan kunnan tulee järjestää päihdepalvelut kunnassa esiintyvän tarpeen mukaan.

Sosiaalihuoltolain (1301/2014) tavoitteena on madaltaa tuen hakemisen kynnystä sekä velvoittaa kuntia varamaan riittävät resurssit uudistamisen toteuttamiseen, jossa korjaavia toimenpiteitä vähennetään ja vahvistetaan peruspalveluja. Päihdehuollossa on noudatettava hoitotakuuta, jossa hoidon tarpeen arviointi on aloitettava viipymättä lähetteen saapumisesta sekä hoidon tarpeen arvioitu hoito on toteutettava 3 kuukauden kuluessa hoidon tarpeen toteutumisesta.

Sosiaalihuoltolaissa kunnan sosiaalipalveluja määritellään sosiaalisella kuntoutuksella. Sosiaalisella kuntoutuksella tarkoitetaan sosiaalityön ja sosiaaliohjauksen keinoin annettavaa tehostettua tukea sosiaalisen toimintakyvyn vahvistamiseksi, syrjäytymisen torjumiseksi ja osallisuuden edistämiseksi. Sosiaaliseen kuntoutukseen kuuluu:

- 1) sosiaalisen toimintakyvyn ja kuntoutustarpeen selvittäminen;
- 2) palveluneuvonta ja -ohjaus sekä tarvittaessa kuntoutuspalvelujen yhteensovittaminen;
- 3) valmennus arkipäivän toiminnoista suoriutumiseen ja elämänhallintaan;
- 4) ryhmätoiminta ja tuki sosiaalisiin vuorovaikutussuhteisiin;
- 5) muut tarvittavat sosiaalista kuntoutumista edistävät toimenpiteet

Sosiaalihuoltolaissa määritellään kunnan tilapäisen asumisen järjestäminen. Asumispalveluja järjestetään henkilöille, jotka erityisestä syystä tarvitsevat apua tai tukea asumisessa tai asumisensa järjestämisessä. Kotiin annettavat palvelut ovat ensisijaisia suhteessa palveluihin, jotka edellyttävät muuttamista ja sisältävät sekä asumisen että palvelut. Tilapäistä asumista järjestetään henkilöille, jotka tarvitsevat lyhytaikaista, kiireellistä apua. Tuettua asumista järjestetään henkilöille, jotka tarvitsevat tukea itsenäiseen asumiseen tai itsenäiseen asumiseen siirtymisessä. Tuettulla asumisella tarkoitetaan asumisen tukemista sosiaaliohjauksella ja muilla sosiaalipalveluilla.

### 2.1 Toiminnallinen rakennemuutos

Sosiaali- ja terveyslautakunta käsitteli Sirkkalan ja Sillankorvan toimintojen yhdistämistä kokouksessaan 19.1.2016 (§ 12). Seliteosana oli toiminnallisesta rakennemuutoksesta ja Sillankorvan poikkeusluvan päättyminen 11/2017.

Sirkkalan päiväkeskuksen ja Sillankorvan tilojen ja toimintojen yhdistäminen toisi merkittäviä synergiaetuja. Kun sekä tilapäismajoitustoiminta että päiväkeskuksen toiminta yhdistetään samaan rakennukseen, saadaan toisiaan tukeva palvelukokonaisuus. Asunnottomuuden vuoksi tilapäismajoitusta tarvitseville voidaan myös varata erilliset huonetilat. Tilakokonaisuus tukee hyvin sosiaalityöntekijöiden jalkautumista sekä asunnottomien että päihdeasiakkaiden kanssa työskentelyyn. Tarkoituksena on myös toimintoja yhdistävässä yksikössä kiinnittää erityistä huomiota ns. ympäristötyöhön. Toimintojen yhdistämisellä on tarkoituksena parantaa asunnottomien päihdeongelmaisten palvelun laatua. Asiakkaat ohjataan kyseisenä aikana päiväkeskuksen päivätoimintatiloihin. Tämä muutos vaikuttaa ympäristön viihtyvyyteen sekä tukee asiakkaita päihdeettömyyteen ja arjen hallintaan.

### 3 PÄIHDE- JA MIELENTERVEYSASIAKKAIDEN AVO- JA LAITOSPALVELUT TURUN KAUPUNGISSA

Kuvassa 1 on esitetty päiväkeskus- ja tilapäismajoituspalvelut matalan kynnyksen palveluna osana laajempaa palvelukokonaisuutta Turun kaupungissa.

#### Päiväkeskus ja Sillankorva matalan kynnyksen palveluina

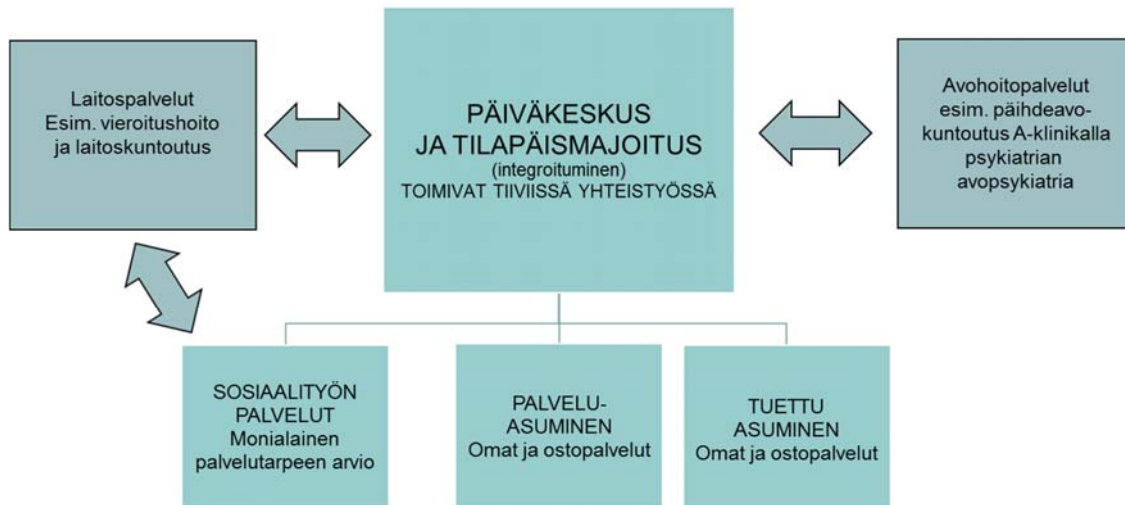

Kuva 1, Turun kaupungin päiväkeskus- ja tilapäismajoituspalvelut

#### 3.1 Nykyiset asumispalvelut ja asumisen tukipalvelut asunnottomille aikuisille

##### Sillankorva (Konsankuja 12)

Turun kaupunki järjestää tilapäismajoitusta sekä päihtyneiden vastaanottoa Sillankorvassa, jossa majoituu myös akuutisti yösjän tarpeessa olevia asunnottomia, jos on tilaa. Asumispalveluja tarjoavilla yksityisillä palveluntuottajilla ei ole tarjolla tilapäismajoitusta. Päihdeettömien osastolla on 16 paikkaa ja päihtyneiden osastolla 16. Henkilöstöä on 11. Sillankorvassa tehdään asumispalvelutarpeen arviointia ja sieltä on tavoitteena siirtyä Orikedon palvelukeskukseen, ostopalvelupaikkoihin tai keskitettyihin tukiasuntoyksiköihin eli eteenpäin asumisen portailla. Sillankorvan palveluiden tarkoitus on olla matalan kynnyksen palveluja.

##### Sirkkalan päiväkeskus (Mäntymäen sairaala-alue, rakennus 25, Mäntykoti)

Sirkkalan päiväkeskus tarjoaa aterian, peseytymismahdollisuuden ja vaatehuollon. Päiväkeskuksessa on TV, radio, biljardi, kirjallisuutta ja lehtien lukumahdollisuus. Lääkäri ja diakoni käyvät kerran kuukaudessa. Asiakkaalla on mahdollisuus saada keskusteluapua ja palveluohjausta. Osa asiakkaista on asunnottomia turkulaisia, mutta palvelua käyttävät myös monet omassa asunnoissaan asuvat. Käyntejä on vuositasaalla vähän runsas 14 000 ja päivittäisten kävijöiden määrä vaihtelee 50–70 välillä. Henkilökuntaa on kaupungin palkkaamana 3 ja seurakuntien palkkaamana 1.

Sirkkalan päiväkeskus toimii myös hajautettujen tukiasuntojen kotipesänä. Tukiasuntotoiminnan kehittäminen on osaltaan muokannut päihdehuollon asumispalvelujen rakennetta itsenäistä asumista painotta-vaan suuntaan ja työtapa ankkuroituu voimakkaasti palvelurakenteen kokonaisuuden kehittämiseen.

Asunnot hankitaan TVT Asunnot oy:n (myöhemmin TVT) normaalista vuokra-asuntokannasta siten, että ne hajautuvat ympäri kaupunkia. Työtä tehdään tällä hetkellä neljän ohjaajan työpanoksella noin 50 asukkaan kanssa.

#### **Orikedon palvelukeskus (Liekakatu 5)**

Turun kaupunki järjestää palveluasumista päihteiden käyttäjille Orikedolla sijaitsevassa Orikedon palvelukeskuksessa. Palvelukeskuksessa on kolme ryhmäkotia, joista kahden asumispalvelut (tehostettu palveluasuminen ja tavallinen palveluasuminen) on suunnattu ikääntyneille ja yhden (tavallista palveluasumista) työikäisille päihteiden käyttäjille. Paikkoja palvelukeskuksessa on yhteensä 71 ja henkilökuntaa 32. Asukkaille tehdään huoneenvuokralain mukainen vuokrasopimus. Lähtökohtaisesti Orikedon palvelukeskuksen asunnoissa on päihteettömyyden vaatimus, joka on kirjattu ns. asuinsopimukseen.

#### **Turun kaupungin tukiasunnot**

Kaikki päihdehuollon tukiasunnot ovat TVT:n asuntoja ja asukkaat ovat vuokrasuhteessa TVT:hen.

Turun kaupungilla on omia päihdehuollon tukiasuntoja yhteensä 110. Näistä 28 sijaitsee Orikedon palvelukeskuksen välittömässä läheisyydessä muodostaen 7 pientalon Liekakadun tukiasuntoalueen. Orikedon palvelukeskuksen ohjaajat tekevät tukityötä myös tällä tukiasuntoalueella ja asukkaat voivat käyttää Orikedon palvelukeskuksen palveluja.

Tukiasunnoista 23 sijaitsee Halisissa Paavinkadulla kahtena pienrivitalona. Sillankorvan ohjaaja on tehnyt tukityötä Paavinkadun tukiasuntoyksikössä 31.8.2017 saakka. 1.9.2017 alkaen yksikköön on saatu resursseja uudelleen järjestämällä mitoituksen vaatimat 2 ohjaajaa.

Tukiasunnoista 9 sijaitsee Vähäheikkiläntiellä kaupungin vuokratalossa. Sirkkalan päiväkeskuksen ohjaaja tekee tukityötä näihin asuntoihin.

Tukiasunnoista 50 on eri osoitteissa ympäri kaupunkia. Näihin tukiasuntoihin tekee tukityötä 5 ohjaajaa, joiden työpiste on Sirkkalan päiväkeskuksessa ja lähiesimies päiväkeskuksen johtaja. Tukiasunnot ja tukityön toimintamalli syntyivät Valtion pitkäaikaisasunnottomuusohjelmaan 2009–2011 sisältyneen TALK -hankkeen tuloksena vuosina 2009–2011. Toimintamalli ja ohjaajien vakanssit vakiinnutettiin hankkeessa saavutettujen tulosten perusteella. TVT:n ja hyvinvointitoimialan kumppanuus edellyttää henkilöstömitoituksen säilyttämistä TALK -asunnoissa vähintään nykyisellään.

Turun kaupunki ostaa lisäksi päihdehuollon asumispalveluja yksityisiltä palveluntuottajilta, joiden palvelut on kilpailutettu viimeksi loppuvuodesta 2015. Asiakkaita on ollut ostetuissa päihdehuollon asumispalveluissa 233 poikkileikkauspäivänä 31.12.2018.

Turun kaupunki ostaa mielenterveyskuntoutujien asumispalvelut pääosin yksityisiltä palveluntuottajilta. Asiakkaita on ollut ostetuissa mt-kuntoutujien asumispalveluissa 577 poikkileikkauspäivänä 31.12.2018.

## **3.2 Muut avopalvelut ja laitospalvelut**

Asumispalveluiden lisäksi päihde- ja mielenterveysasiakkaille on tarjolla peruspalveluissa ja erikoissairaanhoidossa erilaisia sekä haittoja vähentäviä että kuntouttavia palveluja:

- terveysasemien yhteyteen perustetut mielenterveys- ja päihdetiimit, joiden työn kohderyhmänä on paljon palveluja tarvitsevat päihde- ja mielenterveysasiakkaat
- terveysneuvontapiste Millin palvelut piikkihuumeiden käyttäjille
- psykiatrian palvelualueella toimivat korvaushoitopoliklinikka, päihdepsykiatrian poliklinikka, yleispsykiatrian poliklinikat ja kuntoutuspoliklinikka
- järjestöiltä hankittavat päihdehuollon avokuntoutuskurssit
- A-klinikkasäätiöltä hankittavat A-klinikan ja nuorisoaseman päihdehuollon polikliiniset palvelut

Päihde- ja mielenterveysasiakkaille suunnattuja laitoshoidon palveluja ovat

- erikoishoidon yksiköiden hoito: riippuvuuspsykiatrian osasto R1, akuuttipsykiatrian osasto A1, psykoosinhoito, osasto P3.
- A-klinikka Oy:n vieroitusyksikön ja aikuisten selviämisaseman palvelut
- yksityisiltä palveluntuottajilta hankittava päihdehuollon kuntouttava laitoshoido

## 4 SILLANKORVAN NYKYTILANNE

### Kohde

- kiinteistön nimi: Sillankorva
- omistaja: Turun kaupunki
- osoite: Konsankuja 12, 20100 Turku
- kiinteistön käyttäjät: Hyvinvointitoimiala
- rakennusvuosi: 1998
- rakennustyyppi: erityisasuntola
- poikkeuslupa on myönnetty määräaikaisena ja päättyy 12/2023

### 4.1 Käyttäjän toiminta

Sillankorva tarjoaa tilapäistä asumispalvelua yli 18-vuotiaille asunnottomille päihderiippuvaisille turkulaisille. Sillankorva on avoinna ympäri vuorokauden. Sillankorvaan voi hakeutua omatoimisesti tai viranomaisten (sosiaalihuolto, poliisi) ohjaamana. Erillistä lähetettä ei tarvitse. Tavoitteena on heikossa asemassa olevien turkulaisten elinolojen parantaminen. Sillankorva tekee ympäristötyötä, joka kohdistuu lähialueeseen.

Sillankorva on tarkoitettu sekä miehille että naisille. Äkillisesti asunnottomaksi joutuvalla on myös mahdollisuus asettua väliaikaisesti Sillankorvaan, mutta pyrkimyksenä on nopea palveluohjaus ja jonkin muun asuinpaikan löytäminen. Sillankorvassa majoitetaan ulkopaikkakuntalaisia yhden yön yli. Mikäli asiakkaalla ei ole mahdollista palata kotiin esim. rahan puutteen vuoksi, ohjataan hänet seuraavana aamuna hakemaan kelalta matkalippua kotikuntaansa. Viikonlopun aikana tulleet ulkopaikkakuntalaiset voivat yöpyä viikonlopun yli.

Sillankorvan palvelun tavoitteena on motivoida asiakkaita päihdeettömyyteen, päihdehaittojen sekä muiden ongelmien vähentäminen, asunnottomuuden ehkäisy ohjauksen, tuen neuvonnan avulla, auttaa löytämään muut tarvittavat palvelut, tukea taloudellisten asioiden hoitamisessa, tukea sosiaalisten suhteiden luomiseen ja ylläpitämiseen, aktivoida asiakkaita ulkopuolisiin toimintoihin ja valmentaa asiakkaita tuettuun/itsenäiseen asumiseen.

Sillankorvan palveluissa selvitetään asiakkaan tilannetta ja arvioidaan palveluntarvetta, tarjotaan asiakkaille majoitusta, ruokailua, peseytymistä ja vaatehuoltoa. Palvelun äärellä asiakkaita opastetaan hankalan elämäntilanteen selvittämisessä, ohjataan tarvittaessa esimerkiksi vieroitushoitoon ja neuvotaan asunnon hankinnassa.

#### Tilapäinen asumispalvelu

Tilapäinen asumispalvelu on asunnottomille tarkoitettua matalan kynnyksen palvelua, johon voi hakeutua päihtyneenä. Palvelu pyrkii vähentämään päihdehaittoja. Tavoitteena on motivoida asiakkaita päihdeettömään elämään ja tukea arjessa selviytymistä. Tilapäisasumiseen kuuluvat siivous- ja vaatepalvelu sekä ateriapalvelu.

Asiakkaan tulotilanteesta tehdään alkukartoitus, jossa selvitetään asiakkaan henkilöllisyys, ikä, paikka, asunnottomuus, riskitiedot. Tehdään selvitys mahdollisesta hoitoon ohjauksesta, tai infektio- ja tartuntatauti-ohjeita kuten esimerkiksi lude- ja täihäätö. Terveyspalvelut asiakas saa oman terveysaseman kautta.

Tilapäisessä asumispalvelussa otetaan puheeksi asiakkaan mahdolliset ongelmat, tunnistetaan riskikulu- ja annetaan neuvontaa käytön vähentämiseksi.

### **Asumiskokeilupalvelu**

Asumiskokeilussa keskitytään haittojen vähentämiseen ja tilanteen rauhoittamiseen sekä kartoitetaan asiakkaan tarpeet. Asiakkaalle tehdään tulohaastattelu ennen asumiskokeilupäätöksen myöntämistä. Asiakkaat ohjataan sosiaalityöntekijälle asiakassuunnitelman tekoa varten.

Toiminnan tarkoitus on vastata asiakkaan perustarpeiden hoitamiseen, esimerkiksi henkilökohtaisen hygienian hoito, pyykkihuolto, päivittäinen ruokailu, viranomaisasioiden hoito, sekä motivoida asiakkaita päihteettömyyteen. Asumiskokeilupalvelussa tehdään 2 kk:n asumiskokeilujakso päätös, jonka aikana kartoitetaan asiakkaan palvelutarve. Tämän avulla sekä arvioidaan akuutti- ja kriisitilanteessa olevien henkilöiden tarpeita, vahvuuksia ja voimavaroja.

Arviointi antaa tietoa henkilön psyykkisestä terveydestä ja siitä, onko henkilö vaarassa itselle tai muille sekä hänen kyvystään huolehtia itsestään. Arvioinnin perusteella saadaan yksilöllistä tietoa henkilön toimintakyvyn keskeisistä alueista ja sosiaalisesta tuesta. Sillankorvan asumiskokeilussa asiakkaan yksilöllinen lähtötilanne mitataan konkreettisesti muodossa, joka liittyy asiakkaan fyysiseen, kognitiiviseen, sosiaaliseen ja päihdepsykiatriseen toimitakykyyn. Asumiskokeilupalvelussa asiakkaille tehdään palvelun asumisen tai palvelun jatko-ohjaus.

### **Sillankorvan arvot**

#### **Asiakslähtöisyys**

Asiakkaalla on oikeus hyvään palveluun. Palvelussamme asiakkaan yksilölliset tarpeet ja toiveet otetaan mahdollisuuksien mukaan huomioon. Asiakas on oman elämänsä asiantuntija. Asiakkaan arvot ja tarpeensa ovat etusijalla.

#### **Osaaminen ja luovuus**

Työntekijöiden ammattitaito ja osaaminen vastaavat asiakkaiden tarpeisiin. Työntekijöillä on luovuutta ja osaamista kohdata asiakkaat yksilöllisesti. Työntekijöiden työelämätaitoihin kuuluvat asenne, oma-aloitteisuus ja vuorovaikutustaidot.

#### **Kehittäminen ja arviointi**

Pyrkimyksenä on pitää toiminta jatkuvasti toimivana ja puuttua ilmeneviin epäkohtiin välittömästi. Työntekemisen täytyy olla terveellistä, turvallista, mielekäästä ja hallittavaa.

#### **Oikeudenmukaisuus**

Itsemääräämisoikeus, oikeudenmukaisuus ja tasa-arvo, joihin perustuu alan ammattietiikka. Jokaista asiakasta kohdellaan tasa-arvoisesti. Samat periaatteet koskevat myös työyhteisöä.

#### **Yhteistyö**

Moniammatillisessa yhteistyössä asiakkaille tarjotaan heidän tarvitsemiaan palveluita ja tukea mahdollisimman monipuolisesti ja kokonaisvaltaisesti, jotta hän saisi parhaan mahdollisen palvelun.



## 4.2 Henkilökunta

Sillankorvassa on kaiken kaikkiaan henkilöstöä 11 ohjaaja. Henkilökunnassa on 1 vastaava ohjaaja ja 10 ohjaajaa. Tämän lisäksi Sillankorvassa työskentelee kaksi laitosapulaista, jotka ovat Turun kaupungin puh-  
tauspalveluiden alaisuudessa.

## 4.3 Asiakkaat

Sillankorvan asiakaskunnassa ilmenee moniongelmaisuuksia, jossa päihdeongelman lisäksi elämäntilan-  
netta määrittävät usein mielenterveysongelmat. Näillä asiakkailla perussairauksien kirjo on laaja. Sillan-  
korvassa yöpyy myös asiakkaita, joiden majoitustarpeen syynä on pelkästään asunnottomuus. Sillankor-  
van asiakkaat tarvitsevat paljon tukea ja ohjausta jokapäiväisissä rutiineissa ja asumispalvelun tarpeen  
selvittämisessä. Ulkomaalaistaustaisten oleskeluluulla asuvien asiakkaiden osuus on niin ikään kasvussa.

Sillankorvan käyttö on lisääntynyt, ja talo on ollut ajoittain pitkiäkin aikoja täynnä, vaikka eri asiakkaiden  
määrä ei olekaan noussut. Asiakaskunnasta yhä suurempi osuus on monipäihdekäyttäjiä, joiden sijoitu-  
minen asumispalveluihin on entistä vaikeampaa, koska arki ajautuu toistuvasti kaaokseen pitkäaikaisen  
päihdeiden käytön seurauksena. Asiakaskunnassa on lisäksi rikollisia, joilla on vankilatuomioita takana tai  
edessä. Palveluiden käyttäjät tarvitsevat aiempaa enemmän ja pidempään monialaista tukea pystyäkseen  
asumaan itsenäisesti esim. tuetussa asumisessa.

Taulukossa 1 on esitetty Sillankorvan asiakastilastoja hoitopäivien ja käyttöasteen mukaan. Tilastot on  
otettu vuonna 2015–2018 asiakastietojärjestelmä Effican tietokannasta. Vuodelta 2016 tietoja ei ole saa-  
tavissa johtuen tilastointiperusteen muutoksesta. Sillankorvassa ei ole eri asiakkaiden määrä kasvanut,  
vaan samat asiakkaat yöpyvät usein toistuvasti. Vuonna 2018 paikkamäärää jouduttiin lisäksi laskelmaan,  
jotta majoitustiloihin saatiin sängyt sijoitettua turvallisuusvaatimukset täyttäen. Sillankorvan kiinteistön  
tilat ovat rajoittaneet jo pitkään asiakasmäärän kasvattamista.

	2015	2016	2017	2018
<b>Hoitopaikkoja</b>	36	36	36	33
<b>Asukkaita</b>	229	tietoja ei saatavilla	336	317
<b>Hoitopäiviä</b>	7 180	tietoja ei saatavilla	13 016	13 601
<b>Käyttöaste</b>	Päihhteellinen osasto = 82,6 % Päihhteetön osasto = 65 %	tietoja ei saatavilla	99 %	100 %

Taulukko 1, Sillankorvan asiakastilastoja vuosilta 2015–2018

Vuonna 2018 asukkaita on ollut päihhteettömällä osastolla ja asumiskokeilussa yhteensä 317 (2017, 336)  
ja hoitopäiviä on ollut 13 601 (2017, 13 016). Sillankorvan käyttöaste kokonaisuudessaan vuonna 2018 oli  
100 % ja 2017 liki maksimi 99 %.

Sillankorvan tilapäisasumispalvelut ovat olleet maksuttomia asiakkaille vuodesta 2013 alkaen. Tuolloin  
maksuttomuuteen siirtymisen perusteena oli luoda matalan kynnyksen ohjautumismalli tilapäisasumisen  
kautta päihdehuollon muihin asumispalveluihin tai itsenäiseen asumiseen.

Osa asiakkaista onkin päässyt asumisen palvelupolulla eteenpäin suunnitellulla tavalla ja sijoittuu joko  
Orikedon palvelukeskukseen, kaupungin omiin päihdehuollon tukiasuntoihin, ostetun palveluasumisen  
piiriin tai omaan vuokra-asuntoon, johon on hankittu kotiin annettavia tukipalveluja. Palveluiden maksut-  
tomuus ei kuitenkaan motivoi osaa asiakkaista hakeutumaan Sillankorvasta muihin asumispalveluihin,

vaikka heillä on säännöllisiä kuukausituloja. Sillankorva ei kuitenkaan ole tarkoitettu pysyväksi kodiksi, eikä se ole sitä myöskään puitteiltaan. Sen on tarkoitus tarjota ensiarviointia ja -palveluja asunnottomille päihteiden käyttäjille, jotka eivät pysty suoraan hakeutumaan palveluasumisen piiriin.

Asiakkaat, joita Sillankorva ei voi nykytiloissa palvella

- terveydenhoidollista hoivaa vaativat asiakkaat
- väkivaltaiset asiakkaat
- nuoret asunnottomat
- nuorten kriisiasuminen
- paperittomat asiakkaat

#### 4.4 Nykytilat

Sillankorva sijaitsee osoitteessa Konsankuja 12. Turun keskustasta matkaa sinne on noin 1,3 km. Tilaa Sillankorvassa on yhteensä 523 m<sup>2</sup> sekä 10 m<sup>2</sup> varasto. Tiloista maksetaan vuokraa 6 362,21 /kk ja varastosta 73,25 €/kk.

Ohjaamo on ohjaajien työskentelytila asiakastyössä. Toimistohuoneita on 2, joista toinen toimii Sillankorvan ohjaajien työtilana (20 m<sup>2</sup>) ja toinen on vastaavan ohjaajan huone (16 m<sup>2</sup>). Tämän lisäksi on pieni henkilöstön sosiaalitila, jossa on henkilökunnan ruokailutila. Sekä johtajan huone että ohjaamuhuone ovat äänieristeiltään olemattomat. Työntekijöillä on sosiaalituloissa (60 m<sup>2</sup>) erilliset pukuhuoneet miehille ja naisille, joissa omat saniteettitilat. Jokaiselle on oma vaatekaappi omien vaatteiden ja tavaroiden säilyttämiseksi työvuorojen ajan ja työvaatteiden säilytys vapaapäivien aikana.

##### Tilapäinen asumispalvelu

Tilapäinen asumispalvelu on tarkoitettu asunnottomille päihteiden käyttäjille. Tilapäisessä asumispalveluksessa on 16 asiakaspaikkaa (13 miehille ja 3 naisille) ja siellä yövytetään yö kerrallaan yhteisissä makuusaleissa. Päihtyneiden osasto on 197 m<sup>2</sup>. Yöpyminen tapahtuu sängyillä mutta tarpeen vaatiessa asiakkaalla on mahdollisuus patjajöpymiseen.

Asiakkailla on käytössään sängyn lisäksi peseytymistilat (suihkut, sauna) ja yhteinen televisio. Ruuan valmistukseen soveltuvia tiloja ja välineistöä ei ole. wc -tiloja on päihtyneiden osastolla 2. Lisäksi on 1 invamitoitettu wc ja 1 tarttuvien tautien ehkäisemiseksi osoitettu wc.

##### Asumiskokeilupalvelu

Päihteetön osasto on 176 m<sup>2</sup>. Paikkoja on yhteensä 16 kappaletta. Päihteettömän osaston yhteydessä on jakelukeittiö, siivouskomero, vaatehuolto- ja varastotilat, jotka sisältyvät neliömäärään. Päihteettömällä osastolla on 5 huonetta, joista 2 on kahden hengen ja 3 neljän hengen huonetta. Osastolla on 2 wc:tä ja suihku ja 1 invamitoitettu wc. Osastolla on keittiötila 12 m<sup>2</sup>, joka mahdollistaa asukkaiden ruuanlaiton. Yöpymiseen jokaiselle on oma vuode asianmukaisine vuodevaatteineen sekä pieni yöpöytä henkilökohtaisia tavaroita varten.

Jakelukeittiö on asumiskokeilun tiloissa.

Molemmilla osastoilla on 2 kpl 8 m<sup>2</sup>:n varastotilaa. Asiakkaiden jättämiä tavaroita varten on kylmä ulkona sijaitseva varasto. Pesu- ja vaatehuoltotila on kooltaan 36 m<sup>2</sup>. Siivouskomero on 3 m<sup>2</sup>.

Asiakkaiden saunaosasto on yhteensä 22 m<sup>2</sup>. Tämä pitää sisällään löylyhuoneen 8 m<sup>2</sup>, pesuhuoneen 6 m<sup>2</sup> sekä 2 kpl 4 m<sup>2</sup>:n pukuhuoneita. Sauna on poissa käytöstä 25.1.2019 kosteusvaurion vuoksi, jota remontoidaan minimissään kaksi kuukautta.

**Palvelutoiminnan valvontatoimepiteet:**

Omavalvontatoimenpiteet:

Sillankorvan vastaavan ohjaajan ja asumis- ja päihdepalveluiden toimistopäällikön suorittama ennalta ilmoittamaton yöaikaan tapahtuva tarkastuskäynti 02.03.2018. Tarkastuskäynnillä kuultiin paikalla olevia asiakkaita. Puutteina tuli esille:

- tilojen kalseus
- yöpymisen turvattomuus
- puutteelliset säilytystilat asiakkaiden tavaroille
- lattialle majoittuminen
- henkilöstön riittämättömyys
- Työnjaon epäselvyys ensihoidon ja päivystyksen liikelaitoksen sekä hyton välillä (jatkuva terveydentilan seuranta vaativat asiakkaat)
- henkilöstön psykososiaalinen kuormittuneisuus
- selviämisasema ei ota vastaan pitkäaikaisasunnottomia

Hyvinvointitoimialan psykososiaalisten palveluiden johto teki turvallisuuskävelyn 15.11.2018, jossa havaittiin seuraavia puutteita:

- asiakkaiden tavaroiden säilytystilat ovat liian niukat
- kertakäyttölakanoiden puute tilapäisasumisen puolella
- ilmalämpöpumput hankittava, koska kesällä vuonna 2018 Sillankorvan sisätiloissa +30 astetta
- siivoushenkilökunnan suomen kielen osaamaatomuus. Asiakkaat tulevat aggressiiviseksi, koska eivät tule ymmärretyksi

Turun kaupungin terveystarkastajan teki uusintakäynnin liittyen elintarvikevalvontaan 13.12.2018. Tarkastuskertomuksessa edellytettiin seuraavia toimenpiteitä:

- vaikka Sillankorvaan ruokapalvelut tuottava yritys tarkastaa säännöllisesti laboratorionkokein ruokanäytteitä, terveystarkastaja suosittelee lisänäytteiden ottamista työnantajan toimesta
- Ruokanäytteiden tutkimista varten nimetyllä laboratorionlla on suositeltavaa olla toimintaa Turun seudulla, jotta kiire tapauksissa elintarvikenäytteet saadaan nopeasti analysoitavaksi

Aluehallintovirasto on tehnyt Sillankorvaan työsuojelutarkastuksen 18.10.2018 ja laatinut tarkastuskertomuksen 17.11.2018. Tarkastuskertomuksessa edellytettiin seuraavia toimenpiteitä:

- työterveyshuollon työpaikkaselvitys on laadittava ajantasalle, koska viimeksi on tehty 14.4.2016
- varautuminen sisäilman mahdollisesti aiheuttamaan terveysvaaraan. Työnantajan on yhdessä työterveyshuollon tai muun terveydenhuollon asiantuntijan kanssa tiivistä seurattava tehtyjen toimenpiteiden riittävyttä ja vaikutusta työntekijöiden terveydentilaan. Työnantajan on huolehdittava, että työpaikalla on menettelytavat sisäilman laatuun liittyvän terveysvaaran tai haitan ehkäisemiseksi ja ilmenneiden tapauksien hoitamiseksi.

Turun kaupungin työsuojelupäällikön mielestä rakennus on elinkaarensa loppupuolella. Sillankorvan tilat ovat asiakkaille ahtaat, joka aiheuttaa väkivaltatilanteiden esiintymisen uhkaa. Työsuojeluvalltuuten mukaan ongelmat kuitenkin jatkuvat ja henkilöstö väsy ongelmien toistuessa. Työnantajan on seurattava tehtyjen toimenpiteiden riittävyttä ja vaikutusta työntekijöiden terveydentilaan.

Eduskunnan oikeusasiamies teki tarkastuskäynnin 16.2.2018. Tarkastuskertomuksen mukaan Sillankorvan nykyiset tilat eivät täytä hätämajoitukselle asetettavia vähimmäisvaatimuksia. Hän toi esille seuraavia puutteita:

- valtaosa päihtyneiden vastaanotto-osaston asiakkaista majoitetaan liian ahtaasti lattialle
- tilapäismajoituksesta on poistuttava klo:10-13 siivouksen ajaksi
- yöaikaan ilmapiiri ahtaissa tiloissa, joissa majoittuu useita henkilöitä on rauhaton ja jopa väkivaltainen
- majoitustila ja ruokailuun ja oleskeluun tarkoitettu tila on poikkeuksellisen kolkko ja epäviihtyisä
- asiakkaat saavat vain yhden aterian päivässä

- tilat eivät sovellu pidempiaikaista asumiskokeilua tarjoavaksi paikaksi asunnottomille
- asiakkaiden tavaroiden säilytystilat ovat puutteelliset
- asiakkaat tarvitsevat enemmän tukea, ohjausta ja palveluita, kuin heille voidaan nykyisillä voimavaroilla tarjota

Valvontakäyntien havaintojen pohjalta Sillankorvan tiloissa ja toiminnassa on tehty seuraavia parannustoimenpiteitä:

- asiakkaille sängyt pestävin patjain tilapäismajoituksen puolelle 1.6.2018 alkaen
- tilapäismajoituksen paikkaluku pienennettiin 16 asiakkaaseen (3 naispaikkaa ja 13 miespaikkaa) 31.8.2018
- asunnottomille ei-päihdeongelmallisille lyhytaikaiseen tilapäisasumiseen varattiin 1 neljän hengen huone
- tilapäismajoituksen siivous suoritetaan porrastetusti niin, että talosta ei tarvitse poistua siivouksen ajaksi 19.3.2018 alkaen
- hankittiin vartijapalvelu viikonlopuksi pe-su klo:9.00-4.00 (neljä kertaa yössä) ja satunnaisesti ma-to 1krt/yö. Piirivartiointi on käytössä 2.4.2018 alkaen
- asiakkaille lounaan lisäksi aamu- ja iltapala 1.6.2018 alkaen
- asumiskokeilu-aika on asiakkaille max. 2 kk 1.6.2018 alkaen
- henkilöstö on lisätty yhdellä ohjaajalla 26.3.2018 alkaen
- asumiskokeiluosastolle hankittiin asiakkaille lukolliset kaapit 08/2018
- pintamaalaus 08/2018
- esitettyä uutta sosiaali-ohjaajan vakanssia Sillankorvaan ei olla hyväksytty

Toiminnallisia puutteita, joihin ei saatu korjauksia:

- Sillankorvan asiakkaille jalkautuvat lääkärintarkastukset
- tilapäismajoituksen tavaroiden säilytystilat puutteelliset
- sängyt tilapäismajoituksessa ovat pitkittäin kiinni toisissaan
- väkivaltatilanteita työntekijöitä kohtaan vuonna 2019 kaksi kappaletta
- tilapäismajoituksessa ei ole mahdollisuutta luottamuksellisiin asiakaskeskusteluihin eikä yksityisiin puhelinkeskusteluihin
- ei tuuletusmahdollisuutta tilapäismajoituksessa huomioiden kesähelteet
- asiakkaille ei ole hätäpainikkeita
- omaisilla ei ole mahdollisuutta tapaamiseen asiakkaiden yksityissuojan turvaamisen takia
- ohjausta on vaikeuttanut asiakkaille soveltuvien asumispalveluiden vähyyttä

#### Aluehallintoviraston Sillankorvan tilaratkaisuun ja sisäilman laatuun liittyvä seuranta 2015-2018

Aluehallintoviraston tarkastuskertomuksen 16.6.2015 mukaan Sillankorvan rakennuksessa havaittiin vuonna 2012 alakatoissa ja seinillä vesivauriojälkiä useissa kohdissa. Kosteusvaurio-kohtia oli edelleen näkyvissä myös kesäkuussa 2015. Mahdollisten sisäilmaongelmien selvittäminen käynnistyi maaliskuussa 2016. Kiinteistön korjauksia on tehty vesivaurioihin ym. liittyen syyskaudella 2016 ja alkuvuodesta 2017 teknisen huollon toimesta. Henkilöstön sisäilmaoireilua on selvitetty keväällä 2017 yhteistyössä työterveyshuollon kanssa. Aluehallintovirasto on todennut tehdyt toimenpiteet riittäviksi tarkastuskertomuksessaan 8.6.2017, ottaen kertomuksessaan huomioon sen, että uusia toimintatiloja ollaan hakemassa. Sillankorvan päihtyneiden osastolla olevat makuusalit, selvien osaston huonejaot, toimisto- ja yleistilat ovat nykytarpeisiinkin nähden puutteelliset. Palvelun monipuolistaminen ja asukkaan asukkaan aktivoiminen oman hyvinvointinsa parantamiseen on nykytiloissa varsin haasteellista. Päihtyneiden osastolla betonilattialla yöpyminen ei ole tarkoituksenmukaista, eikä myöskään ulos joutuminen nukutun yön jälkeen.

Nykyisen rakennuskannan peruskorjaaminen ja kehittäminen ei ole tarkoituksenmukaista huomioiden vielä tontilla olevan poikkeusluvun. Siksi on perusteltua etsiä toimintaan soveltuvat tilat.

Liikuntarajoitteisen asiakkaan pääsy Sillankorvaan on vaikeaa, koska julkisen liikenteen bussipysäkki sijaitsee yli 500 metrin etäisyydellä Helsinginkadulla ja Virusmäentiellä. Sillankorvan tilat ovat myös ahtaat tämän päivän vaatimusten mukaisen matalan kynnyksen palvelun toteuttamiseen. Lisäksi Sillankorva sijaitsee asuintaloille kaavoitetulla alueella.

Vuoden 2014 lopulla tehdyn Sillankorvan ja Sirkkalan päiväkeskuksen yhdistymistä pohtineen työryhmän raportin mukaan toimintojen yhdistäminen Sillankorvan nykyisiin tiloihin ei ole mahdollista.

### **Yhteenveto tehdyistä korjaustoimenpiteistä**

#### Vuosi 2016:

- huhtikuussa 2016 on tehty ilmanvaihdon tarkastus ja ilmamäärien mittausta ja säätö
- huhtikuussa 2016 sisäkaton vanhat kosteusvauriojäljet on avattu ja korjattu
- lokakuussa 2016 on havaittu vesikatossa uudestaan vuotoja. Kattoikkunoiden tiivisteet uusittiin ja sisäkaton kosteusvauriojäljet korjattiin marraskuussa 2016
- joulukuussa 8.12 havaittiin taas kovalla sateella kattovuotoja, etenkin kattoikkunoiden läheisyydessä
- kattoikkunat sovittiin huputettavaksi talven ajaksi. Sisäkaton kosteusvauriojäljet avattiin ja korjattiin joulutammikuun aikana
- kohteessa vaihdettu 9 kpl sähköpattereita
- kaikki katto- ja lattialämmitystermostaatit vaihdettu
- 3 kpl vikavirtasuojia vaihdettu, vanhat ei laenneet testinapista
- Pääovelle lisätty ovipuhallin
- huoneeseen, johon oli tehty väliseinä lisättiin toiselle puolelle 1 000 w lämpöpatteri

Sisätiloissa lämpötila on laskenut paikoin liikaa kovilla pakkasilla. Tähän liittyen ryömintätilan tuuletusluukut tukittiin talven ajaksi (jätettiin molemmille puolille rakennusta muutama tuuletusaukko varmuuden vuoksi auki). Lämpötilaolosuhteiden todettiin sisätiloissa parantuneen 12.12.16 pidetyssä kohdekohtaisessa sisäilmatyöryhmän palaverissa. Tuuletusaukot avataan keväällä kun lämmityskausi on ohitse.

#### Vuosi 2017:

- joulukuun 2016 vesikattovuodon sisäpuoliset korjaukset saatettu loppuun tammikuussa 2017
- muovimattojen saumat tarkastettu helmikuussa 2017
- vesikaton läpiviennit tarkastettu helmikuussa 2017
- saunan pukeutumistilan lattian halkeama kartoitettu ja paikattu 30.3.2017
- sisäkattoon tehtiin rakenneavauksia huhtikuun aikana, varmistetaan vesikaton toimivuus
- kattoikkunat poistettiin käytöstä ja pellitetään umpeen toukokuun 2017 aikana
- ryömintätilan tuuletusluukut avattiin toukokuun 2017 aikana. Luukut suljetaan taas talven 2017–2018 ajaksi
- märkätilojen elastiset saumat uusittiin kesän 2017 aikana
- saunan seinä- ja kattopaneelit uusitaan syksyn 2017 aikana
- kiinteistöhoiton kanssa on sovittu ilmanvaihtokoneiden suodattimien vaihdot tehtäväksi neljä kertaa vuodessa. Viimeisin vaihto on tehty huhtikuussa, seuraava vaihto on noin 3 kk kuluttua
- rakennuksen vierustan kasvillisuutta poistetaan kevään ja kesän aikana

#### Vuosi 2018:

- tilapäisasumispuolen suihkuhuoneen pinnat uusittiin kokonaan
- yhden wc-tilan paneelikatto ja silikonisaumat uusittiin
- vanha tupakkahuone muutettiin pukutilaksi ja samalla uusittiin pintoja
- siivouskomeroon tehtiin kosteuskartoitus ja kaikki kostuneet puuosat uusittiin
- ilmanvaihdon ilmamäärät mitattiin tilakohtaisesti
- viihtyvyyttä on lisätty: väliovien alaosa on verhoiltu muovimatoilla ja kattoelvyjä maalattu väreillä
- tavanomaiset vikakorjaukset: mm. terassin laudoituksia ja kaiteita korjattu

#### Vuosi 2019:

- saunan kaikki lattia- ja seinäpinnat uusitaan. Saunan remontti aloitettiin 13.2.2019

- Sillankorvan etupihalle tuotiin 7.1.2019 korjauksen ajaksi tilapäinen sauna- ja pesutilakontti, joka toimii väistötilana

## 5 SIRKKALAN PÄIVÄKESKUKSEN NYKYTILANNE

### Kohde

- kiinteistön nimi: Sirkkalan päiväkeskus
- omistaja: Hemsö Storåker Finland Oy
- osoite: Mäntymäen sairaala-alue, rakennus 25 (Mäntykoti) Luolavuorentie 2, 20700 TURKU
- kiinteistön käyttäjät: Hyvinvointitoimiala
- rakennusvuosi: 1940 -luvun alkupuolella
- rakennustyyppi: kivitilo

### 5.1 Käyttäjän toiminta

Sirkkalan päiväkeskus on hyvinvointitoimialan päihdehuollon avopalveluyksikkö, joka tarjoaa ”matalan kynnyksen” päihdepalveluja turkulaisille päihdeongelmallisille asiakkaille. Päiväkeskus ei ole asumispalveluyksikkö, vaan palvelua on päivätoiminnan puolella tarjolla ma-to 8–15.45 ja pe 8–12. Perjantaisin on tukiasunto-ohjaus Vähä-Heikkiläntie 13 tukiasuntojen asukkaille ja viikkopalaveri 12.00–14.45.

Päiväkeskus tarjoaa asiakkailleen arjessa selviytymistä tukevia palveluja, joilla tavoitellaan elämänhallinnan vahvistamista ja sekä päihteiden aiheuttamien haittojen että päihteiden käytön parempaa hallintaa. Palvelukokonaisuuteen kuuluu ateriapalvelut, vaatehuolto ja mahdollisuus henkilökohtaisen hygienian hoitoon. Asiakkaita autetaan viranomaisasioiden hoidossa ja tarjotaan mahdollisuus yksilö- ja ryhmäkeskusteluihin asiakkaita askarruttavissa asioissa. Yhteistyötä addiktiopoliklinikan kanssa on kehitetty asiakasraadissa, johon jo suunnitteluvaiheessa on osallistunut kuntouttavan korvaushoidon asiakkaita. Päivätoiminnassa toimitaan haittojen vähentämishengessä ja tarjoamaan arjen tukikohta heikoimmassa asemassa oleville asiakkaille. Päiväkeskuksen palvelut ovat maksuttomia asiakkaalle. Asiakailla on mahdollisuus nauttia päivittäin lämmin ateria. Lisäksi aamulla on tarjolla kahvia ja sämpylä.

Hajautettujen tukiasuntojen (ks. Kuva 1) ohjaajat, 5 kpl toimivat Sirkkalan päiväkeskuksen johtajan alaisuudessa ja heille on varattu 2 työhuonetta päiväkeskuksesta.

### 5.2 Henkilökunta

Sirkkalan päiväkeskuksessa on kaiken kaikkiaan henkilöstöä 9. Näistä kaupungin omaa henkilökuntaa on yhteensä 8. Kolmen ohjaajan työpanos kohdentuu pääosin päivätoimintaan ja viiden hajautettujen tukiasuntojen tukityöhön. Turun ja Kaarinan seurankuntayhtymä on palkannut yhteistyösopimuksen pohjalta yhden ohjaajan. Lisäksi Arkea Oy:ltä hankitaan 2,5 tuntia/pv ruokapalvelutyöntekijän työpanosta, joka kohdentuu päivätoimintaan.

### 5.3 Asiakkaat

Päiväkeskuspalvelujen asiakasmäärä on ollut aiempina vuosina voimakkaassa kasvussa. Vuonna 2016 asiakaskäyntien määrä kuitenkin laski viidenneksen edeltäviin vuosiin nähden. Vuonna 2016 tilastoitiin 14 078 asiakaskäyntiä ja palvelua käytti kaikkiaan 555 eri henkilöä. Keskimäärin aukiolopäivää kohti asiakaskäyntejä merkittiin 55. Sirkkalan päiväkeskuksen toiminnot siirtyivät 1.10.2017 Mäntymäen sairaala-

alueelle osoitteeseen Luolavuorentie 2. Asiakaskäyntejä vuonna 2017 kirjattiin 11 392 kappaletta. Palvelua käytti 380 henkilöä, joista 126 kävijää luokiteltiin uusiksi asiakkaiksi. Vuoden 2018 asiakastilastot eivät ole vertailukelpoisia aiempiin vuosiin nähden, koska Sirkkalan päiväkeskus oli suljettuna 19.3.2018–9.12.2018 välisen ajan rakennuksen korjaustöiden vuoksi. Taulukossa 2 on esitetty Sirkkalan päiväkeskuk- sen asiakasmäärät vuosina 2015–2018.

	2015	2016	2017	2018
<b>Eri asiakkaita</b>	613	555	380	248
<b>Asiakaskäyn- tejä</b>	17 460	14 078	11 392	2 835

Taulukko 2, Sirkkalan päiväkeskuksen asiakastilastoja vuosina 2015–2018

## 5.4 Nykytilat

Sirkkalan päiväkeskus sijaitsee Mäntymäen sairaala-alueella rakennus 25:ssä, Mäntykodin yksikerroksisessa siivessä. Kauppatorilta sinne matkaa on noin 1,5 km. Päiväkeskuksen käytössä on yhteensä 666 m<sup>2</sup>, josta hyvinvointitoimiala maksaa vuokraa 8 976,56 €/kk. Vuokran päälle tulee sähkö, vesi ja jätevesi.

Mäntykodin kaksikerroksinen osa on tällä hetkellä kokonaisuudessaan tyhjä, yhteensä 2 069 m<sup>2</sup>.

### **Yhteenveto Sirkkalan päiväkeskuksen osalta tehdyistä korjaustoimenpiteistä Mäntykodissa**

#### Vuonna 2017

- uusi sisäänkäynti kulunvalvonnalla
- sisääntulon eteen uusi luiska ja kaiteen muokkaus
- keittiötilan uudelleen järjestely
- muutamia ovimuutoksia
- lukitus ja sarjoitusten uusimisia
- poistumistiereittien päivittäminen
- ilmanvaihdon tarkastukset ja säädöt nykytoiminnan mukaisiksi
- pieniä sähkömuutoksia

#### Vuonna 2018

- sisäilmaan liittyviä korjaustoimenpiteitä

## 6 TOIMINNAN MUUTOSTARVE JA SEN SEURAUKSET

Sillankorva on nykyisjainnillaan poikkeusluvalla, joka päättyy vuoden 2023 lopussa. Tavoitteena on, että tämän jälkeen Sillankorva ja Sirkkalan päiväkeskuksen yhdistyvät saman katon alle, joka tuo mukanaan synergiaetuja sekä tilojen ja henkilöstön suhteen. Päihdehuollon asumispalvelujen näkökulmasta vuonna 2015 toimintansa aloittanut Orikedon palvelukeskus perustuu samalle ajatukselle: Niuskalan hoitokoti ja Paattisten huoltokoti yhdistettiin uudisrakennukseen entisen Niuskalan hoitokodin tontille Orikedolla. Samalla palveluprosessia uudistettiin. Henkilöstön synergiaetua pystyttiin tuolloin hyödyntämään paremmin, koska vahvemmin resursoitua laitospalvelua muutettiin palveluasumiseksi.

Sirkkalan päiväkeskuksen ja Sillankorvan toimintojen yhdistämisen yhteydessä on tunnistettu seuraavat vaihtoehdot:

1. **Päihdehuollon monipalvelukeskus (uudisrakennus):** Sillankorvan ja Sirkkalan päiväkeskuksen toimintojen yhteyteen tuodaan uusina toimintoina asumispäivystys ja tukiasuminen (asunto ensin -periaatteen mukainen asumismuoto)

2. **Monipalvelukeskus Mäntykodissa (peruskorjaus):** Sirkkalan päiväkeskus sijaitsee jo tällä hetkellä Mäntykodissa, joka mahdollistaa monipalvelukeskuksen perusidean toteutumisen. Mäntykodin tulevat tilat eivät mahdollista Sillankorvan tilapäismajoituspalveluille riittävästi yksilöllistä majoitus/asumistilaa, koska yhteisten tilojen osuus on hyvin suuri.
3. **Sillankorvan ja Sirkkalan päiväkeskuksen yhdistäminen (uudisrakennus):** nykyisten toimintojen yhdistäminen ilman uusia kokonaisuuksia

Päivätoiminnan osalta asiakasmääriä ei ole syytä kasvattaa nykytilanteesta. Lähtökohtana pidetään n. 60–70 asiakkaan päivittäiseen asiointiin varautumista. Nykyisellään Sillankorvan asumiskokeilu ei vastaa kaikkien haasteellisten kohderyhmien tarpeisiin ja toisaalta tilapäismajoitukseen eivät kaikki kohderyhmät lainkaan hakeudu. Erityisesti nuoret aikuiset sekakäyttäjät ovat osin jättäytyneet palvelun ulkopuolelle. Tilapäismajoitukseen ohjautuvat ns. kodittomuudesta toistuvasti kärsineet ja pitkäaikaista päihtyneiden majoituspalvelua tarvitsevat asiakkaat. Toisaalta palvelun piiriin on tullut uusia tilapäismajoituksen käyttäjiä. Suunnitellut paikkamäärät mahdollistavat kaikkien yli 18 v. kohderyhmien majoittumisen palveluun soveltuissa tiloissa. Suunnitelluissa toiminnan muutoksissa onkin otettu huomioon asunnottomuuskaritoituksesta ilmi tuleva kasvava asunnottomuustrendi. Myös vuoden 2018 lopulla tehdyssä ”selvitys ja suunnitelma asunnottomuuden vähentämiseksi” -raportissa kysely eri viranomaistahoille tuotti samansuuntaista tietoa asunnottomuuden kasvupaineesta. Kaupunginvaltuusto on päättänyt 28.1.2019 (§8), että ko. selvitys ja suunnitelma asunnottomuuden vähentämiseksi otetaan huomioon toiminnan ja talouden suunnittelussa.

Päihdehuollon monipalvelukeskus sekä monipalvelukeskus Mäntykodissa -vaihtoehtoissa esitetään uusia toimintoina asumispäivystystä sekä tukiasumista (asunto ensin -periaatteen mukainen asumismuoto). Asumispäivystys turvaa akuutisti asunnottomaksi jääneelle väylän takaisin asumisen polulle. Tuetun asumisen palveluissa taas voidaan toteuttaa myös Asunto ensin -periaatteen mukaista asumista. Kumpikin edellä mainittu poikkeaa Orikedon palvelukeskuksen kolmessa ryhmäkodissa tarjoamasta palveluasumisesta. Asiakkaat asuvat siellä asunnoissa huoneenvuokralain mukaisilla vuokrasopimuksilla. Asiakkaat ovat ympärivuorokautista hoivaa ja paljon tukea asumiseensa ja arjen hallintaansa tarvitsevia ikääntyneitä ja työikäisiä henkilöitä. Päihitteettömyys painottuu Orikedon palvelukeskuksessa tilapäismajoitusta, päivätoimintaa ja Asunto ensin -periaatteen mukaista tuettua asumista huomattavasti enemmän. Tarkoituksena on, että monipalvelukeskuksessa asiakkaan palvelupolkua täydentävät eri palvelut muodostavat kukin oman toiminnallisen kokonaisuutensa. Edelleen suunnitellun monipalvelukeskuksen tilapäismajoituksesta voi siirtyä myös Orikedon palvelukeskukseen, jos se on asiakkaan palvelutarve huomioiden tarkoituksenmukaista.

Edellä esitetyt kolme vaihtoehtoa on esitetty tarkemmin seuraavaksi toiminnan näkökulmasta.

## 6.1 Päihdehuollon monipalvelukeskus

Tässä kappaleessa on tarkemmin kerrottu päihdehuollon monipalvelukeskuksen toiminnasta.

Asunto ensin -periaatteen (AE -malli) mukaan asunto on lähtökohta ja perusedellytys sosiaalisen kuntoutumisen prosessin käynnistämiseksi ja onnistumiselle. Periaate voidaan nähdä valtakunnallisesti legitimitä toimintamallina, jota on pitkäaikaisasunnottomuuden vähentämishojelman (PAAVO) aikana vuodesta 2008 lähtien juurrutettu suurimpiin kaupunkeihin. Turussa AE-mallin käyttöönotto on vasta alkutekijöissään. PAAVO I JA II -ohjelmia seuraava AUNE-ohjelmakokonaisuus taas painottaa asunnottomuuden ennaltaehkäisyä, joka vaatii kriisiasuttamisen ja sen jälkeisen asumisturvan kehittämistä.

Monipalvelukeskuksen vahvasti tuettu asumiskokeilu vastaa Asunto ensin -periaatteen asettamaan haasteeseen. Akuutisti asunnottomaksi joutuneille suunnattu asumispäivystys ja sinne jalkautuva sosiaalityö sekä suunnitellun tukiasuntokokonaisuuden asumisturvan varmistaminen ovat AUNE-ohjelmakokonai-



suuden mukaisia keinoja asunnottomuuden ennaltaehkäisemiseksi. Monipalvelukeskuksen keskitetty tukipalveluratkaisu mahdollistaa paremmin myös monialaisen viranomaistyön ja Turun kaupungin strategian mukaisen tiiviin yhteistyön myös kolmannen sektorin kanssa.

Monipalvelukeskuksen päivätoiminnan tilat mahdollistavat 60-70 asiakkaan päivittäisen asioinnin. Monipalvelukeskuksessa tilapäismajoituksen ja asumiskokeilun yhteispaikkamäärä on 48, kun se tällä hetkellä on Sillankorvassa 32. Vastaavaa palvelua ei ole saatavilla yksityisiltä palveluntuottajilta. Joitakin yksittäisiä asiakkaita on mahdollista ohjata A-klinikan selviämisasemalle, mutta ko. palvelu ei ole kohdennettu pitkäaikaisasunnottomien asuttamiseen. Paikkamäärän lisäys, asumispäivystyksen 5 paikkaa ja tuetun asumisen 20 asuntoa, antavat paremmat mahdollisuudet vastata erilaisiin asunnottomuuden haasteisiin.

### **Asumispäivystys**

Asumispäivystyksen asiakkailla ei ole välttämättä päihdeongelmaa. Kyse on kriisimajoituksesta. Asumispäivystys tarjoaa majoituksen määräajaksi ja sinä aikana asiakkaan oma sosiaalityöntekijä/sosiaalihojaaja selvittää tarvittavat asumispalvelut ja muut käytettävissä olevat asumismuodot ja koordinoi kaikkia asiakkaan tarvitsemia palveluja. Näille asiakkaille tavoitteena on aina sijoittua nopeasti pois päivystysluonteisesta asumisesta johonkin muuhun asumismuotoon. Kyseinen asumismuoto voi olla myös monipalvelukeskuksen tukiasunto (kolmannen toimintakokonaisuuden tuetun asumisen asunto).

### **Asunto ensin -periaatteen mukainen vahvan tuen asuminen**

Monipalvelukeskukseen suunnitellut asumiskokeiluasunnot paikkaavat pääosin vahvasti tuettujen asunto ensin -asuntojen puutetta. Sillankorvan nykyinen paikkamäärä ja olosuhteet eivät mahdollista sellaista. Myös kolmannen toimintakokonaisuuden tuetussa asumisessa on mahdollista testata asunto ensin -periaatteiden toimivuutta tämän kaltaisessa asuttamisessa. Tukiasuntojen määrä mahdollistaa asuntojen käyttötapojen ja palveluiden kohdentamisen kokeilun ja arvioinnin. AE -mallissa yksilön asuminen turvataan tukipalveluin ja tarvittavat sosiaalisen kuntoutumisen prosessit käynnistetään asumisen vakiinnuttua. AE -mallin toimivuudesta on lupaavia tuloksia muun muassa Yhdysvalloista. Myös Suomessa on viime vuosina perustettu joitain AE -mallin mukaan toimivia asumisyksiköitä. Yksiköissä on kyetty menestyksellään asuttamaan usein pitkään kaduilla varsin epäinhimillisissä olosuhteissa eläneitä moniongelmaisia pitkäaikaisasunnottomia.

Kun monipalvelukeskusratkaisussa huomioidaan vaikeasti päihderiippuvaisten asunto ensin -asuntojen tarve, voidaan omien päihde- ja mielenterveyskuntoutujien tukiasuntojen rakennetta joustavammin muuttaa ja kehittää. Valtuustossa (28.1.2019) nostettiin esiin kaupungin oman mielenterveyskuntoutujien Orvokki -asumisyhteisön kaltaisten asumismuotojen (tuettu asuminen) lisääminen, koska tästä on hyviä kokemuksia. Paavinkadun päihdehuollon tukiasuntoyksikköä kehitetäänkin Orvokin mallin mukaisesti. Päihdehuollon tukiasuntojen kokonaismäärä ei kuitenkaan lisäänty.

### **Henkilöstö**

Monipalvelukeskuksen henkilöstömäärä tulee olemaan 19 työntekijää: 1 johtaja, 1 vastaava ohjaaja, 15 ohjaajaa, 1 sosiaalihojaaja, 1 sairaanhoitaja ja lisäksi 1 palveluohjaaja. Monipalvelukeskuksessa on lisäksi työtilat 5 tukiasunto-ohjaajalle, joiden tukityö kohdentuu eri puolilla kaupunkia oleviin hajautettuihin päihdehuollon tukiasuntoihin.

Monipalvelukeskuksen johtajan tehtävät painottuvat hallinnolliseen työhön ottaen huomioon henkilöstömäärä. Sirkkalan päiväkeskuksen johtajan vakanssi kohdennetaan hallinnolliseen esimiestyöhön. Sillankorvan vastaavan ohjaajan tehtäväkuva laajenee koskemaan koko yksikön vastaavan ohjaajan tehtäviä. Sairanhoitaja ja sosiaalihojaaja voivat antaa tarvittaessa palveluja myös Sirkkalan päiväkeskuksen asiakkaille. Palveluohjaaja vastaa eri palveluja koskevasta yleisestä neuvonnasta, koska siihen ei ole perusteltua kohdentaa resurssia mitoituksesta hoitotyöstä.

Henkilöstön lisästarve monipalvelukeskuksessa:

- 1 sosiaaliohjaaja  
Perusteena tehokas asiakasohjaus, jotta asumisjaksot ovat lyhyet tilapäisasumisessa. Sosiaaliohjaajan erityisosaaminen sosiaalipalveluihin liittyvissä asioissa on tällä hetkellä pelkästään vastaavalla ohjaajalla, jonka työpanos asiakastyössä (50 % työajasta) ei riitä kattamaan asiakkaiden sosiaalipalveluihin liittyvää tuen tarvetta. Sosiaaliohjaaja tukee ja ohjaa myös toimeentuloon liittyvissä asioissa.
- 1 sairaanhoitaja  
Perusteena asiakaspaikkaluvun laajennus ja lääkehoidon turvaaminen tilapäismajoituksessa. Sairaanhoitajan palvelut ovat tällöin myös Sirkkalan päiväkeskuksen käytettävissä. Sairaanhoitajan tarve on asiakkaiden yleisen terveydentilan seuranta ja terveysneuvonta. Sairaanhoitaja sujuvoittaa yhteistyötä sosiaali- ja terveyspalvelujen välillä. Akuutisti päihdeongelmista kärsivät henkilöt eivät käytä tarpeellisiakaan terveydenhuollon palveluja, eikä mielenterveys- ja päihdeongelmia hoideta usein yhtäaikaisesti, joten sairaanhoitajan saaminen monipalvelukeskukseen turvaa päihdeongelmaisten perusterveydenhuollon palveluiden saantia paremmin kuin Sillankorvan nykyisellään tarjoamat palvelut.
- 3 ohjaajaa  
Perusteena tilapäismajoituksen nykyinen 3 työntekijän vajaus henkilöstömitoituksessa, kokonaispaikkamäärän lisäys ja uudet toiminnot (asumispäivystys ja tuettu asuminen).  
1 palveluohjaaja  
Ohjaajan tehtävänä on neuvoa ja opastaa asunnottomia tai asunnottomuuden uhan alla olevia henkilöitä

## 6.2 Monipalvelukeskus Mäntykodissa

Sirkkalan päiväkeskus toimii Mäntykodissa. Sen tilat mahdollistavat myös Sillankorvan toimintojen sijoittumisen sekä monipalvelukeskuksen perusidean toteutumisen. Sillankorvan ja uusien suunniteltujen palveluiden sijoittuminen Mäntykotiin tulee huomioida henkilöstöressurssissa.

Monipalvelukeskus Mäntykodissa -vaihtoehdossa on tiedostettava riski sen mahdollisesta toteutumisesta, sillä kiinteistö ei ole kaupungin omistama, vaan on Hemsön. Omistajan kanssa mahdollisesta peruskorjauksesta ja muuttamisesta päihdehuollon monipalvelukeskukseksi ei olla keskusteltu.

### Henkilöstö

Monipalvelukeskuksen sijoittuminen Mäntykotiin edellyttää saman henkilöstömitoituksen kuin monipalvelukeskuksessa. Kaikki eri palvelumuodot (päivätoiminta, tilapäismajoitus, asumiskokeilu, asumispäivystys ja tuetun asumisen asunnot voidaan toteuttaa, vaikkakin pienemmällä paikkamäärällä. Palveluiden sijoittuminen rakennuksessa eri puolille taloa pitkiin siipiin lisää valvonnan tarvetta ja vaatii ohjaukselta enemmän aikaa, joka vaikuttaa suoraan henkilöstötarpeeseen.

## 6.3 Sillankorvan ja Sirkkalan päiväkeskuksen yhdistäminen

Kaupunginvaltuuston hyväksymässä (12.11.2018 § 212) vuoden 2019 talousarviossa on kirjaus, että tehdään Sillankorvan korvaavien tilojen tarveselvitys ja hankesuunnitelma. On kuitenkin tunnustettu järkeväksi yhdistää myös Sirkkalan päiväkeskuksen toiminta mm. synergiaetujen näkökulmasta.

Päihdehuollon tarveselvitystyöryhmässä olevien hyvinvointitoimialan edustajien näkemyksen mukaan ei ole tarkoituksenmukaista yhdistää nykyisiä palveluita nykyvolyymilla, vaan se vaatii pientä laajentamista toiminnan näkökulmasta esim. tilapäismajoituksen paikkamäärien lisääminen. Sillankorvan tilapäismajoitus on useana vuonna ollut talviaikana täynnä ja asiakkaita on jouduttu käännättämään ovelta ja ohjaamaan esim. A-klinikan selviämisasemalle, joka ei ole kustannustehokas ratkaisu. Sillankorvassa on jou-

duttu pienentämään paikkamääriä aiemmin kuvattujen eri valvontatahojen toimenpidevaatimusten seurauksena. Alun perin Sillankorvan kokonaispaikkamäärä on ollut 36. Lisäämällä sekä tilapäismajoituksen että asumiskokeilun paikkamäärää niin, että yhteispaikkamäärä on 48, (nyt 32) voidaan vastata paremmin myös erilaisiin asunnottomuuden haasteisiin. Päivätoiminnan sijainti samassa kiinteistössä tuo paitsi synergiateuja henkilöstön käytössä myös paremmat mahdollisuudet yhä useammalle asunnottomalle päästä takaisin asumisen polulle monipuolisen tuen avulla. Lisäksi se tuo etua viranomaisasioinnin sujuvuuteen, ja asiakkaiden tavoitettavuus paranee.

Asunto ensin –periaatteen toteuttamiselle Sillankorvan asumiskokeilussa varmistetaan onnistumisen mahdollisuuksia asuttamalla asiakkaat yhden hengen huoneisiin. Kyse on vahvasta yksilöllisesti tuetusta asumismuodosta, jossa asiakkaan itsenäinen arki on keskiössä. Asunto ensin -työmallissa asiakkaat eivät ole päihdeettömiä, vaan tavoitteena on sellaisten tukirakenteiden luominen, että arki sujuu, eikä tilanne lähde käsistä.

### **Henkilöstö**

Henkilöstömäärä Sillankorvan ja Sirkkalan korvaavassa tilassa tulee olemaan 19 työntekijää: 1 johtaja, 1 vastaava ohjaaja, 15 ohjaajaa ja 1 sairaanhoitaja. Korvaavissa tiloissa on lisäksi työtilat 5 tukiasunto-ohjaajalle, joiden tukityö kohdentuu eri puolilla kapunkia oleviin hajautettuihin päihdehuollon tukiasuntoihin.

Johtajan tehtävät painottuvat hallinnolliseen työhön ottaen huomioon henkilöstömäärä. Sirkkalan päiväkeskuksen johtajan vakanssi kohdennetaan hallinnolliseen esimiestyöhön. Sillankorvan vastaavan ohjaajan tehtäväkuva laajenee koskemaan koko yksikön vastaavan ohjaajan tehtäviä. Sairaanhoitaja voi antaa tarvittaessa palveluja myös Sirkkalan päiväkeskuksen asiakkaille.

Henkilöstön lisästarve Sillankorvan ja Sirkkalan korvaavassa tilassa:

- 3 ohjaajaa
- Perusteena tilapäismajoituksen nykyinen 3 työntekijän vajaus henkilöstömitoituksessa ja kokonaispaikkamäärän lisäys (16)
- 1 sairaanhoitaja

Perustelut: Tilapäismajoituksen asiakaskunnalla on runsaasti lääkitystä, joka edellyttää lääkehoidon suunnitelmaa ja lääkehoidon toteuttamista hyvinvointitoimialan ohjeistuksen mukaisesti.

## **7 TULEVIEN TILOJEN VAATIMUKSET JA TARPEEN RATKAISU**

Päihdehuollon uuden yksikön tulee olla helposti saavutettavissa ja sijaita hyvien joukkoliikenneyhteyksien varrella. Lisäksi yksikön tulee olla korkeintaan noin kahden kilometrin päästä Kauppatorilta. Asiakkaat hakeutuvat tilapäismajoitukseen vahvasti päihtyneenä, jolloin heidän toimintakykynsä voi olla heikentynyt niin, että he eivät pysty kävelemään pitkiä matkoja. Myös yleinen väestön ikäänntyminen näkyy Sillankorvan asiakkaiden toimintakyvyssä ja luo tarpeen yksikön sijoittamiseen keskustan palveluiden ja terveydenhuollon palvelujen lähetyville sekä pitkien kävelymatkojen välttämiseksi. Kaukainen sijainti aiheuttaa riskin, että päihtyneet jäävät keskustaan porttikäytäviin, talojen pihalle ja jäteastioihin. Onnistunut tilapäismajoituksen tilojen sijoittaminen vähentää myös poliisipartioiden työtä, sekä myös ambulanssihenkilökunnan työtä, sillä hekin tuovat asiakkaita Sillankorvaan. Eduksi on, että yksikön lähellä on terveysaseman palveluja sekä erityisryhmän tarvitsemia päihde- ja mielenterveyspalveluja. Palvelun kohderyhmänä on päihdeongelmaisia asiakkaita. Siksi on perusteltua, että samassa pihapiirissä ei ole tavallista asutusta.

On katsottu, että päihdehuollon uuden yksikön on tarkoituksenmukaista sijaita joka tapauksessa Mäntymäen sairaala-alueella riippumatta siitä, mikä on toteutusvaihtoehto (päihdehuollon monipalvelukeskus, monipalvelukeskus Mäntykodissa vai Sillankorvan ja Sirkkalan päiväkeskuksen) mm. sairaala-alueella ole-

vien muiden palveluiden sekä sijainnin näkökulmasta. Näin ollen ratkaisuvaihtoehtoina tutkitaan päihdehuollon monipalvelukeskus tai Sillankorvan ja Sirkkalan päiväkeskuksen yhdistäminen uudisrakennuksena sekä peruskorjausvaihtoehtona monipalvelukeskus Mäntykodissa. Vaihtoehdot tilamäärineen on kerrottu tarkemmin tässä kappaleessa, sekä niihin liittyvät kustannusvaikutukset. Kaikki tilamäärät sekä niihin liittyvät kustannus- ja vuokra-arviot ovat alustavia, jotka tarkentuvat hanke- ja jatkosuunnittelun myötä. Kaikkien vaihtoehtojen investointi- ja vuokraennusteet on esitetty liitteessä 1.

Laissa (1326/2018; kuntien ja kuntayhtymien eräiden oikeustoimien väliaikaisesta rajoittamisesta sosiaali- ja terveyshuollossa) on, että yli 5 M€:n sosiaali- ja terveyshuollon hankkeet kielletään vuoteen 2022 loppuun asti ilman sosiaali- ja terveysministeriön poikkeuslupaa. Rakennusinvestointeja koskeva rajoitus ei kuitenkaan koske pienempiä investointeja, eikä normaaleja vuosihuoltoon liittyviä investointeja. Rajoituksen ulkopuolella ovat myös sellaiset, jotka ovat välttämättömiä valvovan viranomaisen tarkastusten johdosta esimerkiksi käyttäjien turvallisuuden tai terveyden vuoksi.

### **Mäntymäen sairaala-alue**

Mäntymäen sairaala-alue sijaitsee osoitteessa Luolavuorentie 2, Keskustan palvelualueella ja Kurjenmäki Länt. pienalueella. Se sijaitsee n. 1,5 kilometrin päässä Turun kauppatorilta. Sijainti on helposti saavutettavissa julkisen liikenteen avulla. Se sijaitsee lähimmän linja-autopysäkin 200 metrin vaikutusalueen sisällä ja sen ohi kulkee myös palvelulinja. Alueen kevyen liikenteen väylästä on tiheä.

Kuvassa 2 on esitetty punaisella viivalla se alue Mäntymäen sairaala-alueesta, johon päihdehuollon uudisrakennus on mahdollista rakentaa. Punaisella neliöllä on merkitty Mäntykoti.

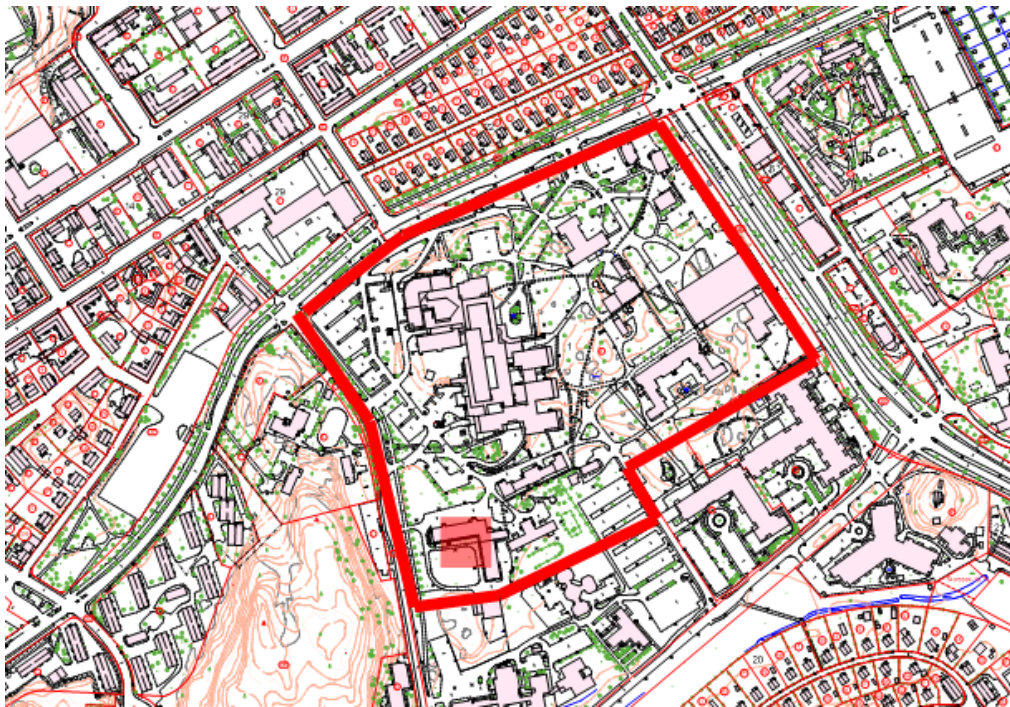

Kuva 2, päihdehuollon ratkaisuvaihtoehdot

## **7.1 Päihdehuollon monipalvelukeskus**

Palveluprosessien uudistamisen toiminnalliset vaatimukset edellyttävät tilojen sijoittamista kolmeen toimintakokonaisuuteen. Perusideana on, että asiakkaalla on matala kynnys siirtyä ensimmäisen toimintakokonaisuuden päihtyneiden palveluista päivätoiminnan kautta toisen toimintakokonaisuuteen asumiskokeiluun, jossa mukana kolmannen sektorin vertaistuki. Lopulta voi jatkaa kolmanteen toimintakokonaisuuteen tuettuun asumiseen.

Ensimmäinen toimintakokonaisuus vastaa nykyisen Sirkkalan päiväkeskuksen ja Sillankorvan päihtyneiden tilapäismajoitusta. Toinen toimintakokonaisuus asumiskokeilu vastaa Sillankorvan päihteettömien osastoa, ja kolmas toimintakokonaisuus koostuu asumispäivystyksen huonetiloista ja tuetun asumisen asuntokokonaisuudesta, jotka ovat kokonaan uusia palvelukokonaisuuksia.

Tilojen ja sisustukseen käytettävien materiaalien tulee olla kestäviä ja helppohoitoisia ja sekä palo- että työturvallisuusvaatimukset täyttäviä. Kiinteistö tulee varustaa kameravalvonnalla ja henkilökunnan käytössä olevalla turvahälytysjärjestelmällä. Tilat sisustetaan palosuojaetuilla tekstiileillä. Kaikkien tilojen tulee olla esteettömät. Kaikki tilat, joissa on asiakasvastaanottoa, tulee varustaa oikein sijoitetulla pako-ovella, joka voi olla myös suoraan ulos. Lisäksi kaikkien tilojen tulee olla esteettömiä.

Ensimmäisen ja toisen toimintakokonaisuuden yksiköissä (päivätoiminta, tilapäismajoitus, asumiskokeilu) tulee olla oma tupakointitila esim. tupakointimoduuli. Kokemus on osoittanut, että suurena riskinä on huoneissa tupakointi, ellei siihen osoitettua erillistä tilaa ole.

Monipalvelukeskuksessa on riittävästi työtiloja, joista voidaan osoittaa tarvittava toimitila tarpeen mukaan myös järjestöille esimerkiksi vertaistukitoimintaa varten palvelupolun eri vaiheisiin.

### **Ensimmäinen toimintakokonaisuus**

#### Tilapäismajoitustilat

- 16 asiakaspaikkaa päihtyneille (kahden hengen loosheina), lisäksi erillisinä 6 yhden hengen looshia naisille ja 6 yhden hengen looshia levottomille asiakkaille. Levottomien asiakkaiden tiloista ei tule olla helppoa kulkuyhteyttä muihin päihtyneiden tiloihin, mutta kuitenkin hyvä näkyvyys ohjaamoon. Yhteensä päihtyneille on paikkoja 28
- päihtyneiden tilassa on käytettävissä turvapuhelin, jonka kautta voi pyytää apua henkilökunnalta, puhe kuuluu ohjaamossa
- levottomien asiakkaiden tila
  - o äänieristetty
  - o kameravalvonta
  - o tilaan esteetön näköala sekä kuuloyhteys ohjaamosta
  - o tilan tulee sijaita eteistilan välittömässä läheisyydessä, jotta voidaan hyödyntää eteistilan wc- ja suihkutiloja näille asiakkaille
    - levottomat asiakkaat eivät voi käyttää muiden päihtyneiden kanssa samoja wc -tiloja, koska vaarana on, että levottomat asiakkaat hajottavat normaalit wc-kalusteet. Lisäksi on eritevaara. Levottomien asiakkaiden looshien välittömässä yhteydessä tulee olla oma wc, joka tulee varustaa teräksisellä wc-istuimella ja käsienpesualtaalla
- kahden hengen asukaslooshien koko n. 2 m x 3 m. Loosheissa on ns. saluunaovet. Tilaan sijoitetaan 2 sänkyä. Ko. looshit voivat sijaita useammassa huoneissa, kunhan ne ovat lähekkäin ja muodostavat yhden kokonaisuuden (20 paikkaa)
- yhden hengen asukaslooshien koko on 2 m X 2 m, jossa on saluunaovet. Tilaan sijoitetaan yksi sänky.
- kaikissa looshitiloissa tulee jäädä käytäväosuus, jotta ambulanssimiehistö mahtuu sisään paareineen
- looshien välinen väliseinä jää sen verran vajaaksi lattiasta, jotta sen alta kulkee pesuvesi. Kymmenen kahden hengen looshiin ja kahteentoista yhden hengen looshiin asennetaan niin monta lattiakaivoa ja ns. pesukourua, että painepesurivesi saadaan kaikista kymmenestä tilasta ohjattua lattiakaivoihin
- kaikkien sisustusmateriaalien tulee olla helposti pestäviä, erityisesti patjojen ja vuodevaatteiden
- Päihtyneiden tilapäismajoitus toimii 24/7

#### Päivätoiminta

- Asiakkaiden oleskelua varten tarvitaan päivähuone, harrastushuone ja lepohuone
  - o Päivähuone toimii olohuonetyyppisenä tilana, jossa tulee olla televisio ja mahdollisuus muun muassa lehtien lukuun. Harrastushuoneessa on mm. biljardipöytä ja kuntoilunurkkaus.
  - o Lepohuoneessa on sängyt, joissaja asiakkaalla on mahdollisuus nukkua hetki

- Päivähuoneessa tulee olla atk-piste valvottuun tietokoneen käyttöön. Piste erotetaan muusta päivähuoneesta kevyellä väliseinällä, jotta asiakkaille turvataan yksityisyys esim. nettipankissa tai s-postissa asioinnin ajaksi.
- kaikkien huoneiden (päivä- harrastus- ja lepohuoneen) kalusteiden tulee olla helposti puhdistettavia ja tukevia
- asiakasvastaanottotilan yksilötapaamisia varten pitää sijaita mahdollisimman lähellä ohjaamo
- ohjaamon lähetyvillä pieni ns. puhelinkoppi, johon asiakas voi mennä valvotusti
- henkilöstön työturvallisuus täytyy huomioida ns. ketunpesäajattelulla. Ohjaamot ja toimistotilat täytyy varustaa ns. pako-ovilla ja liikkumatilaa täytyy olla väljästi.
- ohjaamotilan tulee sijaita keskellä, josta on hyvä näkyvyys kriittisiin ensimmäisen toimintakokonaisuuden tiloihin

Yhteistiloina voidaan toteuttaa:

- Päihtyneiden tilapäismajoituksen, päivätoiminnan ja asumiskokeilun asiakkaat ohjautuvat palveluihin saman vastaanottotilan kautta, jonka yhteydessä on henkilökunnan työtilana ohjaamo. Ohjaamon seinässä tulee olla pleksilasit, joilla varmistetaan näkyvyyttä kaikkiin asiakastiloihin.
- vastaanottotilan välittömässä yhteydessä on suihkutila, joka toimii myös näyttöidenotto-wc:nä, lika-vaatevarasto, jossa lude-uuni ja muut koko toiminnan vaatehuoltoon liittyvät tilat, mukaan lukien 2 pyykinpesukonetta, 2 kuivausrumpua; riittävästi varastointitilaa lahjoitusvaatteiden säilytystä ja jakelua varten. Vastaanoton suihkutilan ja wc:n tulee sijaita samassa tilassa kuin ludeuuni
- wc- ja ja saniteettitilat: 2 miesten wc, 1 naisten wc ja 1 inva-wc
- suihku- ja pesutilat, sauna, pukeutumistila: suihkuja 6, joista yksi on invamitoitettu ja –varusteltu
- iso palvelukeittiö ja ruokasali (päivätoiminnalle ja asumiskokeilulle)
  - asumiskokeilulle varataan oma ruokailutila
- neuvottelutila on yhteinen koko monipalvelukeskukselle ja yhteistyökumppaneille joka jaettavissa esim. paljeovin kahdeksi tilaksi ja työhuone yksin työskentelyä varten.

**Toinen toimintakokonaisuus (Asumispäivystys, asumiskokeilu ja vertaistukitoiminta)**

Asumispäivystys tarjoaa 5 asuinhuonetta äkillisesti asunnottomaksi jääneille, joilla ei ole tuttaviasia tai sukulaisia, joiden luo voi tilapäisesti majoittua uuden oman vuokra-asunnon saantiin tai muuhun asumis- palveluun siirtymiseen asti. Asumispäivystyksen asiakkailla ei ole välttämättä päihdeongelmaa. Kyse on ns. kriisimajoituksesta. Asumispäivystys tarjoaa majoituksen määräajaksi ja sinä aikana antaa palveluohjausta, jotta asiakas pääsee muiden palveluiden, esim. sosiaalityön piiriin. Näille asiakkaille tavoitteena on aina sijoittua nopeasti johonkin muuhun asumismuotoon.

Asumiskokeilupaiikkoja on 20 toisessa toimintakokonaisuudessa. Asiakkaat ovat päihtyneiden käytöstä toivuvia ja pyrkivät päihtetymään elämään. Suurin osa asiakkaista on tullut asumaan aloittamalla tilapäismajoituksesta ja päivätoiminnan tuesta. Asiakkaalle tehdään sosiaalihuoltolain mukainen asumiskokeilupäätös. Asumiskokeilu on määräaikainen. Tavoitteena on, että tänä aikana asiakas siirtyy monipalvelukeskuksen kolmannen toimintakokonaisuuden tuettuun asumiseen tai muuhun asumis- palveluun tai itse- näiseen asumiseen.

Asiakkaat asuvat yhden hengen huoneissa, joissa oma wc ja pienjääkaappi. Huoneet ovat valmiiksi kalustetut paloturvallisin ja helposti puhdistettavin sisustusmateriaalein

Yksikössä on kaikille asukkaille yhteinen keittiö, ns. opetuskeittiö, jonka yhteydessä on oleskelutila.

Ohjaajien työtila on varustettu isoin lasein, joista näkyy ulos, mutta ei sisälle. Työtila sijoittuu keskelle käytävää, jonka molemmiin puoliin asuinhuoneet ovat. Ohjaajien työtilan yhteydessä tulee olla lääkkeen- jakohuone asiakkaiden lääkkeiden säilytykseen. Ohjaamossa voivat asioida myös toisen toimintakokonaisuuden asiakkaat, jotka voivat hakea sieltä päivittäiset lääkkeensä. Ohjaamossa on kameravalvonta sekä työntekijöiden työpisteet, joissa hoitavat esimerkiksi asiakaskirjaukset ja päivittäiset raportoinnit.

### Kolmas toimintakokonaisuus (Tuettu asuminen)

Pääosin kuntoutuville asiakkaille on tarjolla tukiasumista omassa asunnossa. Asumisen tavoite on päih-teettömyys, mutta nolla-toleranssi ei ole vaatimuksena. Tukiasunnossa harjoitellaan ja ylläpidetään ar-jessa tarvittavia taitoja. Henkilökunta opastaa ruoanlaitossa, pyykinpesussa, siivouksessa sekä muiden asioiden hoidossa kuten toimeentulotukihakemuksissa ym.

- kolmannen toimintakokonaisuudessa on 20 asuntoa, joissa keittiövarustus sekä wc/kylpyhuone
- asunnot ovat peruskalustettuja
- kaikille asunnoille yhteinen oleskelutila, jossa TV-kytkennät ja atk-piste asukkaiden käyttöön
- kameravalvonta käytävälle
- avotoimistotila 5:lle hajautettujen tukiasuntojen ohjaajille (TALK)
  - o toimistotila toimii ns. kotipesänä 80 tukiasunnon ohjaustyölle
- 2 toimistohuonetta yksin työskentelyä varten/sosiaalityöntekijän tapaamishuone

### Tilaohjelma

Päihdehuollon monipalvelukeskuksen osalta on laadittu tilaohjelma, joka perustuu palveluprosessien toi-minnalliseen uudistamiseen. Sen toteuttaman uudisrakennuksen huone-ala on arvioitu olevan 2.800 m<sup>2</sup>: ja bruttoala n. 3.200 m<sup>2</sup>.

Tilaohjelma on esitetty kokonaisuudessaan liitteenä 2.

Sillankorvan käyttöaste on ollut liki 100 % jo useampia vuosia. Osa asiakkaista jää väistämättä palvelun ulkopuolelle paikkamäärän riittämättömyyden ja tilojen palveluun soveltumattomuuden takia. Turussa ei myöskään, muista Kuusikko-kunnista poiketen, ole varattu tiloja akuutisti asunnottomaksi jääneille (ei päihdeongelmaa) Erityisesti nuorten asiakkaiden asunnottomuus on vaarassa pitkittyä ja johtaa pitkäai-kaisasunnottomuuteen. Tämä lisää rauhattomuutta kaupunkialueella ja riskiä syrjäytymiskehityksen sy-venemiseen.

Asumispalveluiden hankinta yksityisiltä palveluntuottajilta on moninkertaisesti kalliimpaa, eikä saman-laista monialaista työskentelyä asiakkaan hyväksi ole saavutettavissa kuin julkisissa palveluissa. Sekä asuntojen määrän että monimuotoisuuden kasvattaminen julkisen sektorin omana toimintana on näin perusteltua.

ARA:n vuosittaisesta asunnottomuuskartoituksesta ilmi tuleva kasvava asunnottomuustrendi puoltaa myös erilaisten tuetun asumisen muotojen lisäämistä. Myös Turun kaupungin tekemässä vuoden 2018 lopulla ”selvitys ja suunnitelma asunnottomuuden vähentämiseksi” -raportissa kysely eri viranomaista-hoille tuotti asunnottomuuden kasvupaineesta kertovia tuloksia. Kaupunginvaltuusto on päättänyt 28.1.2019 (§8), että ko. selvitys ja suunnitelma asunnottomuuden vähentämiseksi otetaan huomioon toi-minnan ja talouden suunnittelussa.

### Kustannukset

#### Investointikustannukset

Taulukossa 3 on esitetty päihdehuollon monipalvelukeskuksen uudisrakennuksen alustava kustannusen-nuste sekä siitä aiheutuvat vuokratkustannukset voimassa olevan sisäisen vuokrajärjestelmän mukaisesti.

	koko (brm2)	kustannus ennuste (€)	vuokrattava pinta-ala (m2)	vuokra (€/kk)	vuokra (€/vuosi)
hyto	3 200	8 385 000	2 759	62 000	743 000
keittiö			36	800	10 000
<b>Yhteensä</b>	<b>3 200</b>	<b>8 385 000</b>	<b>2 795</b>	<b>62 800</b>	<b>753 000</b>

taulukko 3, monipalvelukeskun kustannusennuste- ja vuokratkustannukset

Henkilöstökustannukset sivukuluineen

- 1 sosiaalihoaja	37 508 €/vuosi
- 1 sairaanhoitaja	39 056 €/vuosi
- 3 ohjaajaa	100 959 €/vuosi
- 1 palveluohjaaja	34 903 €/vuosi
<b>YHTEENSÄ</b>	<b>212 426 €/vuosi</b>

Kalustekustannukset

Kalustekustannuksia ei ole tässä vaiheessa arvioitu, ne huomioidaan hankesuunnitteluvaiheessa.

## 7.2 Monipalvelukeskus Mäntykodissa

### Monipalvelukeskuksen toteutumisen Mäntykodissa

Mäntykodin tilat mahdollistavat hyvin pitkälle monipalvelukeskuksen perusidean toteutumisen, mutta sijoittuminen kahteen kerrokseen pitkien käytävien varrelle tulee huomioida henkilöstöressurssissa. Ensimmäisen kerroksen tilat ovat muuntojoustavat ja se mahdollistaa tilapäismajoitukselle 21 paikkaa, joka on 7 paikkaa ja neliöissä n. 60 m<sup>2</sup> vähemmän verrattuna tavoitetilaohjelmaan (monipalvelukeskus uudisrakennuksena). Tilapäismajoitukseen varattuihin tiloihin pystytään sijoittamaan tavoitetilaohjelman mukaisesti loosheja siten, että yhteen huoneeseen sijoittuu maksimissaan neljä paikkaa (yhteen looshiin kaksi paikkaa). Tilat eivät kuitenkaan mahdollista paikkamäärän kasvattamista. Lisäksi ohjaamo ei saada sijoitettua järkevästi niin, että joka suuntaan on esteetön näkyvyys ja kuuloyhteys on riittävä. Lisäksi turvapoistuminen pako-ovella ohjaamosta on vaikea toteuttaa.

Mäntykodin tilat mahdollistavat päivätoiminnan kokonaisuudessaan.

Mäntykodin tilaratkaisussa varsinaisia asumiskokeilupaiikkoja on mahdollista toteuttaa ainoastaan 7 yhden hengen huoneissa. Tavoitetilaohjelmaan verrattuna se on 13 paikkaa ja neliöissä n. 280 m<sup>2</sup> vähemmän. Koska asumiskokeilun on tarkoitus olla lyhyt asumisvaihe, josta siirrytään toiseen kerroksen tuettuun asumiseen tai muuhun asumisratkaisuun, ei toteutettava tilaratkaisu kuitenkaan estä monipalveluajatuksen toteutumista.

Mäntykotiin on mahdollista toteuttaa 6 asumispäivystyksen huonetta (tavoite 5) sekä 16 tuetun asumisen (tavoite 20) asuntoa, jotka ovat yhden hengen huoneita omalla wc:llä. Huoneiden ja asuntojen koot eivät kuitenkaan pääosin vastaa tavoitetilaohjelmassa esitettyä, neliöissä yhteensä n. 180 m<sup>2</sup> vähemmän. Tiloja on mahdollista käyttää osin myös asumiskokeiluun, jos tarve sellaiseksi osoittautuu. Kyse on tällöin pääosin henkilöresurssoinnista ja asumiskokeilumaksun mukaisesta maksuperusteesta vuokran sijaan.

Yhteenvedon voidaan todeta, että paikkamääriä toteutuu yhteensä 50 asiakaspaikkaa, kun tavoite on 73 asiakaspaikkaa. Neliöiden osalta se on yhteensä n. 520 m<sup>2</sup> vähemmän tavoitetilaohjelmaan verrattuna.

Lähtökohtaisesti tilojen tulee olla esteettömät.

### Rakennuksen suojele

Mäntymäen sairaala-alue kuuluu osaksi Kurjenmäen kaupunginosaan ja alue on merkitty suojelukohdeksi yleiskaavassa. Sairaalarakennus 25 kuuluu tämän suojelun piiriin. Mäntykodilla ei kuitenkaan ole rakennuskohtaista suojelumerkintää voimassa olevassa asemakaavassa. Koska yleiskaava kuitenkin ohjaa asemakaavoitusta, on todennäköisintä, että asemakaavaa muutettaessa rakennus tullaan suojelemaan. Uuden valmistella olevan yleiskaavan 2029 mukaan Mäntymäen sairaala-alue on merkitty arvokkaan rakennetun ympäristön kohteeksi.



Turun kaupungin museokeskuksen näkemyksen mukaan rakennuksessa tehtävät korjaus- ja mahdolliset muutostyöt tulee suorittaa siten, ettei rakennuksen alkuperäinen luonne ja tyyli tuhoudu. Rakennus kuuluu Kurjenmäen sairaala-alueen monumentaalirakennuksiin, jota on tarkoitettu katseltavaksi neljältä suunnalta ja siten se vaatii jatkossakin ympärilleen väljää tilaa.

### **Tekniset korjaustarpeet**

Perukorjauksen yhtedessä pitää uusia mm. ilmanvaihto-, lämpö-, vesi, automaatio- ja sähkötekniikka. Suurin yksittäinen kustannus tulee muodostumaan alapohjan, välipohjien ja ulkoseinien bitumikorkin ja asfalttipien poistosta.

### **Tilaohjelma**

Monipalvelukeskus Mäntykodissa osalta on tehty tilaohjelmavertailu tavoitetilaohjelman ja Mäntykotiin toteutuvan tilaohjelman välillä. Se on esitetty liitteessä 3.

### **Kustannukset**

#### Investointikustannukset

Koska Hemsö omistaa Mäntykodin, on päihdehuollon tilahanke kaupungin näkökulmasta vuokrahanke.

Taulukossa 4 on esitetty päihdehuollon monipalvelukeskus Mäntykodissa (peruskorjaus) alustava kustannusennuste sekä siitä aiheutuvat vuokrakustannukset voimassa olevan sisäisen vuokrajärjestelmän mukaisesti. Kustannusennusteessa on mukana investointikustannus sekä rakennuksen markkina-arvo.

	koko (brm2)	kustannus ennuste (€)	vuokrattava pinta-ala (m2)	vuokra (€/kk)	vuokra (€/vuosi)
hyto	3 150	8 898 000	2 671	64 000	769 000
keittiö			33	800	10 000
<b>Yhteensä</b>	<b>3 150</b>	<b>8 898 000</b>	<b>2 704</b>	<b>64 800</b>	<b>779 000</b>

taulukko 4, monipalvelukeskus Mäntykodissa kustannusennuste- ja vuokrakustannukset

#### Henkilöstökustannukset

- 1 sosiaaliohjaaja 37 508 €/vuosi
  - 1 sairaanhoitaja 39 056 €/vuosi
  - 3 ohjaajaa 100 959 €/vuosi
  - 1 palveluohjaaja 34 903 €/vuosi
- YHTEENSÄ 212 426 €/vuosi**

#### Kalustekustannukset

Kalustekustannuksia ei ole tässä vaiheessa arvioitu, ne huomioidaan hankesuunnitteluvaiheessa.

## **7.3 Sillankorvan ja Sirkkalan päiväkeskuksen yhdistäminen**

Sillankorvan ja Sirkkalan päiväkeskuksen toimintojen yhdistäminen sellaisenaan ei ole tarkoituksenmukaista, vaan nykyisiä toimintoja tulee jonkin verran laajentaa kasvattamalla tilapäismajoituksen paikkamäärää nykyisestä 16:sta 28:en ja asumiskokeilun paikkamäärää nykyisestä 16:sta 20:een. Sillankorvan tilapäismajoituksen alkuperäinen paikkamäärä on ollut 20, mutta sitä on jouduttu pienentämään valvontaviranomaisten vaatimien toimenpiteiden seurauksena. Erityisesti kylmään aikaan paikkoja ei ole ollut kaikille päähtyneenä palveluihin hakeutuville asunnottomille. Asumiskokeilun paikat ovat jatkuvasti täynnä, koska tavoitteena on ohjata mahdollisimman moni tilapäismajoitusta käyttävä muihin asumismuotoihin. Sujuva asiakasohjaus on pitkäaikaisasunnottomuuden ehkäisyn välttämätön edellytys.

Pääpiirteissään Sillankorvan ja Sirkkalan päiväkeskuksen yhdistäminen tilojen näkökulmasta noudattaa monipalvelukeskuksen ensimmäisen toimintakokonaisuuden ja toisen toimintakokonaisuuden sisältöä. Asumiskokeilu muodostaa pääosan toisesta toimintakokonaisuudesta. Tällöin saadaan nykyaikaiset tilat, jotka tukevat toimintaa ja vastaavat sen nykyaikaisiin. Toisen toimintakokonaisuuden asumispäivystys ja koko kolmas toimintakokonaisuus eivät ole tässä vaihtoehdossa mukana.

### Tilaohjelma

Sillankorvan ja Sirkkalan päiväkeskuksen yhdistäminen –vaihtoehdosta on laadittu tilaohjelma. Sen toteuttaman uudisrakennuksen huoneala on arvioitu olevan n. 1.860 m<sup>2</sup> ja bruttoala n. 2.100 m<sup>2</sup>. Asiakaspaikkojen lisäykset ja asiakasvastaanoton sekä vaatehuollon tilojen uudistamisvaatimukset edellyttävät kokonaisneliömäärän kasvua nykyisiin tiloihin verrattuna.

Tilojen tulee olla esteettömät.

Sillankorvan ja Sirkkalan päiväkeskuksen yhdistäminen -vaihtoehdon tilaohjelma on esitetty liitteessä 4.

### Kustannukset

#### Investointikustannukset

Taulukossa 5 on esitetty Sillankorvan ja Sirkkalan päiväkeskuksen uudisrakennuksen alustava kustannusennuste sekä siitä aiheutuvat vuokratkustannukset voimassa olevan sisäisen vuokrajärjestelmän mukaisesti.

	koko (brm2)	kustannus ennuste (€)	vuokrattava pinta-ala (m2)	vuokra (€/kk)	vuokra (€/vuosi)
hyto	2 100	5 565 000	1 819	41 000	490 000
keittiö			36	800	10 000
<b>Yhteensä</b>	<b>2 100</b>	<b>5 565 000</b>	<b>1 855</b>	<b>41 800</b>	<b>500 000</b>

taulukko 5, Sillankorvan ja Sirkkalan päiväkeskuksen korvaava -vaihtoehdon kustannusennuste- ja vuokratkustannukset

#### Henkilöstökustannukset

- 1 sairaanhoitaja 39 056 €/vuosi
  - 2 ohjaaja 67 306 €/vuosi
- YHTEENSÄ 106 362 €/vuosi**

#### Kalustekustannukset

Kalustekustannuksia ei ole tässä vaiheessa arvioitu, ne huomioidaan hankesuunnitteluvaiheessa.

## 7.4 Vapautuvat tilat

Päihdehuollon tilahankkeen myötä hyvinvointitoimiala voi irtisanoa nykyiset tilat Konsankuja 12. Sirkkalan päiväkeskuksen osuus riippuu ratkaisutavasta. Sillankorva on kaupungin oma kohde, mutta sijaitsee puistoalueella poikkeusluvalla. Kun Sillankorvan toiminta siirtyy muualle, nykyiset tilat tullaan purkamaan.

Mikäli päihdehuollon tilahanke toteutetaan uudisrakennuksena, voi kaupunki luopua Sirkkalan päiväkeskuksen tiloista.

## 7.5 Hankkeen toteuttamatta jättämisen vaikutukset

Hankkeen toteutumatta jättäminen merkitsee, että sosiaalihuollon toimintayksikön laatu, turvallisuus ja asianmukaisuus eivät vastaa lainsäädännössä olevaa toimintakokonaisuutta. Sosiaalihuollon nykyinen lainsäädäntö velvoittaa kuntia varamaan lain toteuttamista varten riittävät resurssit, jotta Turun kaupungin asiakkaille annetaan laadukasta sosiaalipalvelua.

Jokaisella kuntalaisella on oikeus tarpeenmukaiseen ja tasokkaaseen päihdehoitoon ja -kuntoutukseen. Palvelut tulee järjestää niin, että asiakkaan perusoikeudet ja oikeusturva toteutuvat. Myös asiakkaan itsemääräämisoikeuden kunnioittaminen ja omatoimisuuden tukeminen ovat tärkeitä periaatteita päihdepalveluissa. Asiakkaalla pitää olla mahdollisuus osallistua hoitoaan koskevaan suunnitteluun ja päätöksentekoon.

Päihdepalvelujen laatusuosituksessa todetaan, että kunnan on järjestettävä tarpeenmukainen asunnottomien ja puutteellisesti asuvien päihdeongelmaisten ensihuolto ja asuminen. Toimitilojen, joissa päihdepalveluja annetaan, tulee olla asianmukaisia.

## 8 YHTEENVETO

Päihdehuollon uuden suunnitellun yksikön on tarkoituksenmukaista jatkossa sijaita Mäntymäen sairaala-alueella. Siksi tilatarveselvityksessä ei ole tutkittu muita sijoitusvaihtoehtoja. Varsinaisena ratkaisuvaihtoehtoina tutkittu seuraavia vaihtoehtoja, jotka ovat seuraavaksi esitetty toiminnan näkökulmasta (tarkemmin liitteessä 5):

1. **Päihdehuollon monipalvelukeskus:** Sirkkalan päiväkeskuksen ja Sillankorvan toimintojen yhteyteen tuodaan uusina toimintoina asumispäivystys ja tukiasuminen.
  - o mahdollistaa monipalvelukeskusidean (keskeiset palvelut saman katon alla
  - o päivätoiminnan ja tilapäismajoituksen palveluiden tehokas integroiminen tilaratkaisun avulla palvelukokonaisuudeksi, josta voi siirtyä eri tasoisten asumispalveluiden piiriin
  - o turkulaisten asunnottomien päihderiippuvaisten pitkän aikavälin tarpeisiin perustuva tilapäismajoituksen ja asumiskokeilun laajuus (48 paikkaa)
  - o mahdollistaa max kahden asukkaan yöpymisen samassa yöpymistilassa
  - o mahdollistaa yhden hengen huoneet asumiskokeilussa (20 paikkaa)
  - o perustetaan turkulaisten asunnottomien tarpeisiin varatut hyvän perusasumistason asumispäivystyspaikat aikuissosiaalityön tukipalveluiksi (5 paikkaa)
  - o sisältää nykyajan mukavuuksilla varustetut tuetun asumisen asunnot (25 paikkaa)
  - o perustetaan asunnottomaksi jääneiden tai asunnottomuuden uhan alla olevien turkulaisien matalan kynnyksen palveluohjaus walk in -periaatteella palveluvalikkoon
  - o monipalvelukeskuksen palvelukokonaisuus mahdollistaa eheän palveluketjun aina päivätoiminnasta tuettuun asumiseen asti
2. **Monipalvelukeskus Mäntykodissa:** Sirkkalan päiväkeskus sijaitsee jo tällä hetkellä Mäntykodissa, joka mahdollistaa monipalvelukeskuksen perusidean toteutumisen Mäntykodin tulevat tilat eivät mahdollista Sillankorvan tilapäismajoituspalveluille riittävästi yksilöllistä majoitus/asumistilaa, koska yhteisten tilojen osuus on hyvin suuri.
  - o mahdollistaa monipalvelukeskusidean (keskeiset palvelut saman katon alla)
  - o säilyttää päivätoiminnan omana palvelukokonaisuutenaan (Sirkkala) ja tilapäismajoituksen sekä asumiskokeilun omana kokonaisuutenaan (Sillankorva), vrt. sijainti rakennuksen eri siivissä
  - o mahdollistaa tilapäismajoituksen puolelle 21 paikkaa tavoitellun tilaohjelman mukaisesti ”looshijattelulla”, mutta paikkamäärä on 7 vähemmän (n. 60 m<sup>2</sup>)

- o mahdollistaa ainoastaan 7 yhden hengen huonetta asumiskokeilun puolella, paikkamäärä on tavoitteeseen verrattuna 13 vähemmän (n. 280 m<sup>2</sup>)
  - o perustetaan turkulaisten asunnottomien tarpeisiin varatut hyvän perusasumistason asumispäivystyspaikat aikuissosiaalityön tukipalveluiksi 6 paikkaa (1 paikka enemmän kuin tavoitetilaojelmassa)
  - o sisältää tuetun asumisen asunnot omalla kylpyhuoneella, yhteiskeittiö (16 paikkaa); tavoitteeseen verrattuna 4 vähemmän (yhteensä asumispäivystys ja tuettu asuminen n. 180 m<sup>2</sup>)
  - o perustetaan asunnottomaksi jääneiden tai asunnottomuuden uhan alla olevien turkulaisten matalan kynnyksen palveluohjaus walk in -periaatteella palveluvalikkoon
  - o monipalvelukeskus Mäntykodissa mahdollistaa eheän palveluketjun vain asumiskokeilusta tuettuun asumiseen. Päivätoiminnan ja tilapäismajoituksen sijoittuminen rakennuksen eri siipiin estää näiden palveluiden tehokasta integraatiota.
3. **Sirkkalan päiväkeskuksen ja Sillankorvan yhdistäminen:** nykyisten toimintojen yhdistäminen ilman uusia kokonaisuuksia
- o ei mahdollista monipalvelukeskusideaa (vain osa palveluista saman katon alla)
  - o päivätoiminnan ja tilapäismajoituksen palveluiden tehokas integroiminen tilaratkaisun avulla palvelukokonaisuudeksi, josta voi siirtyä eri tasoisten asumispalveluiden piiriin
  - o turkulaisten asunnottomien päihderiippuvaisten pitkän aikavälin tarpeisiin perustuva tilapäismajoituksen ja asumiskokeilun laajuus (48 paikkaa)
  - o mahdollistaa max kahden asukkaan yöpymisen samassa yöpymistilassa
  - o mahdollistaa yhden hengen huoneet asumiskokeilussa (20 paikkaa)
  - o ei mahdollista asumispäivystystä
  - o ei mahdollista tuetun asumisen asuntoja
  - o ei mahdollista matalan kynnyksen walk in -periaatteella toimivaa palveluohjausta
  - o mahdollistaa eheän palveluketjun vain päivätoiminnasta asumiskokeiluun, palveluketjun loppupää puuttuu kokonaan

Kustannusten näkökulmasta:

		koko (brm2)	kustannus ennuste (€)	vuokrattava pinta-ala (m2)	vuokra (€/v)	henkilöstöli säys (€/v)
monipalve lukeskus	hyto	3 200	8 385 000	2 759	743 000	180 000
	keittiö			36	10 000	
	<b>Yhteensä</b>	<b>3 200</b>	<b>8 385 000</b>	<b>2 795</b>	<b>753 000</b>	<b>180 000</b>
Mäntykoti	hyto	3 150	8 898 000	2 671	769 000	180 000
	keittiö			33	10 000	
	<b>Yhteensä</b>	<b>3 150</b>	<b>8 898 000</b>	<b>2 704</b>	<b>779 000</b>	<b>180 000</b>
Sillankorvan ja Sirkkalan korvaava	hyto	2 100	5 565 000	1 819	490 000	106 000
	keittiö			36	10 000	
	<b>Yhteensä</b>	<b>2 100</b>	<b>5 565 000</b>	<b>1 855</b>	<b>500 000</b>	<b>106 000</b>

Kaikki tilamäärät ja kustannukset tarkentuvat hankesuunnitteluvaiheessa.

Työryhmä esittää kantanaan Päihdehuollon monipalvelukeskuksen uudisrakennuksen toteuttamista. Kolmesta esitetystä vaihtoehdosta vain tämä mahdollistaa palveluprosessien uudistamisen kokonaisuudessaan.

Perusteluja toimintakokonaisuuksille, kun esitetään kokonaan uutta toimintakokonaisuutta:

- Asumispäivystyksen palvelut turvaisi sellaisten asiakkaiden kriisimajoituksen, jotka eivät täytä muiden palveluiden kriteerejä. Esimerkkinä voidaan pitää henkilöä, joka on hakeutunut Turvakotiin ko-

tona olevan väkivallan uhan tai erotilanteen vaikeuden vuoksi. Tällöin hän ei välttämättä täytä turvakodin kriteeriä välittömästä väkivallan uhasta, jolloin häntä ei voida majoittaa siellä. Häntä ei voida myöskään majoittaa selviämisasemalla, jos hän ei ole päihtynyt, eikä poliisien säilöönottotiloissa majoittamiseen myöskään ole päteviä kriteerejä. Tällöin tarve kriisimajoituksesta monipalvelukeskuksessa on perusteltua.

- Turussa ei tällä hetkellä tarjoa Asunto Ensin –periaatteella toimivia palveluja riittävässä määrin. TVT-asunnot eivät vuokraa asuntoja aktiivi huumausaineiden käyttäjille. Asumiskokeiluasuntojen tarve perusteltua myös asunnottomien määrän lisääntymisellä Turussa. (ARA:n selvitys)
- Asumiskokeiluasunnot perusteltavissa nuorten asunnottomuuden perusteella. Nuoret asunnottomat tarvitsevat asumiseensa erityistä tukea, sillä heiltä saattaa puuttua itsenäiseen asumiseen vaa-dittavia perustaitoja. Nuorten asunnottomien määrä on Turussa noussut. (ARA:n selvitys)

**Sisäisen vuokran laskelma - päihdehuollon toiminnot**

TURUN KAUPUNKI / Tilapalvelukeskus / Leevi Luoto

12.4.2019

Tässä laskelmassa on kuvattu päihdehuollon toimintojen uudelleensijoituksesta aiheutuva sisäinen vuokra. Hankkeesta on laadittu kolme vaihtoehtoista toteutusta. Toiminnot sijoitetaan joko Mäntymäen sairaala-alueelle toteutettavaan uudisrakennukseen tai sairaala-alueella sijaitseva Mäntykoti -rakennus peruskorjataan täydellisesti päihdehuollon käyttöön.

	<b>vaihtoehto 1</b> monipalvelukeskus uudisrakennuksena	<b>vaihtoehto 2</b> Mäntykodin peruskorjaus monipalvelukeskukseksi	<b>vaihtoehto 3</b> Sillankorvan ja sirkkalan korvaava uudisrakennus
Laajuus (m2)	2795	2704	1855
Tavoitehinta-arvio	8 385 000	7 338 000	5 565 000
Rakennuksen markkina-arvo		1 560 000	
Pääomavuokra 7 %	17,50	19,20	17,50
Maanvuokra	0,92	0,93	0,91
Hoitovuokra	2,10	2,10	2,10
Hallinnointipalkkio	0,33	0,165	0,33
Siivous	1,60	1,60	1,60
<b>YHTEENSÄ (koko rakennus)</b>	<b>22,45</b>	<b>23,99</b>	<b>22,44</b>
€/kk	62 736	64 876	41 618
€/v	752 836	778 512	499 418
josta hyvinvointitoimialan osuus	743 140	769 010	489 726
josta keittiön osuus	9 697	9 501	9 692

Mäntykodin rakennuksen omistaa Turun seudun sosiaali- ja terveystalvot Oy, joten toimintojen sijoittamisesta ja peruskorjauksesta tulee sopia yhtiön kanssa. Pääomavuokran osalta on oletettu, että yhtiö edellyttää saavansa 7 %:n tuoton sekä peruskorjausinvestoinnille että rakennuksen nykykunnan mukaiselle markkina-arvolle.

Vaihtoehdot 1 ja 3 on laskettu oletuksella, että nämä vaihtoehdot toteutettaisiin kaupungin omana investointina. Toisaalta kaupungin sisäisessä vuokrajärjestelmässä omistettujen kohteiden hinnoittelumalli on hyvin lähellä markkinaehtoisten toimijoiden hinnoittelua, eli vuokrataso on suuruusluokallisesti oikea hankkeen toteuttajasta riippumatta.

Hoitovuokra sisältää kohteen käytön ja huollon, ulkoalueiden hoidon ja jätehuollon. Hoitovuokran taso on arvioitu verrokkikohteiden kautta. Lopullinen perittävä hoitovuokra määräytyy kohteen käyttöönottovaiheessa solmittaviin palvelusopimuksiin perustuen. Sisäisen vuokran lisäksi toimialan maksettavaksi tulevat kustannukset sähköstä, vedestä ja jätevedestä.

Siivousveloitus on arvioitu verrokkikohteiden kautta oletuksella, että kohdetta siivotaan kilpailutettavan palveluntuottajan toimesta. Siivousveloitus pienenee tai poistuu, mikäli käyttäjä toteuttaa siivousta omana työnä osin tai kokonaan.

Tässä laskelmassa käytetty sisäisen vuokran laskentamenetelmä perustuu kaupunginvaltuuston vahvistamiin sisäisen vuokrauksen periaatteisiin (kv 28.4.2014 § 48).

	Käyttötarkoitus	m2/tila	kpl	yhteensä	Varustelu	Huom.	Lisähuom.
eteistilat	Eteistila	40	1	40	lukittavat kaapistot asiakkaiden henkilökohtaisille tavaroille, kuraeteinen	asiakkaan vastaanotto	
	ohjaamo	20	1	20	kameravalvontataulu, työntekijöiden työpisteet, tummennettu, karkaistu lasi, atk-yhteydet, varustettu pako-ovella, kopiokone	asiakkaan vastaanotto; sijoitetaan siten, että toimii samalla tilapäismajoituksen ohjaamona; työntekijöiden työpiste	
	Wc- tilat	3	1	3	Ei irrotettavia ja särkyviä peilejä (vrt. vankila)		
	inva-wc	5	1	5			
	näytteidenotto-wc	6	1	6	näytteidenottopeili	näytteidenotto tapahtuu valvotusti	vrt. Oriketo
	tila ludeuunia varten	1	1	1	ludeuuni	asiakasvastaanoton ja pukuhuoneen välittömässä läheisyydessä	
	pukuhuone	7	2	14	lukolliset kaapit vaatteita varten, tukikahvoja seinään, liukusteet lattiassa	naiset/miehet	
suihkuhuone	10	2	20	varustetaan 3 kpl suihkuja ja väliseinällä, jalkakylpyallas	naiset/miehet		
tilapäismajoitus 28 paikkaa	Majoitustila - miehet 16 - naiset 6 - levottomat asiakkaat 6	170	1	170	kahden hengen loosheja 8 (16 asiakaspaikkaa) ja sekä naisille 6 että levottomille asiakkaille 6 yhden hengen loosheja. Kaikissa irroitettava saluunaovi; tila varustetaan niin monella lattiakaivolla ja ns. pesukourulla, että painepesurivesi saadaan ohjattua viemäreihin; kunnollinen ilmanvaihto; kameravalvonta	Kaikissa tiloissa tulee jäädä käytäväosuus, johon mahtuu tarvittaessa ambulanssi-miehistö paareineen; kaapeille oltava tilaa	Helppo kulku päivätoiminnan puolelle; eteisaulan läheisyydessä; esteetön näköala ja kuuloyhteys ohjaamoon
	Wc- tilat	3	2	6	Ei irrotettavia ja särkyviä peilejä (vrt. vankila)	1 miehille ja 1 naisille	
	levottomien asiakkaiden wc	3	1	3			
	ruokasali	30	1	30		Ruokailijat voivat olla päihtyneitä	Ruokailijoita yht. n. 28, kahdessa vuorossa, kerrallaan n. 14
	vaatehuoltotilat	20	1	20	2 pyykinesukonetta, 2 kuivausrumpua	Riittävästi tilaa pyykin käsittelyyn (likainen/ puhdas)	
	likavaatevarasto	5	1	5			
päiväkeskus, yhteiskäyttöiset asumiskokeilun kanssa	päivähuone	20	1	20	ATK-piste, televisio,	toimii yleisenä, olohuonetyyppisenä tilana, ATK-piste erotettu muusta tilasta,	
	harrastehuone	20	1	20		asiakkaiden toimintahuone	
	lepohuone	20	1	20	6 sänkyä	asiakkaiden lepohuone	
	Puhelinkoppi	2	1	2			lähellä ohjaamo
	palvelukeittiö	36	1	36		tarkentuu hankesuunnitteluvaiheessa	
	iso ruokasali	40	1	40		Päivätoiminnan ja asumiskokeilun käytössä.	ruokailijoita yht. n. 80 kolmessa vuorossa, kerrallaan n. 25-27
	Wc- tilat	3	2	6		naiset/miehet	
	inva-wc	5	1	5			
	pukuhuone (miehet)	10	1	10	lukolliset kaapit vaatteita varten, tukikahvoja seinään, liukusteet lattiassa	Vrt. Orikedon palvelukeskus, karheampi laatta	
	suihu-/pesutila (miehet)	18	1	18	6 suihkuja, varataan yksi suihku inva mitoituksella, seinään turvakahvoja		
	pukuhuone (naiset)	7	1	7	lukolliset kaapit vaatteita varten, tukikahvoja seinään, liukusteet lattiassa	Vrt. Orikedon palvelukeskus, karheampi laatta	
	suihu-/pesutilat (naiset)	5	1	5	2 suihkuja		
	sauna	10	1	10	turvakaiteet, lauteet laattapintaiset (vrt. Impivaaran uimahalli)		
	vaatehuoltotilat	20	1	20	2 pyykinpesukonetta, 2 kuivauskonetta,	Riittävästi tilaa pyykin käsittelyyn (likainen/ puhdas)	
likavaatevarasto	5	1	5				
tupakkahuone	10	1	10				
<b>1. taso yhteensä</b>				<b>577</b>			

	Käyttötarkoitus	m2/tila	kpl	yhteensä	Varustelu	Huom.	Lisähuom.
2. taso asumiskokeilu - ja asumispäivystys	asuinhuone	20	4	80	inva-wc, jääkaappi	asumispäivystys	1 asumispäivystyksen huone
	asuinhuone	25	1	25	inva-Wcm jääkaappi	asumispäivystys	isompi, muut 1 hengen
	asuinhuone	20	20	400	inva-wc, jääkaappi	asumiskokeilu	huoneita. Asumiskokeilussa
	oleskelutila ja keittiönurkkaus	40	1	40	kotikeittiövarustelu, atk-yhteydet,	tarkoitettu asiakkaiden käyttöön ja ruuanlaiton ohjaukseen keittiö + ruokailutila; paloturvalliset ja helposti puhdistettavat sisustusmateriaalit	Asumispäivystyksen asiakkaat ruokailevat tässä. Ruokailijoita asumispäivystyksestä kerrallaan 6. Asumiskokeilun asiakkaat ruokailevat isossa ruokasalissa
	ohjaamo	15	1	15	atk-yhteydet, työntekijöiden työpisteet, lasit tummennettua karkaistua lasia	sijoittuu keskelle käytävää, jonka molemmin puolin asuinhuoneet ovat	
	lääkkeenjako huone	10	1	10	varustetaan kameravalvonnalla lääkehävikkien ehkäisemiseksi	ohjaamon yhteydessä	
<b>2. taso yhteensä</b>				<b>570</b>			
3. taso tuettu asuminen	asunto	25	20	500	inva-wc, suihku, pienkeittiö		
	oleskelutila	30	1	30			
	tupakointihuone	10	1	10			
	Asiakkaiden harrastehuone	15	1	15			
	kodinhoitohuone	13	1	13	1 pesukone ja kuivausrumpu		
	toimistohuone	40	1	40	isot lasit, joista näkee ulos muttei sisälle	5 TALK-ohjaajaa, ketunpesäajattelulla	4 Paavinkadun/ Töykkälänkadun ohjaajat voivat tarvittaessa käyttää
<b>3. taso yhteensä</b>				<b>608</b>			
yhteiset tilat	sairaanhoidaja/lääkäri	15	1	15	lukollisia kaappeja		
	asiakaskohtaamistila	10	1	10		asiakastapaamiset, toimii neuvottelutilana, koko talon käytössä	
	asiakaskohtaamistila	15	2	30		asiakastapaamiset, toimii neuvottelutilana, koko talon käytössä	
	neuvottelutila	20	1	20		palveluneuvonta - ja ohjaus, asiakastapaamiset ja ryhmät	
	toimistohuone	15	1	15		johtajan ja vastaavan ohjaajan huone; 2 hengen huone	
	asiakirjasäilytys	10	1	10	lukittava		
	henkilökunnan wc	3	1	3			
	henkilökunnan invawc	5	1	5			
	henkilökunnan suihku	1,5	2	3			
	henkilökunnan sosiaalitulat pukutilat	25	1	25		mitoitus 20:lle	
	henkilökunnan taukotila	25	1	25			
	yleisvarasto	3	4	12			
	varasto	10	1	10		siivoustarvikkeet	
	toimistotarvikevarasto	5	1	5			
	hoitotarvikevarasto	10	1	10			
	liinavaatevarasto	20	1	20			
	varasto	40	1	40		lahjoitusvaateiden säilytystä ja jakelua varten	
	häkkivarasto	30	1	30		kylmä säilytystila; 10 kpl 2 m2 häkkiä	
siivouskomerot ja siivouskeskus			21				
aula- ja liikennetilat			510				
<b>yhteiset tilat koko talossa</b>				<b>819</b>			
<b>Hyötyala yhteensä</b>				<b>2574</b>			
tekniset tilat	kiinteistöhoitotilat			16			
	tekniset tilat			205			
<b>tekniset tilat yhteensä</b>				<b>221</b>			
<b>Koko talo yhteensä</b>				<b>2 795</b>			



	Käyttötarkoitus	m2/tila	kpl	yhteensä	Varustelu	Huom.	Lisähuom.	Toteutunut	Erotus lukumäärä	Erotus neliöt	Lisähuom.
eteistilat	Eteistila	40	1	40	lukittavat kaapistot asiakkaiden henkilökohtaisille tavaroille, kuraeteinen	asiakkaan vastaanotto		2kpl	1kpl	5m <sup>2</sup>	eteistilat kahdessa osassa
	ohjaamo	20	1	20	kameravalvontataulu, työntekijöiden työpisteet, tummennettu, karkaistu lasi, atk-yhteydet, varustettu pako-ovella, kopiokone	asiakkaan vastaanotto; sijoitetaan siten, että toimii samalla tilapäismajoituksen ohjaamona; työntekijöiden työpiste		1kpl		-8m <sup>2</sup>	
	Wc- tilat	3	1	3	Ei irrotettavia ja särkyviä peilejä (vrt. vankila)			1kpl		-1m <sup>2</sup>	
	inva-wc	5	1	5				1kpl		1m <sup>2</sup>	Toteutuu
	näytteidenotto-wc	6	1	6	näytteidenottopeili	näytteidenotto tapahtuu valvotusti	vrt. Oriketo	1kpl		-2m <sup>2</sup>	
	tila ludeuunia varten	1	1	1	ludeuuni	asiakasvastaanoton ja pukuhuoneen välittömässä läheisyydessä		1kpl			Toteutuu
	pukuhuone	7	2	14	lukolliset kaapit vaatteita varten, tukikahvoja seinään, liukuesteet lattiassa	naiset/miehet		2kpl		1,5m <sup>2</sup>	Toteutuu
	suihkuhuone	10	2	20	varustetaan 3 kpl suihkuja ja väliseinällä, jalkakylpyallas	naiset/miehet		2kpl		0,5m <sup>2</sup>	Toteutuu
tilapäismajoitus 28 paikkaa	Majoitustila - miehet 16 - naiset 6 - levottomat asiakkaat 6	170	1	170	kahden hengen loosheja 8 (16 asiakaspaikkaa) ja sekä naisille 6 että levottomille asiakkaille 6 yhden hengen loosheja. Kaikissa irroitettava saluunaovi; tila varustetaan niin monella lattiakaivolla ja ns. pesukourulla, että painepesurivesi saadaan ohjattua viemäreihin; kunnollinen ilmanvaihto; kameravalvonta	Kaikissa tiloissa tulee jäädä käytäväosuus, johon mahtuu tarvittaessa ambulanssi-miehistö paareineen; kaapeille oltava tilaa	Helppo kulku päivätoiminnan puolelle; eteisaulan läheisyydessä; esteetön näköala ja kuuloyhteys ohjaamoon	9kpl		-55.5m <sup>2</sup>	Ei toteudu kaikilta osin. Levottomien asiakkaiden loosheja on 3 kpl liian vähän ja miesten loosheja on 4 asiakaspaikkaa liian vähän. Fyysinen esteetön näkö- ja kuuloyhteys ohjaamoon ei myöskään toteudu.
	Wc- tilat	3	2	6	Ei irrotettavia ja särkyviä peilejä (vrt. vankila)	1 miehille ja 1 naisille		2kpl		5.5m <sup>2</sup>	Toteutuu
	levottomien asiakkaiden wc	3	1	3				1kpl		1m <sup>2</sup>	Toteutuu
	ruokasali	30	1	30		Ruokailijat voivat olla päihtyneitä	Ruokailijoita yht. n. 28, kahdessa vuorossa, kerrallaan n. 14	1kpl		5m <sup>2</sup>	Toteutuu
	vaatehuoltotilat	20	1	20	2 pyykinesukonetta, 2 kuivausrumpua	Riittävästi tilaa pyykin käsittelyyn (likainen/ puhdas)		2kpl		2m <sup>2</sup>	Toteutuu, kahdessa osassa, jotka sijaitsevat lähekkäin
	likavaatevarasto	5	1	5				1kpl		1m <sup>2</sup>	Toteutuu
Tilapäismajoituksen yhteydessä yksi henkilökunnan wc tilassa, jota ei voi muuten hyödyntää tilaohjelman mukaisesti											

	Käyttötarkoitus	m2/tila	kpl	yhteensä	Varustelu	Huom.	Lisähuom.
päiväkeskus, yhteiskäyttöiset asumiskokeilun kanssa	päivähuone	20	1	20	ATK-piste, televisio,	toimii yleisenä, olohuonetyyppisenä tilana, ATK- piste erotettu muusta tilasta,	
	harrastehuone	20	1	20		asiakkaiden toimintahuone	
	lepohuone	20	1	20	6 sänkyä	asiakkaiden lepohuone	
	Puhelinkoppi	2	1	2			lähellä ohjaamo
	palvelukeittiö	36	1	36		tarkentuu hankesuunnitteluvaiheessa	
	iso ruokasali	40	1	40		Päivätoiminnan ja asumiskokeilun käytössä.	ruokailijoita yht. n. 80 kolmessa vuorossa, kerrallaan n. 25-27
	Wc- tilat	3	2	6		naiset/miehet	
	inva-wc	5	1	5			
	pukuhuone (miehet)	10	1	10	lukolliset kaapit vaatteita varten, tukikahvoja seinään, liukuesteet lattiassa	Vrt. Orikedon palvelukeskus, karheampi laatta	
	suihu-/pesutila (miehet)	18	1	18	6 suihkua, varataan yksi suihku inva-mitoituksella, seinään turvakahvoja		
	pukuhuone (naiset)	7	1	7	lukolliset kaapit vaatteita varten, tukikahvoja seinään, liukuesteet lattiassa	Vrt. Orikedon palvelukeskus, karheampi laatta	
	suihku-/pesutilat (naiset)	5	1	5	2 suihkua		
	sauna	10	1	10	turvakaiteet, lauteet laattapintaiset (vrt. Impivaaran uimahalli)		
	vaatehuoltotilat	20	1	20	2 pyykinpesukonetta, 2 kuivauskonetta,	Riittävästi tilaa pyykin käsittelyyn (liikainen/ puhdas)	
likavaatevarasto	5	1	5				
tupakkahuone	10	1	10				

## 1. taso yhteensä

577

	Käyttötarkoitus	m2/tila	kpl	yhteensä	Varustelu	Huom.	Lisähuom.
2. taso asumiskokeilu - ja asumispäivystys	asuinhuone	20	4	80	inva-wc, jääkaappi	asumispäivystys	1 asumispäivystyksen huone isompi, muut 1 hengen
	asuinhuone	25	1	25	inva-wc jääkaappi		huoneita. Asumiskokeilussa kaikki yhden hengen huoneita
	asuinhuone	20	20	400	inva-wc, jääkaappi	asumiskokeilu	
	oleskelutila ja keittiönurkkaus	40	1	40	kotikeittiövarustelu, atk- yhteydet,	tarkoitettu asiakkaiden käyttöön ja ruuanlaiton ohjaukseen keittiö + ruokailutila; paloturvalliset ja helposti puhdistettavat sisustusmateriaalit	Asumispäivystyksen asiakkaat ruokailevat tässä. Ruokailijoita asumispäivystyksestä kerrallaan 6. Asumiskokeilun asiakkaat ruokailevat isossa ruokasalissa
	ohjaamo	15	1	15	atk-yhteydet, työntekijöiden työpisteet, lasit tummennettua karkaistua lasia	sijoittuu keskelle käytävää, jonka molemmiin puoliin asuinhuoneet ovat	
lääkkeenjako	10	1	10	varustetaan kameravalvonnalla lääkehävikien ehkäisemiseksi	ohjaamon yhteydessä		

2.tason yhteydessä lisäksi tupakointitila sekä yksi yleinen wc tiloissa, joita ei voi muuten hyödyntää tilaohjelman mukaisesti

## 2. taso yhteensä

570

Toteutunut	Erotus lukumäärä	Erotus neliöt	Lisähuom.
1kpl		4m <sup>2</sup>	Toteutuu
1kpl		-1m <sup>2</sup>	
1kpl		1m <sup>2</sup>	Toteutuu, paitsi sänkyjä mahtuu vain 5 kpl
1kpl			Toteutuu
1kpl		-3m <sup>2</sup>	
1kpl		3m <sup>2</sup>	Toteutuu
2kpl		6m <sup>2</sup>	Toteutuu
1kpl		0,5m <sup>2</sup>	Toteutuu
1kpl		5m <sup>2</sup>	Toteutuu
1kpl		-2.5m <sup>2</sup>	
1kpl		8m <sup>2</sup>	Toteutuu
1kpl			Toteutuu
1kpl		-3m <sup>2</sup>	
1kpl			Toteutuu
1kpl		-5m <sup>2</sup>	
5kpl		12m <sup>2</sup>	toteutuu 2. kerroksessa
1kpl		12m <sup>2</sup>	toteutuu 2. kerroksessa
7kpl	-13kpl	-275m <sup>2</sup>	Ei toteudu suurimmalta osin. Osassa kylpyhuone inva- mitoituksella ja toisessa inva-mitointus täyttyy vain osittain
1kpl		11m <sup>2</sup>	Toteutuu
1kpl		3m <sup>2</sup>	Toteutuu
1kpl		3m <sup>2</sup>	Toteutuu

	Käyttötarkoitus	m2/tila	kpl	yhteensä	Varustelu	Huom.	Lisähuom.	Toteutunut	Erotus lukumäärä	Erotus neliöt	Lisähuom.
3. taso tuettu asuminen	asunto	25	20	500	inva-wc, suihku, pienkeittiö			16kpl	-4kpl	-187m <sup>2</sup>	Suurin osa asuinhuoneista neliöltään pienempiä kuin tavoitteena on. Osa kylpyhuoneista inva- mitoituksella, suurin osa täyttävät mitoituksen vain osittain.
	oleskelutila	30	1	30				1kpl		4,5m <sup>2</sup>	Toteutuu
	tupakointihuone	10	1	10				1kpl			Toteutuu
	Asiakkaiden harrastuhuone	15	1	15				1kpl		3,5m <sup>2</sup>	Toteutuu
	kodinhoituhuone	13	1	13	1 pesukone ja kuivausrumpu			1kpl		-2m <sup>2</sup>	Toteutuu hieman pienempänä mitä tilaohjelmassa
	toimistohuone	40	1	40	isot lasit, joista näkee ulos muttei sisälle	5 TALK-ohjaajaa, ketunpesäajattelulla	4 Paavinkadun/ Töykkälänkadun ohjaajat voivat tarvittaessa käyttää	2kpl		-3m <sup>2</sup>	Toimistohuone kahdessa osassa, jotka sijaitsevat lähekkäin
2.kerroksessa lisäksi kaksi siivouskomeroa, varastotiloja sekä henkilökunnan wc, jotka ovat yhteisiin tiloihin kuuluvia											
<b>3. taso yhteensä</b>				<b>608</b>							
yhteiset tilat	sairaanhoitaja/lääkäri	15	1	15	lukollisia kaappeja			1kpl			Toteutuu
	asiakaskohtaamistila	10	1	10		asiakastapaamiset, toimii neuvottelutilana, koko talon käytössä		1kpl			Toteutuu
	asiakaskohtaamistila	15	2	30		asiakastapaamiset, toimii neuvottelutilana, koko talon käytössä		1kpl	-1kpl	-20m <sup>2</sup>	
	neuvottelutila	20	1	20		palveluneuvonta - ja ohjaus, asiakastapaamiset ja ryhmät		1kpl		-2m <sup>2</sup>	
	toimistohuone	15	1	15		johtajan ja vastaavan ohjaajan huone; 2 hengen huone		1kpl		-1m <sup>2</sup>	
	asiakirjasäilytys	10	1	10	lukittava			1kpl		4m <sup>2</sup>	Toteutuu, yhdessä toimistotarvikevaraston kanssa
	henkilökunnan wc	3	1	3				1kpl		1m <sup>2</sup>	Toteutuu (sijaitsee 2.kerroksessa)
	henkilökunnan invawc	5	1	5				1kpl		1m <sup>2</sup>	Toteutuu
	henkilökunnan suihku	1,5	2	3				1kpl		3m <sup>2</sup>	Toteutuu
	henkilökunnan sosiaalityötilat	25	1	25		mitoitus 20:lle		1kpl		-9m <sup>2</sup>	
	henkilökunnan taukotila	25	1	25				1kpl		-10m <sup>2</sup>	
	yleisvarasto	3	4	12				3kpl	-1kpl	-1.5m <sup>2</sup>	sijaitsee 2.kerroksessa vierekkäin
	varasto	10	1	10		siivoustarvikkeet		1kpl		-1m <sup>2</sup>	
	toimistotarvikevarasto	5	1	5				1kpl		-1m <sup>2</sup>	Yhdessä asiakirjasäilytyksen kanssa
	hoitotarvikevarasto	10	1	10				1kpl		-1m <sup>2</sup>	
	liinavaatevarasto	20	1	20				1kpl		-10m <sup>2</sup>	sijaitsee 1.kerroksessa tilapäismajoituksen yhteydessä
	varasto	40	1	40		lahjoitusvaateiden säilytystä ja jakelua varten		1kpl		5m <sup>2</sup>	
	hakkivarasto	30	1	30		kylmä säilytystila; 10 kpl 2 m2 hääkiä					kellarikerrokseen
	siivouskomerot ja siivouskeskus			21				3kpl		-2m <sup>2</sup>	yksi sijaitsee 1.kerroksessa ja kaksi 2.kerroksessa
	aula- ja liikennetilat			510							
<b>yhteiset tilat koko talossa</b>				<b>819</b>							
<b>Hyötyala yhteensä</b>				<b>2574</b>							
tekniset tilat	kiinteistöhoitotilat			16							
	tekniset tilat			205							
<b>tekniset tilat yhteensä</b>				<b>221</b>							
<b>Koko talo yhteensä</b>				<b>2 795</b>							

	Käyttötarkoitus	m2/tila	kpl	yhteensä	Varustelu	Huom.	Lisähuom.
eteistilat/ asiakkaiden vastaanotto	Eteistila: Asiakkaat tulevat sisälle	40	1	40	lukittavat kaapistot asiakkaiden henkilökohtaisille tavaroille, kuraeteinen	asiakkaan vastaanotto	
	ohjaamo	20	1	20	kameravalvontataulu, työntekijöiden työpisteet, tummennettu, karkaistu lasi, atk-piste, varustettu pako-ovella, kopiokone	sijoitetaan siten, että toimii samalla tilapäismajoituksen ohjaamona; työntekijöiden työpiste	
	Wc- tilat	3	1	3	Ei irrotettavia ja särkyviä peilejä (vrt. vankila)		
	inva-wc	5	1	5			
	näytteidenotto-wc	6	1	6	näytteidenottopeili	näytteidenotto tapahtuu valvotusti	vrt. Oriketo
	tila ludeuunia varten	1	1	1	ludeuuni	puku- ja suihkuhuoneen välittömässä läheisyydessä	
	pukuhuone	7	2	14	lukolliset kaapit vaatteita varten, tukikahvoja seinään, liukuesteet lattiassa	naiset/miehet, lukolliset kaapit vaatteita varten, tuki, Vrt. Orikedon palvelu-keskus, karheammat laatat	pukeutumistila asiakkaille oltava esteetön
	suihkuhuone	10	2	20	varustetaan 3 kpl suihkuja ja väliseinällä, jalkakylpyallas, wc-pytty välineinällä	naiset/miehet	
tilapäismajoitus 28 paikkaa	Majoitustila - miehet 20 - naiset 4 - levottomat asiakkaat 4	170	1	170	kahden hengen loosheja 10 (20 asiakaspaikkaa) ja sekä naisille 4 että levottomille asiakkaille 4 yhden hengen loosheja. Kaikissa irroitettava saluunaovi; tila varustetaan niin monella lattiakaivolla ja ns. pesukourulla, että painepesurivesi saadaan ohjattua viemäreihin; kunnollinen ilmanvaihto; kameravalvonta	Kaikissa tiloissa tulee jäädä käytäväosuus, johon mahtuu tarvittaessa ambulanssimiehistö paareineen; kaapeille oltava tilaa	Helppo kulku päivätoiminnan puolelle; eteisaulan läheisyydessä; esteetön näköala ja kuuloyhteys ohjaamoon
	Wc- tilat	3	2	6	Ei irrotettavia ja särkyviä peilejä (vrt. vankila)	1 miehille ja 1 naisille	
	levottomien asiakkaiden wc	3	1	3			
	ruokasali	30	1	30			Ruokailijoita yht. n. 28, kahdessa vuorossa, kerrallaan n. 14
	vaatehuoltotilat	20	1	20	2 pyykinesukonetta, 2 kuivausrumpua	Riittävästi tilaa pyykin käsittelyyn (likainen/ puhdas)	
	likavaatevarasto	5	1	5			
päiväkeskus, yhteiskäyttöiset asumiskokeilun kanssa	päivähuone	20	1	20	ATK-piste, televisio, mahdollisuus lehtien lukuun	toimii yleisenä, olohuonetyyppisenä tilana, ATK-piste erotettu muusta tilasta	
	harrastehuone	20	1	20	biljardi	asiakkaiden toimintahuone	
	lepohuone	20	1	20		6 sänkyä	
	puhelinkoppi	2	1	2		lähellä ohjaamoa	
	palvelukeittiö	36	1	36		tarkentuu hankesuunnitteluvaiheessa	
	ruokasali	40	1	40			ruokailijoita yht. n. 80 kolmessa vuorossa, kerrallaan n. 25-27
	Wc- tilat	3	2	6		naiset/miehet	
	inva-wc	5	1	5			
	pukuhuone (miehet)	10	1	10	lukolliset kaapit vaatteita varten, tukikahvoja seinään, liukuesteet lattiassa	Vrt. Orikedon palvelukeskus, karheampi laatta	
	suiku-/pesutila (miehet)	18	1	18	6 suihkua, varataan yksi suihku inva mitoituksella, seinään turvakahvoja		
	pukuhuone (naiset)	7	1	7	lukolliset kaapit vaatteita varten, tukikahvoja seinään, liukuesteet lattiassa	Vrt. Orikedon palvelukeskus, karheampi laatta	
	suihku-/pesutilat (naiset)	5	1	5	2 suihkua		
	sauna	10	1	10	turvakaiteet, lauteet laattapintaiset (vrt. Impivaaran uimahalli)		
	vaatehuoltotilat	20	1	20	2 pyykinpesukonetta, 2 kuivauskonetta	Riittävästi tilaa pyykin käsittelyyn (likainen/ puhdas)	Vaatehuoltotila lähellä sisään-tuloa, minne on sijoitettu ludeuuni
likavaatevarasto	5	1	5				
tupakkahuone/moduuli	10	1	10				

	Käyttötarkoitus	m2/tila	kpl	yhteensä	Varustelu	Huom.	Lisähuom.
Asumiskokeilu	asuinhuone	20	20	400	inva-wc, jääkaappi	asumiskokeilu	yhden hengen huoneita
	oleskelutila ja keittiönurkkaus	30	1	30	televisio, sohvut, atk-yhteydet	paloturvalliset ja helposti puhdistettavat sisustusmateriaalit	
	ohjaamo	15	1	15	atk-yhteydet, isot lasit, joista näkee ulos, muttei sisälle	sijoittuu keskelle käytävää, jonka molemmin puolin asuinhuoneet ovat	
	lääkkeenjako huone	10	1	10	varustetaan kameravalvonnalla lääkähävikkien ehkäisemiseksi		
yhteiset tilat	sairaanhoidtaja/lääkäri	15	1	15	lukollisia kaappeja, vesipiste		
	asiakaskohtaamistila	10	1	10		asiakastapaamiset, toimii neuvottelutilana, koko talon käytössä	
	asiakaskohtaamistila	15	2	30		asiakastapaamiset, toimii neuvottelutilana, koko talon käytössä	
	neuvottelutila	20	1	20		palveluneuvonta ja -ohjaus, asiakastapaamiset ja ryhmät	
	toimistohuone	15	1	15		johtajan ja vastaavan ohjaajan huone, varustettu pako-ovella	
	toimistohuone	40	1	40		5 TALK-ohjaajaa, varustettu pako-ovella	4 Paavinkadun/ Töykkälänkadun ohjaajat voivat tarvittaessa käyttää
	asiakirjasäilytys	10	1	10		lukittava	
	henkilökunnan wc	3	1	3			
	henkilökunnan invawc	5	1	5			
	henkilökunnan suihku	1,5	2	3			
	henkilökunnan sosiaalitalat pukutilat	22	1	22			mitoitus 18:lle
	henkilökunnan taukotila	25	1	25			
	varasto	10	1	10			siivoustarvikkeet
	toimistotarvikevarasto	5	1	5			
	yleisvarasto	3	3	9			sijoitetaan eri puolille taloa
	hoitotarvikevarasto	10	1	10			
	liinavaatevarasto	20	1	20			
	varasto	40	1	40			lahjoitusvaateiden säilytystä ja jakelua varten
	hakkivarasto	30	1	30			kylmä säilytystila; 10 kpl 2 m2 häkkiä
	siivouskomerot ja siivouskeskus	0	1	14			
aula- ja liikennetilat	0	1	340				
<b>Tilat yhteensä</b>				<b>1 708</b>			
<b>tekniset tilat</b>	kiinteistöhoitotilat			11			
	tekniset tilat			136			
<b>tekniset tilat yhteensä</b>				<b>147</b>			
<b>kaikki tilat yhteensä</b>				<b>1 855</b>			

<b>ERI TILARATKAISUJEN PALVELUVAIKUTUKSET</b>	
<b>Päihdehuollon monipalvelukeskus</b>	
– mahdollistaa monipalvelukeskusidean (keskeiset palvelut saman katon alla)	+++
– päivätoiminnan ja tilapäismajoituksen palveluiden tehokas integroiminen tilaratkaisun avulla palvelukokonaisuudeksi, josta voi siirtyä eri tasoisten asumispalveluiden piiriin	+++
– turkulaisten asunnottomien päihderiippuvaisten pitkän aikavälin tarpeisiin perustuva tilapäismajoituksen ja asumiskokeilun laajuus (48 paikkaa)	+++
– mahdollistaa max kahden asukkaan yöpymisen samassa yöpymistilassa	+++
– mahdollistaa yhden hengen huoneet asumiskokeilussa (20 paikkaa)	+++
– perustetaan turkulaisten asunnottomien tarpeisiin varatut hyvän perusasumistason asumispäivystyspaikat aikuissosiaalityön tukipalveluiksi (5 paikkaa)	+++
– sisältää nykyajan mukavuuksilla varustetut tuetun asumisen asunnot (25 paikkaa)	+++
– perustetaan asunnottomaksi jääneiden tai asunnottomuuden uhan alla olevien turkulaisten matalan kynnyksen palveluohjaus walk in -periaatteella palveluvalikkoon	+++
– monipalvelukeskuksen palvelukokonaisuus mahdollistaa eheän palveluketjun aina päivätoiminnasta tuettuun asumiseen asti	+++
<b>Monipalvelukeskus Mäntykodissa</b>	
– mahdollistaa monipalvelukeskusidean (keskeiset palvelut saman katon alla)	+++
– säilyttää päivätoiminnan omana palvelukokonaisuutenaan (Sirkkala) ja tilapäismajoituksen sekä asumiskokeilun omana kokonaisuutenaan (Sillankorva), vrt. sijainti rakennuksen eri siivissä	++
– mahdollistaa tilapäismajoituksen puolelle 21 paikkaa tavoitellun tilaohjelman mukaisesti ”looshiajattelulla” ”, mutta paikkamäärä on 7 vähemmän (n. 60 m <sup>2</sup> )	+
– mahdollistaa ainoastaan 7 yhden hengen huonetta asumiskokeilun puolella, paikkamäärä on tavoitteeseen verrattuna 13 vähemmän (n. 280 m <sup>2</sup> )	-
– perustetaan turkulaisten asunnottomien tarpeisiin varatut hyvän perusasumistason asumispäivystyspaikat aikuissosiaalityön tukipalveluiksi 6 paikkaa (1 paikka enemmän kuin tavoitetilaohjelmassa)	+++
– sisältää tuetun asumisen asunnot omalla kylpyhuoneella, yhteiskeittiö (16 paikkaa); tavoitteeseen verrattuna 4 vähemmän (yhteensä asumispäivystys ja tuettu asuminen n. 180 m <sup>2</sup> )	++
– perustetaan asunnottomaksi jääneiden tai asunnottomuuden uhan alla olevien turkulaisten matalan kynnyksen palveluohjaus walk in -periaatteella palveluvalikkoon	+++
– monipalvelukeskus Mäntykodissa mahdollistaa eheän palveluketjun vain asumiskokeilusta tuettuun asumiseen Päivätoiminnan ja tilapäismajoituksen sijoittuminen rakennuksen eri siipiin estää näiden palveluiden tehokasta integraatiota.	++
<b>Sirkkalan ja Sillankorvan korvaavat tilat</b>	
– ei mahdollista monipalvelukeskusideaa (vain osa palveluista saman katon alla)	+
– päivätoiminnan ja tilapäismajoituksen palveluiden tehokas integroiminen tilaratkaisun avulla palvelukokonaisuudeksi, josta voi siirtyä eri tasoisten asumispalveluiden piiriin	+++
– turkulaisten asunnottomien päihderiippuvaisten pitkän aikavälin tarpeisiin perustuva tilapäismajoituksen ja asumiskokeilun laajuus (48 paikkaa)	+++
– mahdollistaa max kahden asukkaan yöpymisen samassa yöpymistilassa	+++
– mahdollistaa yhden hengen huoneet asumiskokeilussa (20 paikkaa)	+++
– ei mahdollista asumispäivystystä	+
– ei mahdollista tuetun asumisen asuntoja	+
– ei mahdollista matalan kynnyksen walk in -periaatteella toimivaa palveluohjausta	+
– mahdollistaa eheän palveluketjun vain päivätoiminnasta asumiskokeiluun, palveluketjun loppupää puuttuu kokonaan	++

Merkkien selitykset: +++ paras hyöty; ++ kohtalainen hyöty; + vähäinen hyöty, - ei hyötyä lainkaan

Päihdehuollon monipalvelukeskus - Tilaohjelma

14.1.2022

Sijaintikerros	Toimintakokonaisuus	Kpl	Tila	Pinta-ala	Yhteensä	Märkätila (M)/ Lattiakaiv.tila (L K)	Varustus ja huomioitavaa
1. kerros	Eteistilat	1	Tuulikaappi	10	10		Asiakkaiden vastaanotto, tarkastus ja ensikontakti
1. kerros	Eteistilat	1	Eteistila	40	40		Lukittavat kaapistot asiakkaiden tavaroille, kuraeteinen. Metallinopaljastin ulko-oven karmeihin sisäänrakennettuna, tuulik.oveen
1. kerros	Eteistilat	1	Ohjaamo	20	20		Kameravalvontataulu, työntekijöiden työpisteet 5 kpl, tummennettu, karkaistu lasi, atk-yhteydet, varustettu pako-ovella, kopiokone. Asiakkaan ohjaus; sijoitetaan siten, että toimii samalla tilapäismajoituksen ohjaamona; työntekijöiden työpiste. Palvelee eteistilaa, päiväkeskusta ja tilapäismajoitusta
1. kerros	Eteistilat	2	WC-tila, ohjaamon	2	4	LK	
1. kerros	Eteistilat	2	Asiakaskohtaamistila	10	20		Asiakastapaamiset, toimii neuvottelutilana, koko talon käytössä
1. kerros	Eteistilat	1	Näytteidenotto-WC	6	6	M	Näytteidenotto tapahtuu valvotusti
1. kerros	Eteistilat	1	Tila ludeuunia varten	1	1	LK	Riskijäteasiat, näytteidenottopeili, ludeuuni. Asiakasvastaanoton ja pukuhuoneen välittömässä läheisyydessä
1. kerros	Eteistilat	2	Pukuhuone	10	20		Lukolliset kaapit vaatteita varten, tukikahvoja seinään, liukuesteet lattiassa. Naisille ja miehille
1. kerros	Eteistilat	2	Suihkuhuone	7	14	M	3 kpl suihkuja ja väliseinällä, jalkakylpyallas. Naisille ja miehille.
1. kerros	Eteistilat	1	Siivousvälinehuone	6	6	LK	
1. kerros	Eteistilat	3	WC-tila, miehet	3	9	LK	Ei irrotettavia ja särkyviä peilejä (vrt. vankila)
1. kerros	Eteistilat	2	WC-tila, naiset	3	6	LK	Ei irrotettavia ja särkyviä peilejä (vrt. vankila)
1. kerros	Eteistilat	5	Liikuntaesteisyys-WC	5	25	LK	
1. kerros	Eteistilat	1	Pukuhuone, naiset	7	7		Lukolliset kaapit vaatteita varten, tukikahvoja seinään, liukuesteet lattiassa
1. kerros	Eteistilat	1	Suihkuhuone, naiset	5	5	M	2 suihkua
1. kerros	Eteistilat	1	Pukuhuone, miehet	18	18		Lukolliset kaapit vaatteita varten, tukikahvoja seinään, liukuesteet lattiassa
1. kerros	Eteistilat	1	Suihkuhuone, miehet	10	10	M	6 suihkua, varataan yksi suihku inva mitoituksella, seinään turvakahvoja
1. kerros	Eteistilat	1	Sauna	10	10	M	Turvakaiteet, lauteet laattapintaiset (vrt. Impivaaran uimahalli)
1. kerros	Eteistilat	1	Vaatehuolto	20	20	LK	2 pyykinpesukonetta, 2 kuivausrumpua, laskutilaa. Riittävästi tilaa pyykin käsittelyyn (likainen/ puhdas)
1. kerros	Eteistilat	1	Kuivaushuone	10	10	LK	Kuivauspuhallin
1. kerros	Eteistilat	1	Pyykin säilytys, puhdas	5	5		
1. kerros	Eteistilat	1	Pyykin säilytys, likainen	5	5		
				YHT	271		

1. kerros	Päiväkeskus	1	Päivähuone	20	20		ATK-piste, televisio. Toimii yleisenä, olohuonetyyppisenä tilana, ATK-piste erotettu muusta tilasta
1. kerros	Päiväkeskus	1	Harrastehuone	20	20		
1. kerros	Päiväkeskus	1	Bändihuone/musisointi	13	13		
1. kerros	Päiväkeskus	1	Lepuhuone	20	20		6 sänkyä
1. kerros	Päiväkeskus	1	Puhelinkoppi, päivähuoneessa	1	1		Lähellä ohjaamo
1. kerros	Päiväkeskus	1	Palvelukeittiö	25	25	M	Kotitalouskeittiötasoinen varustus, lisävarusteena lyhyt ammattilaistiskilinjasto, 3 korkeaa jääkaappia, 2 korkeaa pakastinta
1. kerros	Päiväkeskus	1	Ruokasali	80	80		
1. kerros	Päiväkeskus	1	Tupakointimoduuli	15	15		
				YHT	194		
1. kerros	Tilapäismajoitus	1	Majoitustila	180	180	M	
1. kerros	Tilapäismajoitus	2	WC-tila	3	6	M	
1. kerros	Tilapäismajoitus	1	Levottomien asiakkaiden WC-tila	3	3	M	
1. kerros	Tilapäismajoitus	1	Siivouskomero	3	3	LK	
				YHT	192		
1. kerros	Milli	1	Tuulikaappi	6	6		Pako-ovi tarvitaan, asiakkaiden sisäänkäynti tilan kautta. 10-12 hengelle mitoitettu.
1. kerros	Milli	1	Asiakastila/ odotustila	30	30		Pako-ovi tarvitaan, asiakkaiden sisäänkäynti tilan kautta. 10-12 hengelle mitoitettu.
1. kerros	Milli	1	Asiointitila	25	25		Pako-ovi tarvitaan, 3 asiointipaikkaa/-pöytää. Äänenvaimennus asiointipisteiden kesken
1. kerros	Milli	1	WC-tila, liikuntaesteinen	6	6	LK	Liikuntaesteisyysvarustus. Asiakaskäyttöön, odotustilan ja terveyden vast.ottotilojen yhteydessä
1. kerros	Milli	1	WC-tila	3	3	LK	Henkilökunnan käyttöön
1. kerros	Milli	1	Terveystieteiden vastaanottotila	16	16		Pako-ovi tarvitaan, lääkejääkaappi, gyn.tuoli. Toimii myös lääkärin vastaanottona
1. kerros	Milli	1	Terveystieteiden vastaanottotila	10	10		Pako-ovi tarvitaan
1. kerros	Milli	1	Henkilökunnan työhuone	7	7		Erillinen tila, puhelut-tietoturva, pako-ovi tarvitaan, yksi työpiste
1. kerros	Milli	1	Taukotila (viidelle hengelle)	12	12		Minikeittiö: hella, mikro, jääkaappi, allas, kuivauskaappi
1. kerros	Milli	1	Varasto	20	20		Sisältää jääkaapin ruoka-avustuksille, tavaroiden vast.otto
				YHT	135		
Vapaa sijoitus	Sosiaalityön yksikkö	10	Työhuone ja yksilövastaanotto	8	80		Pako-ovi tarvitaan jokaiseen tilaan, johtaa viereiseen työhuoneeseen
Vapaa sijoitus	Sosiaalityön yksikkö	1	Työhuone 12 hengelle	70	70		
Vapaa sijoitus	Sosiaalityön yksikkö	1	Työhuone 2 hengelle	15	15		
Vapaa sijoitus	Sosiaalityön yksikkö	1	Asiakkaiden odotushuone	30	30		Yksikön sisäänkäynti oma, selvästi erillään päiväkeskuksen sis.käynnistä
				YHT	195		
Vapaa sijoitus	Mielenterveys- ja päihdeyksikkö	1	Työhuone 1 hengelle ja vastaanotolle	8	8		
Vapaa sijoitus	Terveydenhuolto	1	Lääkärin vastaanottohuone	16	16		Pako-ovi tarvitaan
Vapaa sijoitus	Terveydenhuolto	1	Hoitajan vastaanottohuone	10	10		Pako-ovi tarvitaan
				YHT	34		



Vapaa sijoitus	Yhteiset tilat	1	Vahtimestarinen huone, 2 henkeä	10	10		
Vapaa sijoitus	Yhteiset tilat	1	Taukotila (28 hengelle)	35	35		
Vapaa sijoitus	Yhteiset tilat	1	Kokoustila 10 hengelle	14	14		
Vapaa sijoitus	Yhteiset tilat	3	Varastotilat	5	15		
Vapaa sijoitus	Yhteiset tilat	1	Siivousvälinevarasto	5	5	LK	
Vapaa sijoitus	Yhteiset tilat	1	Datatila	4	4		
				YHT	83		
1. kerros	Yhteiset varastot	1	Varastotila	40	40		
1. kerros	Yhteiset varastot	1	Irtaimistovarastot	32	32		
				YHT	72		
<b>1.kerros</b>				<b>YHT</b>	<b>1176</b>		
2. kerros	Asumiskokeilu ja asumispäivystys	4	Asuinhuone, asumispäivystys	20	80		Inva-wc+ suihku 5 m <sup>2</sup> (märkätila), pienkeittiö, kaapistot
2. kerros	Asumiskokeilu ja asumispäivystys	1	Asuinhuone, asumispäivystys	25	25		Inva-wc+ suihku 5 m <sup>2</sup> (märkätila), pienkeittiö, kaapistot
2. kerros	Asumiskokeilu ja asumispäivystys	20	Asuinhuone, asumiskokeilu	20	400		Inva-wc+ suihku 5 m <sup>2</sup> (märkätila), jääkaappi, vaatekaapisto
2. kerros	Asumiskokeilu ja asumispäivystys	1	Oleskelu ja keittönurkkaus	50	50		Kotikeittiövarustus, atk-yhteydet. Tarkoitettu asiakkaiden käyttöön ja ruuanlaiton ohjaukseen keittiö + ruokailutila; paloturvalliset ja helposti puhdistettavat sisustusmateriaalit. Ruokailijoita keittiössä kerrallaan 6 henkeä.
2. kerros	Asumiskokeilu ja asumispäivystys	1	Ohjaamo	15	15		Atk-yhteydet, työntekijöiden työpisteet 2 kpl, peililasit karkaistua lasia. Keskeinen sijainti, näköyhteys oleskelutilaan ja porrashuoneen ovelle
2. kerros	Asumiskokeilu ja asumispäivystys	1	Ohjaamon WC-tila	2	2		Vain henkilökunnan käyttöön
2. kerros	Asumiskokeilu ja asumispäivystys	1	Tupakointimoduuli, oleskelutilaan	10	10		
				YHT	582		
2. kerros	Yhteiset toiminnot	1	Lääkkeenjakuhuone	10	10		
2. kerros	Yhteiset toiminnot	1	Lääkäri ja sair.hoitaja, vast.ottoh.	15	15		Lukolliset kaapit
2. kerros	Yhteiset toiminnot	1	Asiakaskohtaaminen	10	10		Asiakastapaamiset, toimii neuvottelutilana, koko talon käytössä, pakotie
2. kerros	Yhteiset toiminnot	1	Toimisto	15	15		Johtajan huone
2. kerros	Yhteiset toiminnot	1	Lääkkeenjakuhuone	10	10		
2. kerros	Yhteiset toiminnot	1	Neuvotteluhuone	30	30		Pakotie. Palveluneuvonta - ja ohjaus, asiakastapaamiset ja ryhmät
2. kerros	Yhteiset toiminnot	1	Toimistotarvikevarasto	5	5		
2. kerros	Yhteiset toiminnot	1	Asiakirjatila	10	10		
2. kerros	Yhteiset toiminnot	1	Liinavaatevarasto	20	20		
2. kerros	Yhteiset toiminnot	1	Hoitotarvikevarasto	10	10		
2. kerros	Yhteiset toiminnot	1	Siivouskomero	3	3	LK	
2. kerros	Yhteiset toiminnot	1	Yleisvarasto	3	3		
				YHT	141		
<b>2. kerros</b>				<b>YHT</b>	<b>723</b>		
3. kerros	Tuettu asuminen	20	Asunto	25	500		Inva-wc+ suihku 5 m <sup>2</sup> (märkätila), pienkeittiö, kaapistot
3. kerros	Tuettu asuminen	1	Oleskelutila	40	40		



# **Turun kaupungin päihdehuollon monipalvelukeskus**

## **SUUNNITTELUOHJE LVI-JÄRJESTELMÄT 24.3.2023**

**TURUN KAUPUNKI  
KAUPUNKIYMPÄRISTÖTOIMIALA  
KAUPUNKIRAKENTAMINEN  
TOIMITILOJEN RAKENNUTTAMINEN**

# SISÄLLYSLUETTELO

1. Rakennuskohteen nimi ja osoite	4
2. Yleistä	4
2.1 LVI- järjestelmien yleiset laatuvaatimukset	4
2.2 Puhtausluokkavaatimus	5
2.3 Sisäilmastoluokka	5
2.4 Energiantehokkuus	6
2.5 Takuuajan huollot	6
2.6 Mallinnus	6
3. Liittymistiedot kunnallistekniikkaan ja lämmöntuotanto	7
3.1 Lämpöenergia	7
3.2 Käyttövesi	7
3.3 Jäte- ja hulevesiviemärit	7
4. Lämmitysjärjestelmät	8
4.1 Lämmöntuotanto	8
4.2 Lämmönjakokeskus	8
4.3 Paisunta- ja varolaitteet	9
4.4 Lämmitysverkostot	9
4.5 Lämpöjohtopumput	9
4.6 Lämmönluovuttimet	10
4.7 Käyttöveden ja energianmittaus	10
5. Jäähdytysjärjestelmät	11
5.1 Jäähdytysenergian tuotanto	11
5.2 Jäähdytettävät tilat	11
5.3 Huoneilman jäähdytys	11
6. Vesi- ja viemärilaitteet	12
6.1 Vesijohdot	12
6.2 Erottimet	12
6.2.1 Rasvanerotin	12
6.3 Venttiilit	13
6.4 Käyttövesipumput	13
6.5 Pumppaamot	13
6.6 Viemäriverkostot	13
6.6.1 Ulkopuoliset jäte- ja sadevesiviemärit	13
6.6.2 Sisäpuoliset viemärit	14
6.7 Viemäreiden kannakointi	14
6.8 Salaoja- ja sadevesikaivot	15
6.9 Vesi- ja viemärikalusteet	15
7. Ilmankäsittelyjärjestelmät	15

	3
7.1 Ilmanvaihtojärjestelmät yleistä	15
7.2 Ominais sähköteho ja lämmöntalteenoton hyötysuhteet	16
7.3 Ilmanvaihdon palvelualueet	16
7.4 Seisokkiajan ilmanvaihto	17
7.5 Puhallinkammiot ja koteloidut kojeet	17
7.6 Kanavat ja puhdistusluukut	20
7.7 Ilmanottosäleiköt ja tuloilmakammiot	22
8. Kaasujärjestelmät	22
9. Putki- ja laite-eristykset	22
10. Väestönsuojajärjestelmät	23
11. Alapohjan järjestelmät ja radonin torjunta	23
11.1 Maanvarainen laatta	23
11.2 Tuulettuva alapohja	23
12. GM-laitetietojärjestelmä	24

Tilaja:

Turun kaupungin Kaupunkiympäristötoimiala  
Kaupunkirakentaminen / Toimitilojen rakennuttaminen  
Linnankatu 90E  
20100 Turku

Hanke:

Turun kaupungin päihdehuolto uudisrakennus

## ■ LVIA-JÄRJESTELMÄT

### 1. Rakennuskohteen nimi ja osoite

Päihdehuollon monipalvelukeskus

Kaupunginosa: Mäntymäen sairaala-alue

Kortteli:

Tontti:

Turku

Hankkeen laajuustiedot

Bruttoala n. 4700 m<sup>2</sup>

Tilavuus 17 000 m<sup>3</sup>

## 2. Yleistä

### 2.1 LVI- järjestelmien yleiset laatuvaatimukset

LVI-suunnitelmissa tulee noudattaa voimassa olevia määräyksiä ja ohjeita. Ekosuunnittelun asiakirjoissa olevat alan määräykset myös huomioitava.

Järjestelmiä ja laitevalintoja tehtäessä on huomiota laitteiden ja järjestelmien energiatalouteen ja elinkaarikestävyyteen. Järjestelmävalinnoissa tulee käyttää elinkaarikustannuslaskelmia. Laitteiden valinnoissa on käytettävä viimeisintä ja CE-merkinnällä varustettua teknologiaa. Suunnittelija vastaa LVI- tuotteiden kelpoisuuden tarkistamisesta (CE-merkintä, tyyppihyväksyntä, standardinmukaisuus, virallinen

laadunvalvontamenettely). Laittevalintoja tehtäessä tulee kiinnittää erityistä huomiota laitteiden käytettävyyteen ja huollettavuuteen. Suunnitelmien lisäksi suunnittelija laatii LVI-työselostuksen. Putkien ja kanaosien tulee olla tehdasvalmisteisia.

Suunnitelmien LVI- laitteet nimiöidään GM- laitetietokannan mukaan.

Suunnittelijan tulee olla tiiviissä yhteistyössä viranomaisten kanssa, sekä huolehtia siitä, että suunnitelmat ovat hyväksytyinä ja käytettävissä rakennustöiden alkaessa.

Asiakirjoissa pitää olla selkeä maininta siitä toimintatavasta jos urakoitsija haluaa vaihtaa suunnitelman mukaisen järjestelmän tai laitteen mitä suunnitelmissa on.

Mikäli urakoitsija haluaa vaihtaa suunnitelman mukaisen järjestelmän tai laitteen niin urakoitsijalle kuuluu kaikki välilliset ja välittömät kustannukset jotka aiheutuvat vaihdosta, mm. suunnitelmien päivitykset, sekä valvojen vaihtoehtotuotteiden selvittämiseen kulunut aika. Tilaaja kommentoi laitevaihtoa vasta, kun suunnittelija on varmistanut laitteen vastaavuuden niin teknisiltä kuin fyysisiltä ominaisuuksiltaan.

LVI-suunnittelija on velvollinen osallistumaan yhteistoimintakäyttöihin ja pitämään niistä pöytäkirjaa.

Mikäli kohde rakennetaan toimintamallin esim. Kuivaketju10 mukaan niin sen vaatimukset otettava myös huomioon suunnittelussa.

**Suunnitteluohjeessa on myös urakoitsijoille velvoitettuja toimenpiteitä, jotka pitää huomioida suunnitelmissa. Mikäli ohjeen velvoitteita ei saateta suunnitelmiin ja niistä koituu urakointivaiheessa kustannuksia, niin ne kustannukset tullaan osoittamaan suunnittelijalle.**

## **2.2 Puhtausluokkavaatimus**

Rakennuskohteen rakennustöiden puhtausluokkavaatimus on P1. Puhtausluokkavaatimus huomioidaan materiaaleissa (M1) ja rakentamisessa.

## **2.3 Sisäilmastoluokka**

Rakennuksessa on tavoitteena hyvä sisäilman laatu S2.

## 2.4 Energiantehokkuus

Rakennukset suunnitellaan energiantehokkuusluokkaan A, lähes nollaenergia.

## 2.5 Takuuajan huollot

Yleisten takuuajan toimenpiteiden lisäksi seuraavat huollot ja tarkastukset:

- huonetilojen lämpötilamittaukset ensimmäisenä talvena. Mittauksista laaditaan pöytäkirja
- paisunta-astioiden vastapaineen tarkastaminen
- suljettujen piirien verkostopaineen tarkastaminen
- mudanerottiminen yms. tyhjennys
- lämpöpumppujen paineastia- ja kylmäaineasetusten vaatimat tarkastukset

Takuutöiden suorittamisesta pitää saada kuittaus kiinteistöhoitajalta. Takuutöihin liittyvät työt eriteltävä tarkemmin LVI-työselityksessä.

## 2.6 Mallinnus

Suunnittelutyö tehdään mallintamalla (Taso 3, BIM, IFC tallennusmuoto). Mallintamisessa noudatetaan ohjeistoa Yleiset tietomallivaatimukset 2012 ja suunnittelutehtävien osalta siihen liittyviä eri suunnittelu-aloja koskevia RT-kortteja kunkin suunnittelualan osalta.

LVI- suunnittelija mallintaa seuraavat järjestelmät ja laitteet:

- kaikki lämmön- ja jäähdytyslähteet
- LVI- järjestelmistä kaikki laitteet, putket, kanavat, venttiilit, pääte-elimet, säleiköt, ulospuhallushajoittajat yms.

Eri komponenttien sekä verkostojen geometrian tarkkuustason on oltava sellainen, että kohteen TATE-asennukset on asennettavissa tietomallin perusteella. Geometriamallinnuksen tavoitteena on risteilyvapaa tietomalli, jonka tekemisessä yhdistelmämalli on apuna.

Yhdistelmämallissa objektien tulee sijaita absoluuttisessa korkeusasemassa.



TATE-suunnittelijoiden on tehtävä teknisistä järjestelmistä yhteensovitusarkastelut kaikkien TATE-järjestelmämallien kesken. Sen jälkeen niitä tarkastellaan rakenne- ja arkkitehtimalleja vastaan.

Jokainen suunnittelija on lisäksi velvollinen tekemään omatarkastuksia oman alueen mallinnustarkkuudesta suunnittelutyön edetessä.

Kohteen reikäkuvat tehdään mallintamalla. Rakennesuunnittelija tekee TATE-suunnittelijoiden toimittamien reikävarausobjektien perusteella 2D-reikäpiirustukset mittaviivoilla ja mitoituksilla varustettuna sekä tulostaa ja toimittaa piirustukset jakeluun. Reikävarausobjektien koko ja sijainti toleranssi on nolla cm. Reikäkuviin mallinnetaan 38 mm tai suuremmat reiät. Elementteinä rakennettaviin seiniin mallinnetaan kaikki reiät riippumatta reiän koosta.

Suunnittelijoiden tulee osallistua kaikkiin yhteensovituspalaverihin. Yhteensovituspalaverihin on toimitettava kaksipäivää ennen eri osapuolille suunnitteluvaihe ilmoitus.

### **3. Liittymistiedot kunnallistekniikkaan ja lämmöntuotanto**

#### **3.1 Lämpöenergia**

Rakennukset suunnitellaan *lähes nolla energialuokkaan*. Tavoitteena on hyödyntää kohteessa uusiutuvia energialähteitä, maalämpöä, aurinkoenergiaa ym. Tutkitaan kaukolämmön vaihtoehtona käyttää omavaraista energiantuotantoa osana lämmöntuotantoa.

Kiinteistö varustetaan kaukoluettavalla energiamittauksella. Mahdollisia alamittauksia tehdään tarvittavin osin.

Kulutusmittarointi toteutetaan Turun kaupungin kulutusmittarointiohje ja -strategiaohjeen mukaan.

#### **3.2 Käyttövesi**

Rakennus liitetään sairaala-alueen rengasverkkoon tai Turun kaupungin vesijohtoverkkoon. Suunnittelijan on varmistettava vesijohtoverkon ylläpitäjältä sijoitus ja painetaso. Varaudutaan käyttöveden takamittauksiin. Mittarit liitetään väylään.

#### **3.3 Jäte- ja hulevesiviemärit**

Rakennus liitetään Turun kaupungin jäte- ja hulevesiviemäriverkkoon. Huleveden viivytyksen vaatimus tontilla varmistettava.

## 4. Lämmitysjärjestelmät

### 4.1 Lämmöntuotanto

Lämmöntuotanto toteutetaan siten, että toteutus lähes nolla energiataloksi on mahdollinen.

Lämmöntuotantolähteinä on mahdollista käyttää maalämpöä, aurinkoenergiaa ja kaukolämpöä. Luonnosvaiheen selvityksissä tutkitaan myös muita lämpöpumppuratkaisuja (ilma-ilma tai ilma-vesi). Pyritään selkeään ratkaisuun välttämällä täysin hajautettuja lämmöntuotantomalleja. *Tutkitaan paras vaihtoehto oman energiatuotannon hyödyntämiseksi ja ostoenergian minimoimiseksi järjestelmän toimintavarmuudesta tinkimättä esimerkiksi Energiaoptimoinnin avulla.*

Maalämpövaihtoehdossa tutkitaan energiapaalujen käyttöä rakennuksen alla ja porakaivojen käyttöä rakennuksen perusmuurin ulkopuolella (riippuen tarvittavasta lämpötehosta). Lämpöpumppuratkaisussa pyritään huomioimaan mahdollinen viilennyksen tuottaminen ko. järjestelmillä. Ilmanvaihdon raitisilmakammioon sijoitettava esilämmitys- / viilennyspatteri, joka hyödyntää maalämpökaivoa on tutkittava.

Aurinkolämpöä käytetään soveltuvin osin rakennuksen pohjalaatan alla olevien maalämpökaivojen kesäaikaiseen lämmityslataukseen, lämmitysverkoston sekä mahdollisesti ilmanvaihdon tuloilman etulämmitykseen tuloilmakammioissa. Kesäaikana ja rakennuksen käyttöaikojen ulkopuolella aurinkolämmityksen teho saattaa tulla liian suureksi kulutukseen nähden. Näissä tapauksissa siirretään aurinkolämmityksen tehoa maalämpökaivoihin ja lämmitysjärjestelmiin tai kaukolämpöön. Mikäli rakennukseen tulee kaukolämpöjärjestelmä (osaksi tai kokonaan) tutkitaan kaukolämmön paluueden käyttöä maalämpökaivojen kesäaikaiseen lämmityslataukseen.

### 4.2 Lämmönjakokeskus

Kaukolämpövaihtoehdossa ovat erilliset lämmönsiirtimet lämmitys-, ilmanvaihto- ja käyttövesiverkostoille. Lämmönsiirtimet ovat juotettuja levylämmönvaihtimia. Varaudutaan eri lämmityspiirien lämpöenergian mittaamiseen. Kaukolämpöpaketin pääpumput ovat taajuusmuuttajilla varustettuja. Pääpumpuille vaki-onopeus varasarjat, jotka kiinnitetään lämmönjakohuoneen seinään.

Maalämpövaihtoehdossa lämpöpumput CE- merkityjä tehdasvalmiita sarjavalmisteisia laitteistoja. Varaajat ovat tehdasvalmiita eristettyjä lämpöpumppujen ulkopuolisia varusteita. Lämpöpumput mitoitetaan siten, että huippu- ja kesäajan tehontarve on tehokkaasti tuotettavissa. Varaajat toimivat myös aurinkoenergian varastointiyksikköinä.

### 4.3 Paisunta- ja varolaitteet

Suljetut verkostot varustetaan omilla kalvopaisunta-astioilla ja 2 kpl varoventtiileillä. Varoventtiilit ja paisuntaputki mitoitetaan paineastiastandardin mukaisesti. Paisunta-astiat varustetaan huoltosulkuventtiilillä, jonka kahva otetaan pois. Paisunta-astian ja huoltosulun väliin tyhjennysventtiili. Varoventtiilien ulospuhalluspaketit johdetaan kootusti lattiakaivoon.

### 4.4 Lämmitysverkostot

Rakennus varustetaan vesikiertoisella lämmitysjärjestelmällä.

Lämpöjohtoverkostot rakennetaan pohjamaalatuista teräsputkista. DN 10 – 40 lämpöjohdot rakennetaan keskiraskaista kierteittävästä teräsputkista LV 0400. Liitokset tehdään kierreosilla tai hitsaamalla. Suuremmat johdot tehdään teräsputkista LV 0320 hitsaus- ja laippaliitoksien. Vaihtoehtoisesti voidaan osa verkostosta tehdä sähkösinkitystä teräsputkesta, jossa on, sekä ulko- ja sisäpinta sinkitty esim. Geberit Mapress järjestelmäputki 1.0215.

Lattialämmityksen syöttöputkistot jakotukeille tehdään teräsputkilla kuten patteri- ja ilmanvaihtoverkostoissa. Liitokset tehdään kierreosilla tai hitsaamalla. Valuun asennettavat lattialämmitysjohtot tehdään tarkoitukseen soveltuvalla happidiffuusiosuojatulla muoviputkella. Jakotukkikaapista mahdollinen vuotovesi näkyviin.

Lämmön talteenottoverkostot tehdään AISI 304 Mukaisista ruostumattomista teräsputkista (seinämävahvuus = 2,0 mm). Liitokset tehdään hitsaamalla tai laipoin. LTO:n sulku- ja säätöventtiilit sekä muut putkistovarusteet ovat haponkestävää terästä AISI 316. Liitokset tehdään hitsaamalla tai laipoin.

Aurinkolämmitysjärjestelmät rakennetaan kuten lämmön talteenottojärjestelmät. Putkimateriaalina on kupari tai ruostumaton teräs. Putkistovarusteet kuten em. verkostossa. Materiaali- ja liitostapavaatimus käytettävän liuosnesteeseen mukaisesti (pakkasenkestovaatimus), joko kapillaarijuottamalla tai hitsaamalla. Aurinkolämmitysverkoston koepaine 10 bar.

Korkeusasemien muutoskohtiin pitää huomioida ilmanpoistimet. Ilmanpoistimet pitää olla huollettavissa ja niiden yhteyteen asennettava sulkuventtiili.

### 4.5 Lämpöjohtopumput

Pumppuina käytetään lähtökohtaisesti ns. kuivamoottoripumppuja. Merkkiä esim. Kolmeks tai vastaava. Pumpun mitoituksessa huomioitava 20% laajennusvara ilman, että pitää vaihtaa sähkömoottoria.

Lämmitysverkostot ja ilmanvaihtoverkosto varustetaan omilla pumpuilla. Pääpumput ovat taajuusmuuttajakäyttöisiä keskipakoispumppuja. Tuloilmakoneiden jälkilämmityspattereiden pumput ovat

vakionopeuspumppuja, suurin sallittu kierrosnopeus 1500 rpm, vesi-glykoliverkossa 3000 rpm. Lattialämmityspumpussa yllämpösuoja. Pumput kolmevaiheisia. Pääpumput varustetaan varasarjoilla, jotka ovat vakionopeuspumppuja. Pumpuista saatava tila- ja hälytystiedot rakennusautomaatioon. Pumpun yli paineero mittaus.

Pumppujen täytettävä Ecodesing- direktiivin vaatimukset.

#### **4.6 Lämmönluovuttimet**

Lämmönluovuttimena toimii vesikiertoinen lämmitysjärjestelmä. Lämmityksen ja jäädytyksen samanaikainen käyttö on estettävä kaikissa tapauksissa. Tiloihin, joissa samanaikainen lämmitys ja jäädytys suunnitellaan rakennusautomaatioon liitettävät sähköiset toimilaitteet lämmitysverkostojen osiin.

Lämpöpatterit varustetaan esisäädettävillä termostaattisilla patteriventtiileillä. Yleisten tilojen patteriventtiilit varustetaan ”kovis”- suoilla. Ilmanvaihtokonehuoneen lämpöpatterit kytketään IV-verkostoon käsisäätyörällä, joka lukitaan auki asentoon.

Lattialämmitys varustetaan tarvittavilta osin huonetermostaateilla. Jakotukkikaapissa olevat lämmönluovutuspiirit merkitään, josta käy ilmi piirin vaikutusalue (tila yms.).

Ilmanvaihtojärjestelmien ilman lämmitys tuloilmakoneiden vesikiertoisilla pattereilla. Tuloilmakoneiden pattereiden mitoituksessa on huomioitava matalat mitoituslämpötilat. Tuulikaapit varustetaan ilmanvaihtoverkoston liitettävillä vesikiertoisilla oviverhokojeilla. Oviverhokojeet liitetään rakennusautomaatioon.

Pääsisäänkäyntien tai piha-alueen sulanapidon tarve pitää ensisijaisesti estää rakenteellisin keinoin. Mikäli sulanapitoa tarvitaan, toteutetaan se kaukolämmön paluuvettä hyödyntäen. Kytkenät Energiateollisuus ry K1- ohjeen mukaan.

#### **4.7 Käyttöveden ja energianmittaus**

Käyttöveden ja energianmittaukset toteutetaan erillisen ohjeen ”Turun Kaupunki kulutusmittaroinnin suunnitteluohje” mukaan.

## 5. Jäähdytysjärjestelmät

Energiataloudellisesti on järkevää käyttää ensisijaisesti rakenteellisia suojauskeinoja, pienentää sisäisiä kuormitustekijöitä ja rajoittaa ulkoisia ja sisäisiä kuormitustekijöitä, jotta saavutetaan käyttötarkoituksen mukainen sisäilmasto.

### 5.1 Jäähdytysenergian tuotanto

Jäähdytysenergian tuotanto pyritään toteuttamaan käyttämällä ensisijaisesti uusiutuvaa energiaa.

Jäähdytysjärjestelmien suunnittelussa tulee ottaa huomioon kiinteistön energiatehokkuus, sekä mahdollisesti tilat jotka vaativat jäähdytystä ympäri vuoden, mm. sähkön serveri ja pääkeskustilat.

Keittiöiden kylmiö- ja pakastehuoneet suunnitellaan neste- tai suorahöyrysteisinä, lauhdutusenergian hyödyntäminen tulee huomioida. Laitteiden ulkoyksiköt sijoitetaan rakennuksen vaipan ulkopuolelle. LVI-suunnittelija määrittelee kylmäaineputkiston alustavan reitin. Lopullisen reitityksen ja mitoituksen tekee valittu laitetoimittaja. Laitetoimittajan pitää hyväksyttää suunnitelmansa rakennuttajalla ennen laitetoimintuksia.

### 5.2 Jäähdytettävät tilat

Jäähdytettäviä / viilennettäviä tiloja ovat mm. keittiö, hallintotilat (toimistot) sekä tietojärjestelmä ja turvalaittehuoneet sekä pääkeskustilat. Kesäajan lämpötilojen hallintaa pyritään edesauttamaan rakenteellisin keinoin, passiiviperiaatteella.

### 5.3 Huoneilman jäähdytys

Jäähdytys / viilennys toteutetaan tuloilman jäähdytyksellä ja vesikiertoisilla puhallinkonvektoreilla. Mikäli jäähdytystarve on vain yksittäisissä tiloissa, esimerkiksi sähkötila niin jäähdytys voidaan toteuttaa yksittäisillä suorahöyrysteisellä jäähdytyksellä. Jäähdytyksen ja lämmityksen samanaikainen käyttö estettävä. Laittevalinnoissa (mitoitus) huomioidaan määräysten mukaiset äänitasovaatimukset. Jäähdytystehontarve tulee saavuttaa määräysten mukaisilla äänitasoilla.

## 6. Vesi- ja viemärlaitteet

### 6.1 Vesijohdot

Vesi- ja viemärisuunnitelmat rakennusmääräyskokoelmien mukaan (1047/2017 Ympäristöministeriön asetus rakennusten vesi- ja viemärlaitteistoista, sekä asetuksen taustamateriaalista).

Vesijohtojen kytkentäjohdot upotetaan rakenteisiin tai pinnallisesti. Pintaputket kromattuja. *Vesijohtoja ei tuoda missään tiloissa kalusteelle ko. tilan lattian läpi, (vesieristeet ja lattiapinnoitteet tulee olla ehjät, lukuun ottamatta viemäriin lävistystä).*

Vesijohtojen huuhtelusta erillinen maininta LVI-työselostuksessa. Suunnittelijan on varmistettava vesijohdon painetaso liityntäkohdassa, sekä määriteltävä mahdollinen paineenalennus tai paineenkorotus.

Sisäpuoliset kylmä- ja lämminvesijohdot tehdään saumattomista kupariputkista. Liitokset tehdään kova-juotos-, kartio- ja kapillaariliitoksin, sekä puristusmenetelmin.

Sisäpuoliset rakenteiden sisään jäävät vesijohdot tehdään ristiinsilloitetusta muoviputkesta Esim. Wirsbo-Pex. Liitokset tehdään järjestelmään kuuluvilla liitinosilla ja hanakulmarasioilla. Kaikki muoviset vesijohdot asennetaan järjestelmään kuuluvaan suojaputkeen vaihdettaviksi johdoiksi.

Kylmävesijohdot eristetään sarjan 21 mukaisesti höyrytiiviksi alumiinipintaisella mineraalivillamuotilla. Lämminvesijohdot eristetään sarjan 23 mukaisesti. Pinnoite Isogenopak. Teknisissä tiloissa, kellarikerroksissa, poistumisteillä ja konehuoneissa pinnoitemateriaali alumiinipelti.

### 6.2 Erottimet

Erottimet kohteen mukaan. Kouluissa erikoisvarustetut luokat (esim. kuvaamataito, FY-KE) varustetaan paikallisin erottimin ja laimentimin, esim LabraLVI.

Erottimet oltava harmonisoidun tuotestandardin SFS-EN 1825-1 mukaisia.

#### 6.2.1 Rasvanerotin

Keittiön viemäreitä varten asennetaan lujitemuovinen rasvanerotin. Keittiöiden rasvanerottimet mitoitetaan ruoka annosten mukaan. Rasvanerottimen täyttymishälytys sijoitetaan keittiöön näkyvälle paikalle. Hälytimestä tieto myös taloautomaatioon. Ankkurointipohjalaatta ja mahdollinen kuormantasauslaatta kuuluu rakennusurakkaan, laattojen mitoittaminen rakennesuunnittelijalle. Erottimen yläosa, eli huoltokaivon osuus pitää tuulettaa. Rasvaerottimen jälkeen näytteenottokaivo. Erottimen läheisyyteen vesipiste helpottamaan pinnankorkeusantureiden pesua. Mikäli erotin sijoitetaan sisätiloihin niin erotin pitää tyhjentää ulkoseinässä olevan imuboxin kautta.

### 6.3 Venttiilit

Sulkuventtiilit messinkisiä palloventtiileitä enintään DN 50 saakka. DN 65 ja suuremmat sulkuventtiilit ovat hitaasti suljettavia valurautaisia venttiileitä. Lämminvesijohtojen kertasäätöventtiilit ovat messinkisiä esim. Oras 4100. Paineenalennusventtiilin tarve laskettava kulloisen kohteen verkostonpaineen mukaan, huomioiden pikapalopostien ja valmistuskeittölaitteiden vaatima verkoston painetaso.

### 6.4 Käyttövesipumput

Pumput ovat vakionopeus keskipakoispumppuja ja niiden tulee olla energiatehokkuusluokkaa A. Juoksupyörät ja pesät pronssia sekä akselit haponkestävää terästä. Pumput merkkiä esim. Kolmeks.

### 6.5 Pumppaamot

Pumppaamot ovat rakenteeltaan lujitemuovisia. Pumppaamon halkaisijan tulee olla vähintään 1000 mm huollettavuuden varmistamiseksi. Pumppaamot varustetaan kahdella pumpulla ja johtein. Pumppaamoiden alle tehdään betoniset ankkurointilaatat. Ankkurointilaatat kuuluvat rakennusurakkaan, laattojen mitoittaminen rakennesuunnittelijalle. Suunnitelmissa tulee ottaa huomioon myös mahdolliset sähkökatkon aiheuttamat ongelmat pohjaveden nousussa. Mikäli alueella on suurta pohjavesi määrää, varaudutaan pohjaveden pumppaamiseen erillisellä uppopumpulla jonka voimanlähteenä on aggregaatti.

### 6.6 Viemäriverkostot

#### 6.6.1 Ulkopuoliset jäte- ja hulevesiviemärit

Ulkopuoliset jäte- ja hulevesiviemärit tehdään T8 luokan maahan asennettavista PVC- tai PP-muoviviemäriputkista.

Salaojat rakennetaan tekniseen salaojitukseen tarkoitetusta putkesta Uponor – Tupla, asennusluokka SN 8. Putkiyhteinä käytetään Uporen- sadevesijärjestelmän yhteitä, asennusluokka SN 8. Salaojat suunnitellaan kattamaan koko alapohja niin, että vältetään mahdollisuuksien mukaan veden kerääntyminen alapohjarakenteisiin. Suurissa pohjapinta-aloissa salaojat suunnitellaan myös keskelle rakennusmassaa. Mikäli salaojan asennussyvyudeksi tulee yli 1,5 m, suunnitellaan ko. paikkaan kaksi putkea rinnakkain (esim. pengerrakenteet). Perustusten kosteuseristykset ja salaojasorastukset rakennetaan siten, että kapilaarinen veden vaikutus estetään rakenteissa (sis. lvi-, geo- ja rakennesuunnitelmat). Salaojasepelinä käytetään 8-16 mm sepeliä, hiekkaa ei perustusrakenteissa hyväksytä.

Kattovesien syöksytorvet haponkestävää teräsputkea (s=2,0 mm), maanpinnasta 2,0 m ylöspäin. Kannakointi tukevin kannakkein. Syöksytorvet liitetään suoraan muoviputkeen ja siitä sakkapesälliseen tarkastuskaivoon. Maanpinnan yläpuolelle ~500mm. syöksytorveen puhdistusluukku.

Pintavesikaivon kytkentäviemäri minimikoko 160.

**Ulkopuoliset viemärit kuvataan ja pintavesikaivot tyhjenetään ennen vastaanottoa.**

### 6.6.2 Sisäpuoliset viemärit

Sisäpuoliset pohjalaatan alapuoliset jäte- ja sadevesiviemärit ovat Uponal PVC- putkea tai Uponor PP-putkea. Liitokset tehdään järjestelmään kuuluvien kumirengasliitos osin.

Pihakallistukset tehdään rakennuksesta pois päin viettäväksi sekä suunnitellaan sadevesiviemäriverkostot kaivoineen piha- alueille. Kaikki kattovesisyöksytorvet putkitetaan sadevesiviemäriverkoston.

Keittiön rasvaviemärit muhvillista HST-putkea.

Sisäpuoliset pohjalaatan yläpuoliset jätevesiviemärit ovat esim. Poloplast Polo-Kal 3S tai vastaavaa viemäriputkea. Huomioitava palo- ja äänivaatimukset. Sisäpuolinen sadevesiverkosto voidaan vaihtoehtoisesti toteuttaa sähkömuhvi liitoksin kuuluvalla järjestelmällä. **Sisäpuoliset sadevesiviemärit pitää koeponnistaa. Sisäpuoliset sadevesiviemärit kondensieristetään. Putkiston suunnanmuutokset (käyrät) lukitaan.**

Kaikki pohjaviemärit video kuvataan ja dokumentoidaan. Kuvaukset suoritetaan kahdessa vaiheessa. Heti asennustöiden jälkeen, sekä ennen kohteen vastaanottoa. Ulkopuoliset viemärit kuvataan ennen vastaanottoa.

### 6.7 Viemäreiden kannakointi

Pohjalaatan alapuolella ryömintätilassa ja maanvastaisen kantavan laatan alla tehdään kaikki viemäreiden kannakoinnit jäykin putkikannakkein (esim. Hiltin kannake). *Reikänauhaa kannakkeena ei hyväksytä.* Pohjalaatan alapuolella olevien kannakkeiden materiaali on **haponkestävä teräs**. Tuulettuvassa alapohjassa kannakemateriaalina voidaan käyttää kuumasinkittyä. Pohjalaatan yläpuolella viemäreiden kannakointi tehdään tehdasvalmisteisilla putkisangoilla, materiaali sinkittyteräs tai vastaava. Viemäriin alle jäykistävä rakenne peittosyvyyden ollessa yli 500 mm.



## 6.8 Salaoja- ja sadevesikaivot

Salaojakaivot tehdään muovista. Salaojakaivojen pienin halkaisija 400 mm. Sadevesi-, jätevesi- ja tarkastuskaivot tehdään muovista. Pienin halkaisija 560 mm. Yli 2,0 m syvät salaojakaivot tehdään betonirenkaista Ø 800. Mikäli jäte- tai sadevesijärjestelmässä kaivon syvyys on yli 2,5 m tehdään se Ø 800 muoviputkesta tai betonirenkaista. Pintavesikaivon kytkentäviemärin minimikoko 160.

## 6.9 Vesi- ja viemärikalusteet

Vesikalusteet ovat toiminnaltaan vipu- ja termostaattikäyttöisiä sekä elektronisia. Elektroniset vesikalusteet tulevat pisuaareihin, terveydenhoitotiloihin ja tarvittavin osin keittiöön. Vesikalusteet ovat esim. Oras Oy:n tuotteita. Pesualtaat ja wc-istuimet ovat esim. IDO Oy:n tuotteita. Pöytäsekoittajat, joissa on kääntyvä juoksuputki, on juoksuputkien liikerata rajoitettava niin ettei se käännä ylös. RST-pöytien sekoittajat oltava kohtisuoraan käyttäjää kohti. Altaan nurkassa tai sivussa ei saa olla sekoittajaa. Ulkoseinään kasteluposti.

Lattiakaivot muovia, paitsi keittiössä kaivot ja lattia-altaat ovat haponkestävää terästä. Lattia-altaat, joissa pinta-ala on suuri, ritilät tehdään useasta osasta (siivousta helpottamaan). Siivouskeskusten lattia-aitaiden ritilöiden kestävä lattiapesukoneen paino. Tilat, joissa on lattiakaivojen kuivumisvaara varustetaan kaasutiivein vesilukoin (lämmönjakohuoneet, iv-konehuoneet). Tiloissa, joissa on mahdollista päästä viemäriverkostoon kiintoainetta, tilojen altaat varustetaan esim. Lab- raLVI:in hajulukkoerottimilla ja laimentimilla.

Pikapalopostit ovat pinta- tai uppoasennettavia arkkitehtisuunnitelmien mukaan. Pikapalopostin koko mitoitetaan 19 mm mukaan. Pikapalopostit varustetaan käsisammuttimin 6,0 kg. Käsisammuttimet ovat toimintaperiaatteeltaan nestesammuttimia. Pikapaloposteista tulee luovuttaa painekoe- ja virtaamantestauspöytäkirjat ennen kohteen luovutusta. Pikapalopostien värin määrittää arkkitehti.

## 7. Ilmankäsittelyjärjestelmät

### 7.1 Ilmanvaihtojärjestelmät yleistä

Henkilölukumäärä tulee olla tiedossa suunnitelmia laadittaessa. Tavoitteiden määrittelyssä käytetään apuna Sisäilmastoluokitusta 2018. Sisäilmastoluokka uudisrakentamisessa ja täydellisessä peruskorjauksessa S2, mitoitus henkilöperusteisesti.

Ennen suunnittelutyöhön ryhtymistä suunnittelijan on esitettävä mitoitusperusteet.

Jäähdytettäviä / viilennettäviä tiloja ovat keittiö, hallintotilat (toimistot) sekä tietojärjestelmä ja turvalaitehuone. Kesäajan lämpötilojen hallintaa pyritään edes- auttamaan rakenteellisin keinoin, passiiviperiaatteella.

Järjestelmät tulee suunnitella niin joustaviksi kuin mahdollista huomioiden eri tilojen erilaiset käyttötarpeet ja käyttöajat. Käytetään tarpeenmukaista ilmanvaihtoa järjestelmissä, joissa sillä on selkeästi saavutettavissa energiansäästöä sekä riittävää määrää koneita joustavuuden aikaansaamiseksi (koneiden lukumäärä voi olla tavallista suurempi).

Käytetään useampia koneita, **ei ilmamääräsäätimiä (IMS)**. Ilmanjaon pääperiaatteena sekoittava ilmanjakoa.

Äänen siirtyminen tiloista toiseen pitää estää vaimennuksilla.

Vetokaappien, purunpoiston yms. järjestelmien suunnittelussa huomioitava korvausilman saanti.

## 7.2 Ominaisähköteho ja lämmöntalteenoton hyötysuhteet

Koko ilmanvaihtojärjestelmän ominais sähköteho vaatimus  $1,6 \text{ kW} / (\text{m}^3/\text{s})$ , käytettävällä ilmamäärällä mitattuna.

Lämmön talteenoton vuosihyötysuhde vaatimus 75 - 80 %.

Ilmanvaihdon lämmöntalteenoton hyötysuhteet ovat:

- nestekiertoinen LTO  $\eta_t \geq 68\%$
- pyörivä LTO  $\eta_t \geq 80\%$
- vastavirta levylämmönsiirrin  $\eta_t \geq 75\%$

Laskenta suoritetaan yhtä suurilla ilmassavirroilla kuivissa olosuhteissa, joissa kosteus on 0 % ja ulko- ja poistoilman lämpötilaero  $20 \text{ °C}$  (ulkoilma  $+5 \text{ °C}$  ja poistoilma  $+25 \text{ °C}$ ).

Ominais sähköteho ja lämmöntalteenoton hyötysuhteet ovat aina minimissään voimassa olevien määräysten mukaisia.

## 7.3 Ilmanvaihdon palvelualueet

Ilmanvaihtojärjestelmät suunnitellaan ja rakennetaan siten, että saavutetaan tehokas energiatalous. Koneitten ryhmittely palvelualueittain tulee tehdä niin, että koneitten käyntiajat saadaan palvelualueitten mukaisesti. Tilojen ilmamääriä on voitava säätää kone- ja vyöhykekohtaisesti käyttötarpeen ja kuormituksen mukaan, ei ilmamäärä säätimillä.

Rakennus jaetaan käyttöaikojen, kuormituksen, paloalueitten tai ilmansuuntien mukaisiin ilmanvaihdon palvelualueisiin.

#### **7.4 Seisokkiajan ilmanvaihto**

Rakennuksen käyttöaikojen ulkopuolinen (seisokkiajan) ilmanvaihto on esitettävä suunnitelmissa. Suunnittelija ilmoittaa suunnitteluasiakirjoissa millä ilmanvaihtokoneäärillä ja ilmavirroilla seisokkiajan ilmanvaihto toteutuu.

#### **7.5 Puhallinkammiot ja koteloitdut kojeet**

Tulo- ja poistoilmakoneet ovat teräslevykoteloituja sarjavalmisteesia, sekä otsapinta-alaltaan yhdenmukaisia koneita. Ilmanvaihtokoneiden tulee täyttää koneiden ekologisen suunnittelun vaatimukset.

Koneiden lukumäärät ilmanvaihtosuunnitelmien mukaisesti. Konehuoneet tehdään määräysten mukaisesti huomioon ottaen olemassa olevat tilat.

Kojeet pyritään asentamaan palkkijalustalle, joissa säädettävät jalat. Palkkialustan korkeus min. 150 mm.

Kojeiden sisään tulevat pyörivät ja tärisevät osat tärinä eristetään koteloringosta tärinänvaimentimin ja joustavin liitososin.

Koneiden pattereiden väliin min. 250 mm avattavat väliosat, ellei laiteluettelossa muuta määrätä.

Ilmanvaihtokoneet mitoitetaan huomioiden matalat mitoituslämpötilat, lämmön talteenoton vuosihyötysuhde vaatimus 75 - 80 % sekä ilmanvaihdon ominaissähköteho vaatimus 1,6 kW / (m<sup>3</sup>/s). Koteloituissa koneissa otsapintanopeus ei saa ylittää arvoa 1,6 m/s.

Ilmanvaihtokoneet suunnitellaan ja toimitetaan sähkökytkentöineen valmiina. Koneet varustetaan loisteputkivalaisimin tai led-valaisimin (hehku- tai halogeenilamppua ei hyväksytä). Koneiden moottorien turvakytkimet tulee olla valmiiksi johdotettuna tehtaalla sekä turvakytkimet paikoilleen asennettuna. Koneet toimitetaan moottorin alustan ja rungon välisellä maadoituskaapelilla MK 16 mm<sup>2</sup> (kevi) varustettuna.

#### **Puhaltimet**

Puhaltimen voimansiirrosta ei saa päästä ilmaan mitään ilman laatua huonontavia epäpuhtauksia. Moottori on valittava siten, että se ei likaa ilmaa. Moottorit mitoitetaan siten, että ne kestävät ylikuormittumatta puhaltimien jatkuva käytön, vaikka ilmavirtaa kuristettaisiin 10 %:iin mitoitusarvosta. Puhaltimet moottoreineen ja käyttöineen mitoitetaan niin, että ilmavirtaa voidaan nostaa 20% ja painetta samanaikaisesti 45% mitoitusarvosta. Puhaltimet kammiopuhaltimia PM moottorilla. Puhaltimien taajuusmuuttajat liitetään

taloautomaatioon. Taajuusmuuttajilla varustetun puhaltimien puhallinmoottorien laitekilvissä on ilmoitettava kyseisen moottorin suurin käyttötaajuus, jota ei saa ylittää ja alin käyttötaajuus mitä ei saa alittaa.

## Huippuimurit

Huippuimurit toimitetaan sadekatoksilla varustettuina ja niiden tulee olla suoraan ylöspäin puhaltavaa tyyppiä, joiden melutaso on alhainen (esim. STEF, FläktWoods Oy).

Vaatimukset huippuimureille:

- Puhaltimen suurin kierrosluku on 1500 rpm.
- Moottorin suojausluokka IP 44.
- Siipipyörän on oltava paikalleen asennettuna dynaamisesti tasapainotettu.
- Puhaltimet ovat keskenään samanlaisia ja saman valmistajan yhtä, ylöspäin puhaltavaa konetyyppiä.
- Koneet ovat sivulle kääntyviä ja varmuusketjulla sekä turvakytkimellä varustettuja.
- Ellei suunnitelmissa ole toisin esitetty varustetaan huippuimurit takaiskupelleillä.
- Huippuimurin kattoläpiviennin nosto min. 800 mm kattopinnasta.
- Huippuimurit asennetaan läpivientikappaleen päälle, joka on pelti villa - rei'itetty pelti-rakenteella

Wc- ja sosiaali-tiloilla sekä siivous- ja varastotiloilla tarvittaessa erilliset taajuusmuuttajaohjatut poistopuhaltimet. Teholtaan pienet puhaltimet valitaan kaksi nopeuskäyttöisinä. ”Isot” poistopuhaltimet varustetaan neste lämmöntalteenotolla, mikäli se on energiataloudellisesti perusteltavissa, esimerkiksi keittiöt.

Teknisten tilojen poistot varustetaan erillisin huippuimurein. Huippuimureiden värit määrittelee arkkitehti.

## Suodattimet

Tuloilmakoneiden suodattimet kahdessa portaassa: esisuodatus ePM10 50%, hienosuodatus ePM1 50%. Pyörivän lämmöntalteenottojärjestelmän koneissa hienosuodatin asennetaan LTO kiekon jälkeen.

Poistoilmakoneiden suodattimet luokkaa ePM1 50%.

Suodatinkehysten on oltava suodattimissa kiristettäviä ja niiden on tiiveysluokaltaan vastattava suodatusastetta.

## Lämmitys- ja jäähdytyspatterit

Lämmityspatterin otsapinnalla ilman virtausnopeus saa olla enintään 2,0 m/s ja jäähdytyspatterissa 2,0 m/s. Puhdistusta varten patterit on molemmilta puoliltaan varustettava osilla, jotka mahdollistavat puhdistamisen. Patterit mitoitetaan päälämmönlähteen mukaan, sekä huomioiden mahdollinen lämpöpumppuratkaisu (matalat mitoituslämpötilat).

*Lämmitys-, lämmön talteenotto- ja jäähdytyspatterin toisella sivulla tulee olla väliosa putkikytkentöjä varten (mahdollistaa putkikytkennät ja huoltoluukkujen avaamiset koneessa).*

Maa- ja aurinkolämmitystä käytettäessä tuloilman esilämmitykseen tuloilmakammioissa, käytetään lämmönsiirtoon lamelli LTO-pattereita.

Kaikki nestekiertoiset patterit varustetaan sulullisilla ilmaus- ja tyhjennysyhteillä. Pattereiden kytkentäputket runkoon laippaliitoksin.

## Lämmön talteenotto

Lämmön talteenotto toteutetaan niin energiatehokkaasti kuin mahdollista huomioiden sähköenergian tarve. Lämmön talteenottojärjestelmäksi valitaan ensisijaisesti pyörivä siirrin. Järjestelmäksi valitaan nestekiertoinen lämmön talteenottojärjestelmä tai levylämmönsiirrin, mikäli poistoilman epäpuhtauksien, keuhoneen tilanpuutteen tai muun syyn johdosta pyörivää siirrintä ei voida käyttää.

Sosiaalitulojen ja keittiön koneet tulee varustaa lämmön talteenotolla. Valmistus- ja lämmityskeittiöiden poistoilmasta tulee lämpö ottaa talteen joko nestekiertoisella lämmön talteenotolla tai levylämmönsiirtimellä. Keittiöiden (yli 0,3 m<sup>3</sup>/s) poistokanavisto tai huuva tulee varustaa laitteistolla, jolla rasva hajotetaan siten, että se ei tartu kanavistoon eikä lämmön talteenottopatteriin. Lämmön talteenottopatterin lamellivälin tulee olla normaalia harvempi ja patterin tulee kestää painepesu. Poistoilma tulee puhdistaa ennen lämmön talteenottoa esim. otsonoinnilla. Huuviin muodostuva kondenssivesi pitää johtaa pois hallitusti.

Maalämpöä käytettäessä tuloilman esilämmityksen lämmönsiirtoon käytetään tehokasta lämmöntalteenottopatteria.

## Äänenvaimennusverhoukset

Ilmanvaihtokoneet varustetaan tehdasvalmisteisilla äänenvaimentimilla.

Laitteilla äänenvaimentimet siten, että määräysten mukaiset äänitasot saavutetaan. Äänenvaimentimien lamellien tulee olla ulosvedettäviä. Lamellien pinnoitteen tulee olla vesipesun kestävä. Äänenvaimentimien

sisäpintojen tulee olla sellaisia, että niistä ei irtoa ilmaan kuituja, hiukkasia tai muita haitallisia aineita. Äänenvaimentimet tulee olla puhdistettavissa ja harjauksen yhteydessäkään niistä ei saa irrota ilmaan mitään edellä mainittuja epäpuhtauksia.

## Palopellit

Palopellit suunnitellaan tyyppihyväksytyillä RakMK E7 ohjeiden mukaisilla palopelleillä. Palopellit varustetaan sähköisin asennonosoittimin (IU), jotka johdotetaan palopeltien hälytyskeskukseen (SU). Palopellit ovat toiminnaltaan lämpösulakkeella ja mikrokytkimellä varustettuja. Summahälytys palopeltien hälytyskeskuksesta siirretään rakennusautomaatioon. Palopellit varustetaan puhdistusluukuin.

LVI-suunnittelija laatii palopeltikaavion ja paikantamisiirustuksen, jossa esitetään kaikki rakennuksessa olevat palopellit, keskukset tunnuksineen ja sijaintitietoineen.

## 7.6 Kanavat ja puhdistusluukut

Ilmanvaihtokanavat tehdään sinkitystä teräspelistä SFS 3281 ja SFS 3282. Pyöreät kanavat tehdään kierresaumatuista kanavista. Kanavien ja kanavaosien on täytettävä M1 puhtausluokkavaatimukset. Kanavaosina käytetään tehdasvalmisteisia standardisoituja tiivisteellisiä osia. Lähtökaulusten käyttö on sovittava erikseen tapauskohtaisesti, kaulus kanavan sisäpuolelle. Poistoilmakanavien eristys LTO:n jälkeen L50 höyrytiivis, verhotaan pellillä. Paloeristykset tehdään määräysten mukaisesti.

Kanavat kiinnitetään ja kannakoidaan siten, että ne pysyvät palotilanteessa paikoillaan vähintään niiltä vaaditun palonkestoajan Suomen rakentamismääräyskokoelman osan E7 mukaisesti (*maininta työselityseen*). Ullakoilla kanavia ei saa kannakoida vesikattorakenteista. Kanavien kiinnityksissä ei sallita ruuvi-kiinnityksiä.

Kanavamitoituksessa, sekä virtausnopeus määrittelyssä huomioitava SFP- oppaan kriteerit:

- ≤ 160 mm 2,5 m/s
- 200 mm 3 m/s
- 315 mm 4 m/s
- 400 mm 4,5 m/s

- 500 mm 5 m/s
- 630 mm 6 m/s
- 800 mm 7 m/s

Tulo- ja poistoilmakanavistoihin asennetaan puhdistusluukut siten, että koko kanavisto on helposti tarkastettavissa ja puhdistettavissa. Säättö- ja palopellit ym. toimilaitteet varustetaan puhdistusluukuilla, jos ne eivät ole helposti irrotettavissa puhdistusta varten.

Mikäli kanavat lävistävät höyrysulun, tulee lävistyskohta tiivistää huolella. Myös alakaton ja kanavan välinen rako tulee tiivistää. Kammioihin asennettavien puhdistusluukkujen minimikoko 600\*600 mm.

### **Säätöpellit:**

- pääkanava
- kokoojakanava
- liitäntäkanava

### **Päätelaitteet**

Päätelaitteiden asennustapa ja tyypit on selvitettävä arkkitehdin kanssa. Sijoitukset esim. alakattoihin vaatii tarkastelun yhdessä arkkitehdin ja sähkösuunnittelijan kanssa.

Päätelaitteiden malli, koko ja suunniteltu ilmamäärä merkitään piirustuksiin. Suunnittelija tarkastaa tuloilmalaitteiden heittokuviot esim. käyttämällään suunnitteluohjelmistolla tai laitevalmistajan valintaohjelmalla. Päätelaitteiden valinnassa huomioitava myös niiden aiheuttama äänitaso.

Tuloilmaelimet ovat pääosin kattohajottajia varustettuna liitäntälaatikolla, jossa mittaus- ja säätöelimet. Poistoilmaelimet ovat pääosin säleiköitä varustettuna liitäntälaatikolla ja yhteiskanavaventtiileitä. Päätelaitteen liitäntäkanava varustetaan T-haaralla.

Seinäpuhallusta tulee välttää normaalin huonekorkeuden tiloissa. Mikäli toteutetaan seinäpuhalluksella, niin varmistettava ettei ilmavirta törmää valaisimiin.

Huuvien pitää olla energiantehokkaita ja varustettu hyvällä rasvansuodatuksella, malli esim. Jeven Turbo Swing.

### **Ulkoilmakanavat**

Raitisilmakanavat lämpöeristetään L100 höyrytiiviksi.

### **Ulospuhallushajottajat**

Ulospuhallushajottajien kattoläpiviennit ja jalustat tehdään muototeräsrunkoisina pelti - villa - pelti rakenteina. Jalustan kansi ulospäin viettävä. Sadesuojukset tehdään sinkitystä pellistä arkkitehdin määrittelemään värisävyyn. Sadesuojukset esim. mallia EYMA / Fläkt. Etäisyys kattopinnasta ulospuhallushajottajan alareunaan min. 800mm. Ulospuhallushajottajien suuntaus sovittava erikseen.

## Kuivauskaapit

Kuivauskaapit kondensoivia. Kuivauskaappien läheisyyteen lattiakaivo. Mikäli kuivauskaapit ”ei kondensoivia” niin poistoletku johdetaan poistoilmaventtiin.

## 7.7 Ilmanottosäleiköt ja tuloilmakammiot

Ilmanottosäleiköt sijoitetaan niin, että ulkopuolinen lumi ja kosteus eivät pääse ilmanvaihtojärjestelmään. Ulkoilmasäleikön on oltava luokiteltu standardin SFS-EN 13030 mukaisesti. Raitisilmakammion pohjan vedenpoisto huomioitava. Ilman nopeus säleikössä alle 2,0 m/s.

Raitisilmakammiot suunnitellaan siten, että lumi tai sadevesi ei kulkeudu ilmavirran mukana ilmanvaihtojärjestelmään. Ilman virtausnopeus kammiossa mitoitetaan 1,0 m/s. Raitisilmakammioihin vedenpoistot ja kammioiden viemäreihin vesilukot. **Kammioiden sisäpinnat tehdään pestäviksi ja kammioiden sisäpinnat eivät saa olla savua muodostavaa materiaalia.**

Ilmanottosäleikköjen värin määrittelee arkkitehti.

## 8. Kaasujärjestelmät

Suunnittelijan tulee sopia mitoitusperusteet ja verkostojen laajuus käyttäjän kanssa. Keskuslaitteiden sijoitus ja tilantarve määritellään luonnosvaiheessa.

Järjestelmistä on olemassa ohjeistus ”Peruskoulun käsityön opetustilojen suunnitteluopas”. Ohjeistus ei ole enää voimassa, mutta sitä voidaan käyttää soveltuvin osin.

## 9. Putki- ja laite-eristykset

Eristystuotteina käytetään LVI ohjekortin LVI 50-10344 ja standardin SFS 3976 vaatimukset täyttäviä eristeaineita, päällysteitä ja tarvikkeita. Eristysmateriaaleihin ja asennuksiin nähden noudatetaan voimassa olevia palomääräyksiä, niiden sovellutuksia ja standardeja SFS 3976 ja SFS 3978.



Lämpöjohdot eristetään sarjan 23 mukaisesti, Pinnoite Isogenopak. Teknisissä tiloissa, kellarikerroksissa, konehuoneissa ja poistumisteillä pinnoitemateriaali alumiinipelti. Kylmässä ullakkotilassa kulkevat tulo-, poisto- ja jäteilmakanavat paloeristetään EI120.

Viemärit äänieristetään alakaton yläpuolisissa tiloissa. Eristen päittäissaumat tiivistetään joko teippamalla tai rautalangalla punomalla.

Lämmön talteenottoputkistot varusteineen eristetään solukumi-eristeellä esim. Armaflex tai vastaava. Pinnoitus kuten aiemmin mainittu.

## **10. Väestönsuojajärjestelmät**

Rakennuksen väestönsuoja varustetaan lakien ja määräysten mukaisilla VSS - laitteistoilla. Rauhanajan ilmanvaihto myös huomioitava.

Rakenne- ja LVI-suunnittelijan laadittava leikkauskuva alapohjasta, mistä selviää pohjaviemäreiden sijainti alapohjassa. Sulkuventtiilikaivon huolto-ohje tulee olla näkyvillä.

Sisäasiainministeriön asetus väestönsuojien teknisistä vaatimuksista ja väestönsuojien laitteiden kunnossapidosta LVI SM-00476 2011.

## **11. Alapohjan järjestelmät ja radonin torjunta**

### **11.1 Maanvarainen laatta**

Maanvaraisessa laatussa tulee kiinnittää huomiota radonin torjuntaan. Lattialaatan alle asennetaan radonputkisto, jonka kokoojaputkisto johdetaan vesikatolle. Putkiston pohjalaatan yläpuolinen osa tulee tehdä kaasutiiviiksi. Kokoojaputken pää vesikatolla ei saa olla 8 m lähempänä ilmanottoaukkoja. Kokoojaputki varustetaan tarvittaessa poistopuhaltimella. Poistopuhallin suunnitellaan asiakirjoihin (vähintään) varauksena, joka on huomioitava myös sähkösuunnittelussa. Radonputki kondenssieristettynä kattoläpivientiin / huippumuriin saakka.

Radonin torjunnan suunnittelevat rakenne- ja lvi-suunnittelija yhteistyössä.

### **11.2 Tuulettuva alapohja**

Rakennettaessa tuulettuva alapohja (ryömintätila) tulee sen ilmasto-olosuhteisiin kiinnittää erityistä huomiota. Tärkeää on huolehtia riittävästä ilmanvaihdosta, lämpöolosuhteista ja kosteuden hallinnasta. Ryömintätila varustetaan valoin, riittävällä määrällä pistorasioita (230 V ja 400V) sekä olosuhteita mittaavilla lämpötila- ja kosteusantureilla.

Tuulettuvat alapohjaratkaisut eivät tarvitse radonputkistoja. Suunnitellaan koneellinen tuuletus tai vastaava järjestelmä alapohjan olosuhteiden hallintaan. Tuulettuvan alapohjan suunnittelussa otettava myös huomioon RakMK- 21749 Ympäristöministeriön asetus rakennusten kosteusteknisestä toimivuudesta.

## **12. GM-laitetietojärjestelmä**

Suunnittelijat toimittavat tarvittavat tiedot huoltokirjakoordinaattorille. Koordinaattori lähettää suunnittelijoille ohjeistuksen, sekä mallikaaviot.

Kaikki huoltokirjaa varten laaditut dokumentit tulee varustaa tunnistetiedoilla, joista ilmenee: kohde / kohteen tiedot, yrityksen ja laatijan nimet, asiakirjan nimi, tiedoston nimi, laadintapäivämäärä ja sivumäärä.

Marko Viholainen

Turun Kaupunki

Kaupunkiympäristötoimiala

Kaupunkirakentaminen, Toimitilarakennuttaminen



# Turun kaupungin päihdehuolto uudisrakennus

---

## Järjestelmäkuvaus Sähkö- ja telejärjestelmät

1.	RAKENNUSKOHTTEEN NIMI JA OSOITE.....	4
1.1	Hankkeen laajuustiedot.....	4
2.	YLEISTÄ.....	4
2.1	Yleiset laatuvaatimukset .....	4
2.2	Mallinnus .....	5
2.3	Huoltokirja.....	5
3.	LIITTYMÄT .....	5
3.1	Sähköliittymä .....	5
3.2	Teleliittymä .....	6
3.3	Oma energiatuotanto .....	6
4.	ALUESÄHKÖISTYS.....	6
4.1	Alue- ja ulkovalaistusjärjestelmä .....	6
4.2	Autolämmityspistorasiat .....	7
4.3	Sähköauton latauspiste.....	7
5.	KOJEISTOT JA JAKO- / RYHMÄKESKUKSET .....	7
5.1	Pääkeskus ja sähköpääkeskushuone .....	7
5.2	Muut keskuksat ja keskustilat.....	8
5.3	Energian mittaus.....	9
5.4	Turvavalaistusjärjestelmä.....	9
5.5	Kompensointi .....	10
6.	JOHTOTIET.....	10
6.1	Yleistä.....	10
6.2	Kaapeliyhlyjärjestelmät .....	11
6.3	Johtokanavajärjestelmät .....	11
6.4	Lattiakanavajärjestelmät .....	12
6.5	Ripustusjärjestelmät.....	12
6.6	Asennuslistat .....	12
7.	LÄPIVIENNIIT.....	12
8.	JOHDOT JA NIIDEN VARUSTEET.....	13
8.1	Maakaapeleiden ja suojaputkien asennus.....	13
8.2	Keskusten väliset syöttöjärjestelmät .....	14
8.3	Keskusten ja kulutuskojeiden väliset järjestelmät.....	14
8.4	Maadoitus- ja potentiaalintasausjärjestelmä.....	15
8.5	Sähkönliitännäjärjestelmät .....	15
8.6	Eriyisjärjestelmien verkostot.....	16
9.	VALAISTUSJÄRJESTELMÄT .....	16
10.	SISÄVALAISTUSJÄRJESTELMÄ.....	17
11.	TELEJÄRJESTELMÄT .....	18
11.1	Puhelinjärjestelmä.....	18
11.2	Antennijärjestelmä.....	18
11.3	Yleinen äänentoisto- ja kuulutusjärjestelmä sekä äänievakuointijärjestelmä.....	19
11.4	Kuulovammaisten induktiosilmukkajärjestelmä .....	20
11.5	Yleiskaapelointijärjestelmä .....	20
11.6	AV - järjestelmä.....	21
11.7	Merkinantojärjestelmät .....	21
11.7.1	Ovikuvapuhelinjärjestelmä.....	21
11.7.2	Sisäänpyyntö- ja varattujärjestelmä .....	22
11.7.3	Aikakellojärjestelmä.....	22
11.7.4	Henkilöturva- ja päällekkäisyysjärjestelmä .....	22
11.8	Valvonta- ja turvajärjestelmät .....	23

11.8.1	Sähkölukitus- ja kulunvalvontajärjestelmä.....	23
11.8.2	Työajanseurantajärjestelmä.....	24
11.8.3	Rikosilmoitusjärjestelmä.....	24
11.8.4	Paloilmoitinjärjestelmä.....	24
11.8.5	Videovalvontajärjestelmä.....	25
12.	KOJEET, LAITTEET JA ERITYISJÄRJESTELMÄT .....	26
12.1	Kiinteistön varusteet.....	26
12.2	Pistorasiat .....	26
12.3	Kosketinkiskojärjestelmä .....	26
12.4	Pistorasiapylväät .....	26
12.5	Varavoimajärjestelmä.....	27
12.6	UPS-Järjestelmä .....	27
12.7	Puhelinlaitteet.....	27
12.8	Sulatusjärjestelmät.....	27
12.9	LVIA - laitteet.....	28
12.10	Hissit .....	28
13.	SÄÄTÖ- JA VALVONTAJÄRJESTELMÄT .....	28
13.1	Rakennusautomaatiojärjestelmistä.....	28

## 1. RAKENNUSKOHTTEEN NIMI JA OSOITE

Rakennus sijoitetaan Mäntymäen sairaala-alueelle.

### 1.1 Hankkeen laajuustiedot

Hankkeen laajuustiedot on esitetty hankesuunnitelmassa sekä ti-laohjelmassa.

## 2. YLEISTÄ

### 2.1 Yleiset laatuvaatimukset

Suunnittelussa ja rakentamisessa tulee noudattaa standardin SFS 6000 pienjännitesähköasennukset ja sähköturvallisuus määräysten mukaisesti sekä viranomaisten määräysten mukaisesti.

Suunnittelussa ja rakentamisessa noudatetaan normaalia hyvää suunnittelua, tavoitteena toiminnallinen kokonaisuus sekä järjestelmien ja laitteiden määrittelyssä kiinnitetään huomiota pitkäikäisyyteen, huoltoteknisiin asioihin ja energiataloudellisuuteen. Uudisrakennus suunnitellaan lähes nollaenergialuokkaan.

Rakennus tulee suunnitella ja toteuttaa siten, että niille voidaan hankkia korkeatasoinen ympäristöluokitus, RTS-ympäristöluokitus / Kolme tähteä.

Suunnittelussa huomioidaan Suomen Valoteknillinen Seura ry:n, Valaistushankintojen energiatehokkuus, Taustaraportti versio 4.0 asiakirjassa esitetyt asiat.

Vahva- ja heikkovirtakaapeleina käytetään halogeenittomia ja vähäisen savunmuodostuksen mukaisia kaapelityyppejä. Edellä mainitut vaatimukset koskevat myös uppoasennuksessa käytettäviä muoviputkia. Lisäksi vahva- ja heikkovirtakaapeleiden suunnittelussa on huomioita vuonna 2017 voimaan tulleet kaapeleiden

paloturvallisuuteen liittyvät CPR-ohjeet ja uudet CPR-vaatimukset sekä merkinnät kaapeleille.

## 2.2 Mallinnus

Suunnittelutyö tehdään mallintamalla (Taso 3, BIM, IFC tallennusmuoto). Mallintamisessa noudatetaan ohjeistoa Yleiset tietomallivaatimukset 2012 ja suunnittelutehtävien osalta siihen liittyviä eri suunnittelualoja koskevia RT-kortteja kunkin suunnittelualan osalta (RT 10-11066, RT 10-11069, RT 10-11070).

## 2.3 Huoltokirja

Kiinteistöhoitoa varten laaditaan A3 – kokoiset sähkötekniiset paikannuspiirustukset, mm. viranomaisten vaatimat piirustukset, sähkö- ja telejärjestelmälaitteet (sähköjärjestelmälaitteet, telejärjestelmälaitteet, turvajärjestelmälaitteet, rakennusautomaatiojärjestelmälaitteet), valaistusalueet, sähkön- jakelu vaikutusalueet. Huoltokirja laaditaan kaupungin huoltokirjan laadintaohjeistusten mukaan.

## 3. LIITTYMÄT

### 3.1 Sähköliittymä

Rakennus liitetään sairaala-alueen jakeluverkkoon (pienjänniteverkko).

Liittymiskaapelit tontilla asennetaan keltaiseen JM110TEL-A putkeen.

### 3.2 Teleliittymä

Rakennus liitetään sairaala-alueen valokuituverkkoon.

Liittymiskaapelit tontilla asennetaan punaiseen JM110TEL-A putkeen.

### 3.3 Oma energiatuotanto

Rakennukseen asennetaan aurinkosähköjärjestelmä. Järjestelmä asennetaan vesikatolle. Järjestelmän mitoitus toteutuksesta suoritetaan energialaskelmien perusteella.

Aurinkopaneelien sijoittamisesta rakennukseen on huomioitava kunta/kaupunkikohtaiset lupa-asiat sekä aurinkosähköjärjestelmiä rakentamista koskevat ja sitä ohjaavat lainsäädännöt ja määräykset.

Rakennukseen asennettavan aurinkosähköjärjestelmän suunnitelu ja toteutus tehdään standardin SFS 607, SFS 6000 ja ST Käsi- kirja 40 määräysten mukaisesti sekä viranomaisten määräysten mukaisesti.

## 4. ALUESÄHKÖISTYS

### 4.1 Alue- ja ulkovalaistusjärjestelmä

Pihavalaistus toteutetaan koko pihan osalta. Pihavalaistus toteutetaan seinävalaisimilla, katosvalaisimilla ja pylväsvälaisimilla. Käyntiovet sekä sisäänkäyntikatokset ja oleskelukatokset valaistaan.

Valaistustaso toiminta-aikana on 20-30lx ja yöllä valaistustaso pu- dotetaan 10-15lx (Käyntiovien ja sisäänkäyntikatoksien valaistuk- set ovat päällä aina kun on riittävän hämärää). Pihavalaistuksessa on myös huomioitava rakennuksen ulkoseiniin asennettavat val- vontakamerat.



Toteutuksessa on otettava huomioon, ettei valaistus aiheuta kiu-sahäikäisyä ympäröiville rakennuksille ja ympäristölle.

Valaisinvalinnoissa huomioidaan ulkonäöllinen yhteensopivuus alueen muiden valaisimien kanssa.

Valaistuksen ohjaus toteutetaan valaistusanturilla ja rakennusauto-  
tomaation aikaohjelmilla. Valaistusanturi liitetään rakennusauto-  
maatiojärjestelmään.

Valaisimina käytetään ilkvallan kestäviä, vandaalinkestoluokiteltu-  
ja valaisimia.

## 4.2 Autolämmityspistorasiat

Ei toteuteta.

## 4.3 Sähköauton latauspiste

Kiinteistön parkkialueelle tulee olla omat sähköautojen latauspis-  
teet kaupungin virka-autoille sekä huomioida sähköajoneuvojen  
asetus 733/2020 vaatii, että esim. 11-50 autopaikan (autopaikko-  
jen määrä määrittelee sähköautojen latauspisteiden määrät) kiin-  
teistössä tulee olla yksi sähköauton latauspiste henkilöautoille se-  
kä lisäksi tulee olla sähköautojen latauspistevalmius  $\geq 50\%$  pysä-  
köintipaikoista.

## 5. KOJEISTOT JA JAKO- / RYHMÄKESKUKSET

### 5.1 Pääkeskus ja sähköpääkeskushuone

Rakennukseen asennetaan pääkeskus sille varattuun omaan huo-  
netilaan teknisten tilojen yhteyteen.

Pääkeskuksen tulee olla rakenteeltaan kennokeskus. Keskukselta  
liitetään kaapelointi kerroksissa oleville eri ryhmäkeskuksille.

Sähköpääkeskus varustetaan kytkinvarokelähdöin sekä kaapeli-kuiluun. Pääkeskukseen ei liitetä sisätilojen valaistuksia sekä pistorasioden, ym. laitteiden lähtöjä (eli pyritään välttämään pääkeskukseen liitettäväksi sellaisia lähtöjä, joissa käyttäjä joutuu tekemään mahdollisesti käyttötoimenpiteitä).

Pääkeskus varustetaan verkkoanalysaattorilla.

Noudatetaan standardia SFS 6000 ja SFS-käsikirjaa 640 Sähkökeskukset.

## 5.2 Muut keskukset ja keskustilat

Rakennuksen eri kerroksiin / eri toimijoille asennetaan ryhmäkeskuksia eri käyttötarkoituksiin varten, sähkönjakelu suoritetaan keskusten kautta alueittain. Keskukset sijoitetaan omiin lukittaviin ryhmäkeskuskomeroihin.

LVI – laitteistojen sähkönjakelua varten sijoitetaan konehuoneisiin omat keskukset. LVI - ryhmäkeskuksissa käytetään koneikkokokoh-  
taisesti keskitettyjä lähtöjä. IV-konehuoneiden keskukset IP34.

Keskukset ovat rakenteeltaan kotelo- ja kehikkokeskuksia. Kehikkokeskusten on oltava myös takaa kosketussuojattuja (IP30, saranoituilla kansilla).

Noudatetaan standardia SFS 6000 ja SFS-käsikirjaa 640 Sähkökeskukset.

Eri keskuksissa mitataan kiinteistön valaistuksen sekä LVI-laitteiden käyttämä sähköenergia. Energiamittareina käytetään M-Bus-väylään yhteensopivia kWh-mittareita. IV-konehuoneiden ja keittiön keskus sekä suuritehoiset keskukset varustetaan verkkoanalysaattorilla.

### 5.3 Energian mittaus

Sähköenergian kulutus mitataan kiinteistökohtaisesti. Energiamittarina on takamittari.

Rakennusautomaatiikkajärjestelmään toteutetaan vesimittauksen vuotovahti.

Rakennus varustetaan energiankäytön mittauksilla siten, että rakennuksen eri energiamuotojen käyttö voidaan helposti selvittää (D3 rakennusten energiatehokkuus).

Rakennuksessa mitataan keittiön, kiinteistön valaistuksen sekä LVI-laitteiden käyttämä sähköenergia. Energiamittareina käytetään M-Bus-väylään yhteensopivia mittareita. Lisäksi rakennuksen eri keskuksiin asennetaan edellä mainitut verkkoanalysointorit.

### 5.4 Turvavalaisusjärjestelmä

Poistumisteiden osoittamista ja valaisua varten toteutetaan sisäasiainministeriön asetuksen mukainen poistumisvalaistusjärjestelmä (keskusakullinen).

Järjestelmä toteutetaan suunnitteluhetkellä voimassa olevan standardin mukaisena.

Keskus tulee olla varustettu automaattisella turvavalojen testauksella ja vikailmoituslaitteistolla, josta tieto rakennusautomaatioon. Opasteina käytetään hyväksytyjä rakenteeltaan tukevia LED – valonlähteellä varustettuja valaisimia.

Turvavalaisimina käytetään myös LED – valonlähtein varustettuja turvavalostandardin mukaisia valaisimia.

Valaisimien asennustapa, IP – luokitus sekä muut vastaavat tekniset ominaisuudet ja vaatimukset ovat samat kuin alueen normaali-valaistuksen valaisimilla.

## 5.5 Kompensointi

Rakennuksen induktiivisen loistehon tarve tutkitaan ja rakennus varustetaan tarvittaessa pääkeskukseen kytkettävällä kompensointilaitteistolla (estokelaparisto). Kompensoinnin tarve selvitetään laskelmin. Laskelmien osoittaessa kompensointi voidaan jättää pois.

Pääkeskukseen ja pääkeskushuoneeseen jätetään varaus mahdollista myöhemmin hankittavaa kompensointilaitteistoa varten.

Hankittavat valaisimet varustetaan elektronisin liitäntälaittein, ilmanvaihtokoneet pääosin taajuusmuuttajin.

## 6. JOHTOTIET

### 6.1 Yleistä

Pääkaapelireiteillä käytetään tehdasvalmisteisia johtoteitä. Tehdasvalmisteiset johtotiet suunnitellaan samaan sarjaan kuuluvista ja valmiiksi pintakäsitellyistä osista.

Kaapelin asentaminen suoraan betoniin on kielletty.

Osastoivien rakenteiden läpimenoaukot eristetään paloa vastaan tyyppihyväksytyllä palosuojamassalla. Massatut kohdat varustetaan tekijän kilvin. Lisäksi osastoivien rakenteiden läpimenoaukoihin asennetaan läpimenovaraukset.

Turvajärjestelmien kaapeleille suunnitellaan omat määräysten mukaiset johtotiet.

## 6.2 Kaapelihyllyjärjestelmät

Rakennus varustetaan vaaka- ja pystyhyllyin ottaen huomioon tarvittavat palosuojaukset. Käytävät varustetaan hyllyin, joilla johdot kuljetetaan eri kulutuskojeille. Reitit toteutetaan katkeamattomina yhteyksinä johtokanaville asti. Näkyvissä paikoissa käytetään valkoisiksi maalattuja levyhyllyjä.

Kaapelihyllyt rakennetaan siten, että asennusten valmistuttua on kaapeleiden lisääminen ja poistaminen mahdollisimman vaivatonta. Kaapelihyllyreittien suunnittelussa on huomioitava 30 % varatila.

Sähkö-, tele- ja turvajärjestelmille asennetaan omat kaapelihyllyreitit. Turvajärjestelmien kaapelihyllyt asennetaan kaikkien ylimmäksi (hyllyt on asennettava myös LVI-tekniikan yläpuolelle).

## 6.3 Johtokanavajärjestelmät

Tilat varustetaan tarvittaessa johtokanavin. Johtokanavina käytetään valkoiseksi maalattuja alumiinisia asennuskouruja. Vaakakouruissa on oltava omat erilliset osat sähkö- ja telejärjestelmän kaapeleille.

Johtokanavien asennuksineen tulee olla viimeisteltyjä, ja kanavapituudet tulee mitata tiloittain. Kulmasovitukset tehdään valmiita kulmakappaleita käyttäen sekä johtokanavien päissä käytetään valmiita päätykappaleita.

Tilasta toiseen kulkevan johtokanavassa on huomioitava, että äänitekniinen eristävyys on huomioitu suunnitelmissa johtokanavan sisällä.

#### 6.4 Lattiakanavajärjestelmät

Ei toteuteta

#### 6.5 Ripustusjärjestelmät

Tilat varustetaan tarvittaessa valaistusripustuskiskoin, joiden materiaalina kuumasinkitty teräsohutlevy, joka on maalattu valkoiseksi.

#### 6.6 Asennuslistat

Yleisissä tiloissa, jos joudutaan tekemään pinta-asennuksia, asennetaan kaapelit valkoisiin asennuslistoihin. Asennuslistojen asennukset tulee olla viimeistelyjä ja listojen pituudet tulee mitata tiloittain. Asennuslistojen kulmasovitukset tehdään tehdasvalmisteisilla kulmakappaleilla ja jos kulmakappaleita ei ole saatavilla tehdään kulmat ns. jiirisahauksella. Asennuslistojen päissä käytetään tehdasvalmisteisiä päätykappaleita. Asennuslistat on kiinnitettävä ruuvaamalla seiniin tai kattoihin, pelkkä kaksipuolinen teippiasennus kiinnityksessä ei ole riittävä.

### 7. LÄPIVIENNIIT

Kaikki kaapeliläpiviennit suljetaan palo- ja ääniteknisesti lävistetyn rakenteen ominaisuuksia vastaavaksi.

Tiivistysjärjestelmän tulee sallia jälkiasennettavien kaapeleiden helppo ja läpiviennin kannalta luotettava asennus. Paloläpiviennit tulee olla standardoitua mallia. Ne on voitava avata tai lävistää muovityökaluin. Osastoivien rakenteiden läpimenoaukot eristetään

paloa vastaan tyyppihyväksytyllä palosuojamassalla. Massatut kohdat varustetaan tekijän kilvin. Pääurakoitsija tekee palokatkot.

Osastoivien rakenteiden läpimenoaukkoihin asennetaan läpimeno-varaukset.

VSS – läpivienteinä käytetään ko. tarkoitukseen valmistettuja yhdistelmäläpivientejä, jossa on min. 30% varalle jääviä läpivientejä.

Läpiviennit varustetaan paloluokkaa osoittavin kilvin. Äänieristetyt kaapeliläpiviennit tehdään akustiikkasuunnittelijan ohjeiden mukaisesti.

Vesi- ja kosteuseristysten läpivientinä käytetään laipallista ruostumattomasta teräksestä tehdyllä laipallisella putkihylsillä. Laippa liitetään kosteus- tai vedeneristykseen.

## 8. JOHDOT JA NIIDEN VARUSTEET

### 8.1 Maakaapeleiden ja suojaputkien asennus

Maakaapelit ja kaapelinsuojaputket asennetaan 900 mm syvään kaapeliojaan. Kaapeliojan pohjalle asennetaan kivetön tasaus-hiekkakerros, jonka syvyys on vähintään 100 mm. Hiekkakerros tasataan ja tiivistetään.

Maakaapelit ja kaapelinsuojaputket asennetaan tasatun kaivannon pohjalle ja niiden päälle asennetaan hiekasta suojakerros, joka tiivistetään ja jonka syvyys on 150 mm. Maassa olevan kaapelin tai putken yläpuolelle 0,2 ... 0,4 m syvyydelle asennetaan varoitus-suoja tai -nauha.

Turun kaupungilla on ohjeet maahan asennettavien suojaputkien värityksistä eri järjestelmien kaapeleille, jota tulee noudattaa suunnittelussa ja toteutuksessa.

Kaikki maakaapelit ja suoja-putket tulee mitata ja valokuvata avonaisesta kaivannosta (korkeus mitataan suoja-putken tai maakaapelin päältä). Mittaus suoritetaan Turun kaupungin käytössä olevissa koordinaatti- ja korkeusjärjestelmissä (ETRS-GK23 ja N2000). Jokaiselle kartoitettavalle pisteelle mitataan x,y ja z-koordinaatit.

Mitatuista tiedostoista toimitetaan kartoituskuva, jossa on esitetty mitatut reitit ja muut materiaalitiedot.

Mittauksista/kartoituksista on olemassa Turun kaupungin ohjeet johtokartoituksille sekä mittauksille.

## 8.2 Keskusten väliset syöttöjärjestelmät

Sähkönjakelu suunnitellaan jakelualueittain pääkeskuksen ja ryhmäkeskusten kautta. Kiinteistön sähkönjakelu suunnitellaan ja toteutetaan kokonaisuudessaan TN-S-järjestelmän (5-johdinjärjestelmä) mukaisesti. Suunnittelussa ja toteutuksessa on huomioitava, että vinokuormitus jää mahdollisimman vähäiseksi.

## 8.3 Keskusten ja kulutuskojeiden väliset järjestelmät

Kaikki järjestelmät asennetaan TN-S-järjestelmän mukaiseksi (5-johdinjärjestelmä).

Laitteiden kiinteät ja puolikiinteät kaapeloinnit sekä pistotulpat huomioidaan suunnittelussa ja toteutuksessa. Laiteliitännät tehdään pääsääntöisesti yläkautta.

Pistorasiat suojataan vikavirtasuojakytkimin SFS 6000 - mukaisesti.



#### 8.4 Maadoitus- ja potentiaalintasausjärjestelmä

Vikatapauksissa vaarallisten kosketusjännitteiden estämiseksi sekä laitteiden häiriöiden minimoimiseksi toteutetaan määräysten mukaiset maadoitukset ja potentiaalintasaukset.

Maadoitus- ja potentiaalintasausjärjestelmät suunnitellaan SFS 6000 mukaisesti (huom. D1-2017 ja maadoituskirja). Maadoitusjärjestelmä suunnitellaan tämän hetken säännösten/ohjeiden mukaan.

Rakennuksen liittymiskaapelikaivantoon asennetaan maadoitus-elektrodi sekä rakennuksen ympäri asennetaan CU 16 maadoitus-elektrodi.

#### 8.5 Sähkönliitännäsjärjestelmät

Asennuskalusteina käytetään normaaleja tehdasvalmisteisia vaikiokalustesarjoja ja vaaleita kalusteita. Tilapäismajoitustiloissa käytetään iskunkestäviä kalusteita (Schneider Electric / Robust), tilat joissa kalusteita käytetään tarkentuu suunnittelun edetessä.

Pistorasialiitännäisiä kojeita varten toteutetaan riittävä määrä pistorasioita.

Siivous ja huoltokäytön pistorasiat kytketään omiksi ryhmiksi (C/16A).

Lattiaan asennettavia pistorasioita / lattiarasioita ei sallita kuin poikkeustapauksissa. Irtokalusteisiin suunniteltavissa asennuksissa huomioitava kalusteiden asettamat vaatimukset. Keskilattialle sijoitettaville laitteille ja työpisteille suunnitellaan ja toteutetaan sähkösyöttö käyttöpisteelle asti. Sijoitettaessa pistorasiat kattoon, tuodaan liitosjohdot alas esimerkiksi tolppaa tai spiraalijohtoa käyttäen.

## 8.6 Erityisjärjestelmien verkostot

Savunpoistoluukkuihin ja / tai savunpoistopuhaltimiin liittyvät asiat toteutetaan tarvittaessa.

## 9. VALAISTUSJÄRJESTELMÄT

Rakennukseen suunnitellaan yleisvalaistusjärjestelmä, joka toimii yleis-, kulku- ja työskentelyvalaistuksena.

Valaistus toteutetaan noudattaen voimassa olevien EN-standardien (EN-12464) asettamia vaatimuksia laadun ja valaistusvoimakkuuden suhteen eri tiloissa käytön asettamat erityisvaatimukset huomioiden.

Valaisimien tulee olla valmistajien vakiovalaisimia ja normaalisti kotimaassa saatavilla olevia. Valaisimet tulee olla aina kulloinkin ko. tilaan käyttötarkoituksen mukaan sopivia.

Valaisimien ritilät tulee olla rakenteeltaan sellaisia, etteivät ne pääse putoamaan. Tarvittaessa tämä varmistetaan erillisin vaijerin. Valaisimien tyyppimäärä kohteittain pyritään minimoimaan.

Valaistuksen laadun ja energiasäästö tavoitteiden saavuttamiseksi valaisimina käytetään pääsääntöisesti LED-valaisimia. LED-valaisimissa on huomioitava pidemmät takuuajat. Valaisimet ja valonlähteet valitaan kuitenkin noudattaen valaistuksen laadulle ja energiansäästöille asetettuja tavoitteita.

Lamput ovat värisävyiltään 4000K tai 840 ja värintoistoindeksin tulee olla vähintään 80 (luokka 1b).

Valonlähteen värilämpötilan tasalaatuisuutta kuvaava MacAdam arvon tulee olla  $\leq 3$ .

Valaisimien valinnoissa tulee ottaa huomioon, että valaistuslaskennan antama tehokulutuksen lukeman tulee päästä lähelle

$\leq 2,5W / m^2 / 100lx$  suoraa valaistusta käytettäessä.

Alas lasketuista katoista valaisimet kiinnitetään rakenteista (vaijeri, ”puupeti” tai vastaava kiinnitystapa). Valaisimien ritilät varustetaan putoamisen estävillä vaijereilla.

Valaistus toteutetaan pääsääntöisesti suorana. Osittaista ylävalo-komponenttia voidaan myös tarvittaessa käyttää (harkinnan mukaan). Tällöinkin tulee varmistaa, että huonetilan korkeus on riittävä, kattopinta on ehjä sekä pintamateriaali tarkoitukseen soveltuva. Täysin epäsuora valaistus ainoastaan poikkeustapauksissa.

## 10. SISÄVALAISTUSJÄRJESTELMÄ

Ryhmä- työ- ja toimistotilojen, jne yleis- ja erityisvalaistusta ohjataan ovipielen valaistuskytkimillä sekä huoneisiin sijoitetuilla liike/läsnäolotunnistimilla. Ryhmä- ja neuvotteluhuoneiden valaistus toteutetaan säädettävällä valaistuksella.

Käytävien valaistuksen ohjaus toteutetaan liiketunnistimilla/painonapeilla. Käytävän valaistus ryhmitetään kolmeen ohjauspiiriin.

Pesu- pukuhuoneita, varastoja, wc-tiloja, jne. ohjataan liiketunnistimilla (valaisimiin integroituja liiketunnistimia ei hyväksytä).

Ryhmä-, työ ja toimistotiloissa sekä käytävän jatkeena olevien aulatilojen valaistustaso on 500 lx. Käytävillä 300 lx sekä pesu- ja pukutiloissa 200 - 300 lx.

Ryhmä-, työ- ja toimistotiloihin hankitaan matalaluminanssiritilöihin varustetut valaisimet.

Työskentelytiloissa valaistusratkaisut ja valaisimet toteutetaan näyttöpäätetyöskentelyyn soveltuvina.

Majoitustilojen / vastaavien tilojen valaisinvalinnoissa tulee huomioida, että upotettuja valaisimia ei pystytä avaamaan ilman työkaluja tai nostamaan pois paikoiltaan.

## 11. TELEJÄRJESTELMÄT

### 11.1 Puhelinjärjestelmä

Rakennuksiin toteutetaan puhelinjärjestelmä käyttäjien tavoitettavuutta ja yhteydenpitoa varten.

Puhelinkojeiden kaapelointi toteutetaan käyttäen yleiskaapelointiverkkoa (CAT 6<sub>A</sub> F/FTP-verkkona).

Kerrosjakamoiden paikat suunnitellaan kaapeloinnin kannalta edullisiin paikkoihin.

Ristikytkentäkaappien väliset kaapeloinnit tehdään kuidulla sekä CAT- kaapeleilla ja päätetään kuitu- sekä RJ45-paneeleihin.

Käyttäjä hankkii puhelinkojeet digitaalisina.

Rakennuksissa sisällä tulee olla riittävä mobiiliverkon kuuluvuus, kiinteistön omistaja pyytää teleoperaattoria mittaamalla varmistamaan asian rakennusaikana.

### 11.2 Antennijärjestelmä

Rakennukseen asennetaan antennijärjestelmä, joka täyttää SFS-En- standardien, viestintäviraston, telehallituksen ja Digita Oy:n asettamat vaatimukset / suositukset digitaali TV:n vastaanottoon.

Järjestelmä liitetään sairaala-alueen antenniverkkoon.

Verkosto rakennetaan tähti 1000 verkoksi.

Viestintäviraston määräys kiinteistön sisäverkoista ja teleurakoinnista M65C / 2018 sisältää tarkemmat säännökset yhteisantennijärjestelmän teknisistä vaatimuksista, kuten siirron laadusta, häiriönpäästöstä, mittauksista ja dokumentaatiosta.

Antennijärjestelmän kautta jaetaan maanpäälliset televisiokanavat antennipistorasioille.

Pisteiden paikat sovitaan suunnittelun aikana.

### 11.3 Yleinen äänentoisto- ja kuulutusjärjestelmä sekä äänievakuointijärjestelmä

Rakennukseen suunnitellaan yleinen äänentoisto- ja kuulutusjärjestelmä sekä äänievakuointijärjestelmä.

Järjestelmä on 2-ohjelmainen (tarkentuu suunnittelun aikana) äänentoistojärjestelmä (Audico Oy). Päävahvistinkeskus sijoitetaan sopivaan huoneeseen. Suunnittelussa luodaan eri kuulutusalueet huomioiden eri toimijat.

Äänentoiston suunnittelussa otettava nykyiset määräykset huomiioon (SFS-EN 50849 ja ST-ohjeisto 21 Poistumishälytys- ja kuulutusjärjestelmät). Järjestelmän toimivuus turvataan keskitetyllä UPS-laitteella sekä omilla keskukseen sijoitettavalla akustolla.

Hätätilanteissa käytettävän äänentoistojärjestelmän on täytettävä standardin SFS-EN 50849 vaatimukset. Vaatimukset koskevat mm. sitä, että hälytystilanteessa kaikki muut toiminnot lopetetaan ja hälytystoiminnot saavat etuoikeuden. Järjestelmän pitää valvoa itseään ja ilmoittaa omasta tilastaan ja vioista. Järjestelmän pitää olla aina käyttövalmiina, myös sähkönsyötön katketessa. Myös toimintojen ajoitukselle on vaatimuksia.

Vakio-/häätäkuulutukset tulee olla vähintään Suomen, ruotsin ja englannin kielellä.

Rakennuksen äänentoisto- ja kuulutusjärjestelmä liitetään omana osana koko sairaala-alueen äänentoisto- ja kuulutusjärjestelmää, siten että sairaala-alueen hätä/pakkokuulutukset kuuluvat myös rakennuksessa.

#### 11.4 Kuulovammaisten induktiosilmukkajärjestelmä

Ruokasalit, eteistilat, oleskelutilat ja vastaavan tyyppiset tilat varustetaan lattiaan asennettavilla kuulovammaisten induktiosilmukoilla (vaihesiirtosilmukka).

Vastaanottotilat, neuvotteluhuoneet ja vastaavan tyyppiset tilat varustetaan paikallisella kalusteeseen sijoitettavilla induktiosilmukkalaitteistolla.

#### 11.5 Yleiskaapelointijärjestelmä

Kiinteistön ATK-järjestelmä toteutetaan kerrokseen / toimialoittain sijoitettavien ristikytkentäkaappien kautta tilojen pisteille. Verkko toteutetaan F/FTP CAT6<sub>A</sub>-luokan yleiskaapelointina sekä valokuituyhteydet kytketään kerrosjakamoihin.

Kaapelointijärjestelmä SFS-EN 50173 luokan E<sub>A</sub> (500MHz) mukainen kategoria 6<sub>A</sub> (CAT 6<sub>A</sub>).

Kaapeleiden ja -liittämistarvikkeiden on täytettävä kategorian 6<sub>A</sub> (500MHz) vaatimukset kaikilta osin ja kaapelien suojaus on oltava F/FTP (pari- ja johtosuojattu foliolla). Kerroskaapelien pituus ei saa ylittää 90 metriä.

Jokainen pistorasia varustetaan kahden liittimen liitântämahdollisuudella pölysuojin.

Aktiivilaitteet hankkii käyttäjä.

Kiinteistöön suunnitellaan riittävän kustannustehokas ja toimintavarma WLAN- verkko. WLAN verkosta suoritetaan kaupungin IT-palvelun kautta verkon simulointilaskenta.

## 11.6 AV - järjestelmä

Kiinteistön eri tiloihin (esim. asiakaskohtaamistila, neuvotteluhuoneet, päivähuoneet, harrastehuoneet, ruokasalit, henkilökunnan taukokuoneet, jne.) asennetaan kiinteät kaapeloinnit ja rasiat eri käyttäjän hankkimiin AV-laitteita varten. Tarpeet selviävät tarkemmin suunnittelun aikana.

Käyttäjä hankkii tarvitsemansa AV-laitteet laitekaapeleineen.

## 11.7 Merkinantojärjestelmät

### 11.7.1 Ovikuvapuhelinjärjestelmä

Pääsisäänkäynnit (ulko-ovet) ja osastojen käyntiovet varustetaan kuvallisilla (väri) ovipuhelimilla.

Asumiskokeilun ulko-ovi sekä tuetun asumisen ulko-ovi varustetaan kuvallisella (väri) ovipuhelimella. Ulko-ovilta soitetaan esim. ohjaamoon sijoitettuun vastauskojeeseen, josta henkilökunta päästää vierailijan sisään.

Keittiön ulko-ovi varustetaan kuvallisella (väri) ovipuhelimella

Vastauskojeet asennetaan eri sisätiloihin. Laajuus tarkentuu suunnittelun aikana.

### 11.7.2 Sisäänpyyntö- ja varattujärjestelmä

Sisäänpyyntöjärjestelmän toteutus sovitaan suunnitteluajana sekä tarvittavat tilat (työ/toimistohuoneet). Neuvottelu- ja kokoustilat varustetaan varattuvaloin.

### 11.7.3 Aikakellojärjestelmä

Sivukellot asennetaan eri tiloihin (työtiloihin, neuvotteluhuoneisiin, hallintotiloihin, ruokailutiloihin sekä muihin tarvittaviin tiloihin), jotka tarkentuvat suunnittelun edetessä (kellot ovat yksipuolisia). Sivukellot ovat metallikuorisia, tunti- ja minuuttiviisareilla varustettuja kelloja. Kellotaulut ovat valkoisia sekä arabialaisilla numeroilla varustettuna tauluina.

### 11.7.4 Henkilöturva- ja päällekkarkausjärjestelmä

Rakennukseen toteutetaan henkilöturva- ja päällekkarkausjärjestelmä.

Järjestelmä välittää asukkaiden avunpyynnöt, henkilökunnan avunpyynnöt sekä päällekkarkausavunpyynnöt (päällekkarkausavunpyynnöt menevät henkilökunnan lisäksi Mäntymäen sairaala-alueen vartijalle).

Rakennuksen eri tiloihin asennetaan kiinteät kaapeloinnit ja rasiat eri käyttäjän hankkimiin järjestelmän laitteita varten (kaapeloinnin avulla on myös mahdollistaa avunpyynnön sektoroinnin rakennuksessa). Tarpeet selviävät tarkemmin suunnittelun aikana.

Järjestelmään liitetään myös Inva-WC:den avunpyyntöhälytykset. Inva-WC:t varustetaan paikallisella hälytysjärjestelmällä (hälytyssummerit vilkkuvalolla sijoitetaan oven yläpuolelle sekä osaston aulaan / inva-wc). Hälytyksen vetonarut asennetaan kattoon sekä



lattianrajaan. Hälytyskoje summerilla sekä merkkilampulla varustettuna asennetaan tilan oven yläpuolelle. Hälytyksen kuittauspainike asennetaan tilan oven saranan puolelle.

Käyttäjä hankkii tarvitsemansa järjestelmän laitteet laitekaapeleineen. Järjestelmä liitetään Mäntymäen sairaala-alueella olevaan nykyiseen olemassa olevaan järjestelmään.

## 11.8 Valvonta- ja turvajärjestelmät

### 11.8.1 Sähkölukitus- ja kulunvalvontajärjestelmä

Rakennukseen suunnitellaan / toteutetaan kulunvalvontajärjestelmä (kaupungin vuosisopimuslaitetoimittajana toimii Certego / Flexim) moottorilukkoineen. Järjestelmä suunnitellaan pääasiassa ulko-oville, mutta osastojen sisäovet sekä osa yksittäisistä tiloista (esim. lääkkeenjakuhuone) varustetaan myös kulunvalvonnalla.

Kiinteistön käyntiulko-oville asennetaan kulunvalvontajärjestelmä moottorilukkoineen. Ulkokuoressa muut ovet liitetään kulunvalvontajärjestelmään valvottuina ovina.

Kiinteistön ovien hätälukitus tehdään rakennuksen valvomotiloihin asennettavilla ”hätäseis” painikkeilla.

Putkilukkoja ulkoseiniin asennetaan seuraaville toimijoille sekä käyttäjille: pelastuslaitos, huoltoliike, hissien huoltoliikkeelle (putkilukkoja asennetaan kahdet, toiset ulos ja toiset sisälle tuulikaappiin).

Rakennuksiin asennetaan Abloy Protect 2 Cliq-lukitusjärjestelmä.

Ulko-oviin, joihin tulee oviautomatikka, asennetaan ulkoseinään tulevan kyynärpainikkeen viereen lisä kulunvalvontalukija (kuluvalvontalukijat ovissa asennetaan ovilehteen).

Turun kaupungilla on voimassa oleva palvelusopimus kulunvalvontatoimittaja Certego Oy:n kanssa. Järjestelmä integroidaan toimimaan yhdessä rikosilmoitusjärjestelmän kanssa.

#### 11.8.2 Työajanseurantajärjestelmä

Työaika seurataan sijoittamalla työaikapäätte (t) henkilökunnan tulokulkuteille. Järjestelmä liitetään Flexim- kulunvalvontajärjestelmään ATK-verkon kautta.

Turun kaupungilla on voimassa oleva palvelusopimus kulunvalvontatoimittaja Certego Oy:n kanssa. Järjestelmä integroidaan toimimaan yhdessä rikosilmoitusjärjestelmän kanssa.

#### 11.8.3 Rikosilmoitusjärjestelmä

Rakennukseen asennetaan rikosilmoitinjärjestelmä, ottaen huomioon toiminnalliset sekä rakenteelliset seikat. Suojaus toteutetaan IR- (antimasking) ilmaisimilla ja kuorisuojausmagneettikoskettimin. Järjestelmänä käytetään Hedengren HHL+ rikosilmoitusjärjestelmää, joka asennetaan yhteensopivaksi Flexim- kulunvalvontajärjestelmän kanssa.

Hälytykset viedään vartioliikkeen valvomoon yhteisen kiinteistön hälytyksensiirtoliittymän avulla.

Kulunvalvontajärjestelmän kautta tulee rikosilmoitinjärjestelmään aikaohjaukset.

#### 11.8.4 Paloilmoitinjärjestelmä

Rakennukseen toteutetaan koko kiinteistön kattava viranomaismääräyksien ja ohjeiden mukainen automaattinen, osoitteellinen paloilmoitinjärjestelmä.

Paloilmoitinjärjestelmä suunnitellaan voimassaolevien määräysten ja ST-ohjeiston Paloilmoittimen suunnittelu, asennus ja ylläpito 2019 mukaan.

Paloilmoitinkeskus sijoitetaan palokunnan hyökkäysreitille.

Hälyttimet ja palopainikkeet varustetaan opastekilvin. Järjestelmän osoitemerkinnät tehdään riittävän suurin merkinnöin. Palohälytys-sireenit asennetaan määräysten mukaisesti riittävän kuuluvuuden varmistamiseksi. Majoitus, lepo- ja asuinhuoneiden ilmaisimet varustetaan kantaäänihälyttimin.

Tarvittaessa paloalueiden rajoilla olevat käytäväovet pidetään auki paloilmoitinkeskuksen ohjaamalla aukipitolaitteilla.

Paloilmoittimen suorittamat automaattiset ohjaukset kuten palo – ovet, jne. määritellään toteutuspyötkirjassa.

#### 11.8.5 Videovalvontajärjestelmä

Kiinteistö varustetaan videovalvontajärjestelmällä. Järjestelmän toteutuksessa on otettava huomioon standardin SFS-EN 50132-1 ja -7 vaatimukset sekä kameravalvontaan liittyvä lainsäädäntö. Järjestelmälle tehdään fyysisesti sekä ohjelmallisesti oma tietoverkko erillisenä muusta tietoliikenteestä.

Videovalvontajärjestelmällä valvotaan seuraavat tilat: Ulko- ja oleskelualueet sekä rakennuksen seinustat. Lisäksi valvotaan sisätiloja kuten: Sisäänkäynnit, eteistilat, päivähuoneet, ruokasali, jne. (valvottavat sisätilat tarkentuvat suunnittelun edetessä ja kameroiden sijoituksissa on huomioitava lait ja määräykset mihin tiloihin saa kameroita sijoittaa).

Ohjaamotiloista valvotaan järjestelmän avulla asiakkaita. Lisäksi järjestelmä tulee pystyä liittämään sairaala-alueen valvomoon.

## 12. KOJEET, LAITTEET JA ERITYISJÄRJESTELMÄT

### 12.1 Kiinteistön varusteet

Asiakkaiden käytössä olevat keittiöiden liedet varustetaan lie-sivahdeilla.

Yhteistilojen keittiökalusteet varustetaan sähkötoimisella rulolla (avainkytkin/Cliq) sekä keittiöiden lämpölaitteet varustetaan avainkytkimellä (Cliq).

Pääsisäänkäyntien ulko-oville tulee metallinpaljastimet. Tekniikka pyritään ensisijaisesti asentamaan karmirakenteisiin.

### 12.2 Pistorasiat

Siivous- ja huoltopistorasiaryhmät toteutetaan omina ryhminä. Siivouspistorasioita asennetaan noin 10 metrin välein. Siivousryhmät toteutetaan erillisenä huone- ja käytäväkohtaisesti.

Ulkopistorasioita sijoitetaan osastojen sisäänkäynteihin sekä ulkovieien läheisyyteen. Ulkopistorasioita ohjataan kiinteistöautomaatiojärjestelmän kautta lisäaika kytkimillä ohjaamoista.

Kaikki muut pistorasiat selviävät tarkemmin suunnitteluna aikana käyttäjän kanssa käydyissä neuvotteluissa.

### 12.3 Kosketinkiskojärjestelmä

Toteutetaan tarvittaessa.

### 12.4 Pistorasiapylväät

Toteutetaan tarvittaessa. Pistorasiapylväät "itse seisovaa" mallia.

## 12.5 Varavoimajärjestelmä

Rakennus liitetään sairaala-alueen olemassa olevaan varavoimaverkkoon. Laajuus tarkentuu suunnittelun edetessä.

## 12.6 UPS-Järjestelmä

Seuraavat järjestelmät liitetään keskitettyyn UPS-järjestelmään

- Kulunvalvontajärjestelmän keskus(t)
- Rikosilmoitinjärjestelmän keskus
- Videovalvontakeskus
- Yleinen äänentoisto- ja kuulutusjärjestelmä sekä äänievakuointijärjestelmä
- Henkilöturva/päällekkäusjärjestelmä
- Talojakamo

ATK- ja videovalvontajärjestelmien ristikytkentätelineisiin hankitaan UPS-laitteistot, malli EATON 5PX 3,0/2,7kW rakkikiinnityksellä. Ristikytkentätelineiden määrät tarkentuvat suunnittelun aikana.

## 12.7 Puhelinlaitteet

Käyttäjä hankkii itse puhelinkojeensa.

## 12.8 Sulatusjärjestelmät

Räystäskourut ja syöksytorvet varustetaan itsesäätyvillä kaapeleilla tehdyillä sulatusjärjestelmillä

Ryhmät varustetaan ampeerimittareilla ryhmäkohtaisesti (digitaalinen keskuksen kannessa).

Järjestelmiä ohjataan kiinteistöautomaatiojärjestelmästä.

## 12.9 LVIA - laitteet

Sähköistyksellä toteutetaan kohteeseen asennettavien LVIA-laitteiden sähköenergian syöttö ja ohjaukset. LVIA-tilat varustetaan omilla sähkökeskuksilla.

Taajuusmuuttajakäytöissä huolehditaan EMC - häiriöiden estämisestä (julkisten tilojen mukaisesti) sekä suunnitteluhetkellä voimassa olevan standardin mukaisesti.

Turvakytkimiä käytetään huollon helpottamiseksi tavanomaista enemmän (IV-konehuoneissa, vaikka ryhmäkeskus olisi samassa tilassa).

## 12.10 Hissit

Hissikoriin asennetaan kulunvalvontaan liitettävä kortinlukija sekä hissikoriin asennetaan kaapelointivaraus valvontakameraa varten. Lisäksi hissikorin ulkopuolelle asennetaan jokaiseen kerrokseen putkitus, kaapelointi ja rasiavaraus kulunvalvontalukijalle.

Sähkökatkon sattuessa on hissien ajattava itsensä lähimmälle kerrostasanteelle ja ”lukkiuduttava” sekä hissioven avauduttava. Palohälytyksen sattuessa hissi ajetaan poistumistiekerrokseen ja ”lukkiutuu” poistumistiekerrokseen sekä hissiovet avautuvat.

Hissit varustetaan puhesyntetisaattorilla.

## 13. SÄÄTÖ- JA VALVONTAJÄRJESTELMÄT

### 13.1 Rakennusautomaatiojärjestelmistä

Rakennuksen LVIS- ja muiden järjestelmien säätö, ohjaus ja valvonta toteutetaan hajautetulla, vapaasti ohjelmoitavalla rakennusautomaatiojärjestelmällä.

Turun Kaupunki, Kaupunkiympäristön palvelukokonaisuus,  
Kaupunkirakentaminen, Toimitilojen rakennuttaminen

Juha Manner

15.5.2020

Hanke Turun päihdehuollon uusi yksikkö  
Osoite Mäntymäki, Turku  
Vaihe Hankesuunnittelu

## Selvitys Turun päihdehuollon uuden yksikön paloteknisistä perusratkaisuista

### Lähtötietoja

Turun Mäntymäkeen suunnitellaan rakennettavaksi päihdehuollolle uutta yksikköä. Rakennus on kolmekerroksinen. Rakennuksen ensimmäisessä kerroksessa on päiväkeskus ja tilapäismajoitus. Toisessa kerroksessa on asumiskokeilun tilat ja tuetun asumisen asuntoja. Kolmannessa kerroksessa on tuetun asumisen asuntoja. Tilojen järjestelyt tarkentuvat ja muuttuvat suunnittelun myötä.



Yksikön asiakkaista suuri osa on päihdeongelmaisia tai toipuvia päihdeongelmaisia. Päiväkeskukseen ja tilapäismajoituksen asiakkaat voivat olla tiloissa vahvasti päihtyneinä.

### Palotekniset perusratkaisut

Tähän on koottu rakennuksen paloteknisiä perusratkaisuja. Tämä ei ole kattava tai yksityiskohtainen selvitys. Suunnittelun edetessä rakennukselle suositellaan tehtäväksi palotekninen suunnitelma, jossa käydään läpi tarkemmin rakennuksen paloturvallisuus.

Rakennuksen paloluokka on P1.

Rakennuksessa tulee olla palo-osastointi kerroksittain.

Tilapäismajoituksen tilat on osastoitava kerroksen muista tiloista. Tilapäismajoituksen toiminta on rinnastettava hoitolaitokseksi.

Tilapäismajoituksen, asumiskokeilun ja asumispäivystyksen suurin sallittu palo-osastokoko on 800 m<sup>2</sup>. Palo-osasto on jaettava osiin EI15 siten, että jokainen asiakashuone muodostaa oman EI15 osan.

Tuetun asumisen jokainen asunto on oma palo-osastonsa EI60.

Jokaisesta tilasta pitää olla kulku kahteen toisistaan riippumattomaan, erilliseen uloskäytävään. Suurin sallittu poistumisetäisyys on tilapäismajoituksessa 30 metriä ja muissa tiloissa 40-45 metriä.

Talon pitkälle sivustalle on järjestettävä pelastustie sammutustyötä varten. Pelastustien kautta ei tarvitse kyetä pelastamaan jokaisesta huoneistosta, koska tiloista on kaksi uloskäytävää ja pelastautuminen hoituu niitä pitkin.



15.5.2020

Julkisivun pintaluokka on B-s1,d0. Tilapäismajoituksessa sisäseinien ja -katon pintaluokka on vähintään B-s1, d0 ja lattian D<sub>FL</sub>-s1. Pääosan muiden tilojen sisäseinien ja katon pintojen pintaluokkavaatimus on D-s2,d2.

Suunnittelun edetessä tiloihin tulee tehdä poistumisturvallisuusselvitys.

#### Palotekniset laitteistot ja suojaustaso

Rakennuksessa on henkilöitä, joiden toimintakyky palotilanteessa on rajallinen tai henkilö on toimintakyvytön. Henkilöturvallisuuden takaamiseksi rakennukseen on asennettava automaattinen sammutuslaitteisto. Sammutuslaitteistoksi suositellaan matalapaine vesisumujärjestelmää. Suuttimet voivat olla mahdollisuuksien mukaan piilosuuttimia. Suutin tulee esiin peitelevyn alta sammutustilanteessa. Automaattisessa sammutusjärjestelmässä vain ne suuttimet aktivoituvat, jotka altistuvat riittävän korkealle lämpötilalle. Muut suuttimet eivät laukea.

Rakennukseen on asennettava automaattinen paloilmoin, joka hälyttää hätäkeskukseen. Automaattinen paloilmoin tulee asentaa yli 25 paikkaisiin hoitolaitoksiin. 1. kerroksen tilapäismajoitustila rinnastuu hoitolaitokseen ja tilan asiakaspaikkaluku on 28. Automaattisen paloilmoinnimen ilmaisinalintaan on kiinnitettävä erityistä huomiota. Ilmaisimien tulee olla tilaan ja käyttöön soivia.

Tilat tulee varustaa alkusammutuskalustolla: pikapaloposteilla ja käsisammuttimilla.

## Riskien tarkastelu, hankesuunnittelu

Riskien tarkastelu on olennaista jo hankepääöstä valmisteltaessa. Hankepääöksessä asetetaan hankkeelle myös laatutaso-, laajuus-, kustannus- ja aikataulutavoitteet.

Erityisesti hankkeen alkuvaiheessa on tärkeää tunnistaa todennäköiset ja vaikutukseltaan merkittävät riskit, joille täytyy asettaa vastatoimet. Riskien vastatoimet on johdettava operatiivisiin toimiin, ja ne voivat olla sopimuksellisia kuten sopimusehdot, toiminnallisia kuten erityyppiset laadunvarmistuskäytännöt ja tuotantosuunnitelmat tai organisatorisia kuten osapuolten valintaperusteet. Riskien vastatoimien suunnittelussa on tärkeää, että asioiden käsittely on konkreettista, hankekohtaista ja ennen kaikkea johtaa käytännön toimenpiteisiin. Lisäksi on selvitettävä, miten mahdollinen riski pystytään havaitsemaan ajoissa, jotta vastatoimiin ehditään ryhtyä.

Hankesuunnitelman valmistuttua, hankkeen suunnitteluvaiheessa tulee tehdä riskienhallintasuunnitelma.

### RISKI

Tonttiliikenne ja turvallisuus toteutuksen aikana huomioimatta. Alueella on tontin sisäistä liikennettä ja pysäköintiä.

### VASTATOIMI

Rakennussuunnitteluvaiheessa tehdään rakennusaikainen tontinkäyttösuunnitelma, jossa otetaan huomioon toiminta ja turvallisuus.

### RISKI

Uudisosa rakennetaan määrälalle tonttia ja vilkkaasti liikennöidyn Kaskenkadun varteen.

### VASTATOIMI

Suunnitteluvaiheessa neuvotellaan Hemsön ja sairaala-alueen muiden toimijoiden kanssa tontin liikennejärjestelyistä. Työmaa-alue tulee eristää huolellisesti ulkopuolisilta.

### RISKI

Tontin hulevedet sekä pohjarakenteet huomioimatta.

### VASTATOIMI

Hankesuunnitteluvaiheessa on teetetty rakennettavuusselvitys. Jatkotutkimukset määritellään tarkemmin myöhemmin geosuunnittelun alkaessa.

### RISKI

Alueella pilaantuneita maita.

### VASTATOIMI

Hankesuunnitteluvaiheessa on teetetty rakennusalueelta pilaantuneiden maiden tutkimus. Tämä tulee ottaa huomioon rakennustöihin ryhdyttäessä.

### RISKI

Kosteudenhallinnan epäonnistuminen suunnittelussa sekä työmaatoteutuksessa.

### VASTATOIMI

Määritellään hankesuunnitteluvaiheessa kosteudenhallinnan todentamisjärjestelmä. Kosteudenhallinnan todentamisjärjestelmän mukaan nimetään kosteudenhallintakoordinaattori sekä suunnittelun ja toteutuksen hankinnassa määritellään kunkin osapuolen vastuut liittyen kosteudenhallintaan.

### RISKI

Tilat suunnitellaan tehottomiksi.

### VASTATOIMI

Jo hankesuunnitteluvaiheessa käydään läpi tilojen käyttöä ja kuullaan käyttäjää. Hankesuunnitteluvaiheessa on laadittu asiakasprofiilit ja palveluprosessit sekä laadittu tilojen toimintakaaviot. Edellytetään suunnittelu- ja toteutusvaiheessa kaupungin edustajien ja käyttäjän mukana oloa. Suunnitelmat utlee hyväksyttävä kaupungin edustajilla (luonnosvaihe, pääpiirustusvaihe,...) ennen seuraavan vaiheen alkamista.

## RISKI

Hankkeelle määritettyihin energiatavoitteisiin ei päästä.

## VASTATOIMI

Hankesuunnitteluvaiheessa sekä kilpailutusasiakirjoissa määritellään energiatavoitteet. Todennetaan suunnittelukokouksissa ja edellytetään laskelmat luonnosvaiheessa, pääpiirustusvaiheessa, toteutusvaiheessa ja lopuksi todennetaan käyttöönnoton yhteydessä ja takuuajan tarkastuksissa.

## RISKI

Hankkeelle määritettyihin laatutavoitteisiin ei päästä.

## VASTATOIMI

Vuokrahankkeen hankintavaiheessa määritellään rakennuksen ja tulevien tilojen laatu ja varustetaso riittävällä tarkkuudella ja valvotaan laadunhallintaa koko rakennusprosessin ajan. Asia huomioidaan kirjauksilla hankinta-asiakirjoihin mm. tehtäväluetteloiden yhteyteen ja kirjataan laatu ja varustetason täyttyminen suunnittelu- ja työmaakokouksissa.

## RISKI

Kustannustasossa ei pysytä sekä suuri lisätöiden määrä.

## VASTATOIMI

Hankeaikataulu määritetään siten, että suunnittelulle sekä rakentamiselle varataan riittävä aika. Tarjouspyyntöasiakirjoissa tuodaan esille kattavasti kustannuksiin vaikuttavat tekijät, jotta toteutusaikana ei tule yllätyksiä ja muutoksia. Suunnittelun ohjauksella varmistetaan pysyminen kustannuksissa. Edellytetään rakennusosakustannusarvion laadinta pääpiirustusvaiheessa.

## RISKI

Erillishankintojen yhteensovittaminen projektin kanssa epäonnistuu.

## VASTATOIMI

Käyttäjien sekä tilaajan erillishankinnat listataan kilpailutusvaiheessa ja arvioidaan niille kustannukset. Otetaan erillishankinnat suunnittelussa sekä rakennusaikataulussa huomioon ja sovitaan niistä vuokranantajan, toteuttajan ja kaupungin edustajien kanssa hyvissä ajoin erillipalaverissa, josta laaditaan pöytäkirja.

## RISKI

Puutteellinen tiedonhallinta ja viestintä

## VASTATOIMI

Käytetään tiedon keskittämiseen hankesuunnitteluvaiheessa työtilaa työryhmän kesken. Suunnittelu- ja toteutusvaiheessa tiedon keskittämiseen käytetään projektipankkia. Toteutusvaiheessa organisaatio, vastualueet sekä tiedottamistavat ja -menettelyt määritellään selkeästi tulevan vuokranantajan ja toteuttajan kanssa. Viestinnästä vastaa kaupunki.

## RISKI

Projektin avainhenkilövalinnat: mm. konsultit, suunnittelijat, urakoitsijat ym muut toimittajat kilpailutetaan toteuttajan toimesta riittämättömillä kriteereillä.

## VASTATOIMI

Vuokrahankkeen kilpailutusasiakirjoissa määritetään vähimmäisvaatimukset ja kelpoisuusehdot.

## RISKI

Louhintatöiden epäonnistuminen.

## VASTATOIMI

Otetaan uudisrakennuksen korkoja määritettäessä huomioon louhinnan määrä. Louhintatyö suoritetaan niin, ettei lähellä oleviin rakennuksiin aiheudu vaurioita. Asennetaan tarpeelliset seuranta laitteet ja kuvataan lähikohteet ennen töiden aloittamista. Katselmus 50m säteellä oleviin rakennuksiin ja rakenteisiin. Hankinta-asiakirjoissa esitetty toimeen ryhtyvän vaatimukset.

# **Päihdehuollon asiakasprofiilit tilasuunnittelun tukena**

**Liite 7**

**Keitä ovat asiakkaamme?**

Elisabeth Erholtz, Marika Bulasoff ja Riku Laurila 17.10.2019

**Asiakasprofiilien avulla kuvataan palvelun nykyisiä käyttäjäryhmiä → suunnitteluratkaisuja tehtäessä huomioitava asiakkaiden tarpeet ja käyttäytyminen, jotta varmistetaan asiakas- sekä työntekijäturvallisuus.**



Kuusi erilaista asiakasprofiilia, joiden avulla voidaan kuvata asiakaskunta pääpiirteissään pääproblematiikan mukaan jaoteltuna

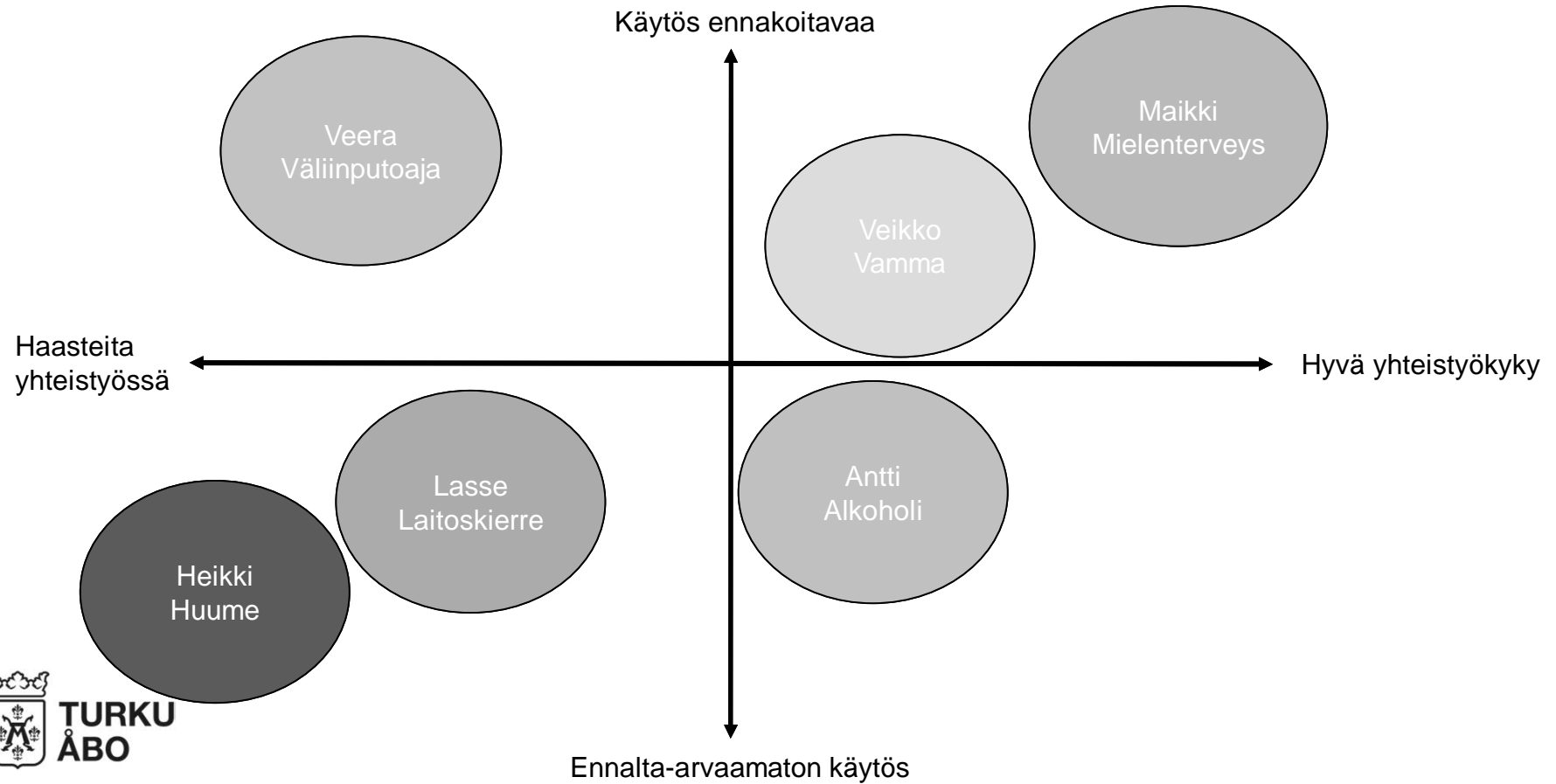

## Esimerkkipersona: Antti Alkoholi

### Perustiedot ja problematiikka:

- 50-60 -vuotias
- Usein apuväline käytössä (rollaattori)
- itsemurha-altis, ei tunne omaa ihmisarvoaan
- päivittäinen voimakas alkoholinkäyttö ja päihdeongelman kielto
- jatkuva humalatila
- lääkkeiden käyttö
- somaattiset sairaudet: diabetes, verenpainetauti (hoitamattomana)
- traumataustaa

### Käyttäytyminen:

- äänekas
- hermostuu helposti
- huomionhakuksena pitää mekkalaa mm. ikkunaa hakkaamalla
- vaikuttaa aggressiivisemmalta kuin on
- työntekijän oltava maltillinen



### Tavoitteet:

- asiakkaan oma tavoite vain juoda
- itsenäinen alkoholinkäytön lopettaminen mahdotonta
- työntekijä tavoittelee asiakkaan alkon katkaisun tukemista → asumiskokeiluun
- somaattisen kunnon seuranta tärkeää

### Tarpeet:

- perushoitoa (vaipan vaihto, pesuapu)
- yösiija, ruoka ja omaisuuden turvaaminen

## Esimerkkipersona: Heikki Huume

### Perustiedot ja problematiikka:

- 20-40-vuotias
- kaikki huumeaineet (opiaatit, piristeet, sienet, muunto)
- kolmois- ja nelosdiagnoosi (psykkiset sairaudet)
- rikostausta, väkivalta, jengikulttuuri, velanperintä, "säätäminen"
- yliannostukset
- laitostausta lapsesta asti, ylisukupolvisuus, vanhemmat ehkä käyttäjiä
- vaihteleva fyysinen kunto
- infektiot, pistohaavat
- traumatausta

### Käyttäytyminen:

- arvaamaton käytös
- aggressiivinen, työntekijän tulee olla varuillaan
- näkee tukipalvelut kontrolloimisena
- huono hygienia
- työkalut, terä- ja ampuma-aseet



### Tavoitteet:

- oma asunto, johon tukipalvelut – ei asuntola
- korvaushoito (rikollisuutta vähentävä)
- kuntoutus
- unelma perheestä (mahd. on jo lapsia)

### Tarpeet:

- terveydenhuollon palvelut välittömästi, sosiaalitet kuntoon
- hoitamattoman somaattiset ongelmat
- haavanhoito, murtumat (sairaalasta voitu lähteä itseksensä ennen aikojaan)



*"Heikki tuntee oikeutensa ja vaatii tasavertaista palvelua"*



## Esimerkkipersona: Lasse Laitoskierre

### Perustiedot ja problematiikka:

- minkä ikäinen tahansa
- laitos- ja vankilakierre
- usein etsintäkuulutuksia ja poliisin kanssa asioimista
- asiakkuuden ammattilainen
- alkanut lastenkotikierteestä, päihdekuntoutus ja laitokset tuttuja
- päihteiden käyttö voimakasta ja päivittäistä
- traumataustaa

### Käyttäytyminen:

- asiakas ei näe tukea muuna kuin kontrollina, mutta suostuu alkuun saadakseen asunnon
- läheltä piti- tilanteet tavallisia
- asiakasturvallisuuden vaarantuminen aggressiivisen ja arvaamattoman käytöksen vuoksi → palvelurajoitukset
- tuhopolton riski (panssarilasit, heikosti palava materiaali)

### Tavoitteet:

- omaan asuntoon pääsemiseksi on motivaatiota
- työntekijän pyrittävä saada asiakas ulos oravanpyörästä

### Tarpeet:

- akuutin avun tarve
- ei ole valmis maksamaan asumisestaan



*"Lasse käyttää palveluita hyväksi laskelmoiden "*

## Esimerkkipersona: **Veikko Vamma**

### Perustiedot ja problematiikka:

- +40-vuotias
- voi olla kuuro, mykkä, sokea tai halvaantunut
- huonosta hygieniasta johtuvat somaattiset ongelmat, haavanhoito, murtumat, hampaiden huono kunto
- päihdetaustaa on alkoholin ja huumeiden puolelta, mutta ei ehkä enää käyttöä
- ei välttämättä mt-puolen problematiikkaa
- traumatausta

### Käyttäytyminen:

- osaa vaatia hoitoa
- ennakoitava käytös
- ei lähtökohtaisesti aggressiivinen



### Tavoitteet:

- asumismuotona asuntola sopiva
- ympärivuorokautinen tuki ja hoito
- asumiskokeilun kautta → siellä palvelutarpeen arvio, josta eteenpäin

### Tarpeet:

- hoitotarvikkeet ja hoidollisen puolen osaaminen huomioitava
- vammat huomioitava hoidolliselta kannalta

## Esimerkkipersona: **Veera Väliinputoaja**

### Perustiedot ja problematiikka:

- minkä ikäinen tahansa
- usein ulkopaikkakuntalainen tai ulkomaalaistaustainen
- ei päihdeongelmaa, ei välttämättä mt-puolen diagnoosia
- lastensuojelun asiakkuus taustalla
- heikkolahjaisuus
- mahdollinen peliongelma
- hamstraus
- kriisin myötä alkanut syöksykierre asunnottomuuteen

### Käyttäytyminen:

- kieltäytyy hoidosta
- ei sairudentuntoa
- kiinnittyy helposti työntekijöihin



### Tavoitteet:

- oma asunto
- työntekijän tulee ohjata oikean palvelujen piiriin mahdollisimman nopeasti
- tukien hakemisessa ja asioiden hoitamisessa avustaminen

### Tarpeet:

- ei halua maksaa palveluista
- ei ole motivoitunut avun saamiseen



*” Veera ei ymmärrä omia tarpeitaan, näkymätön asiakas ”*

## Esimerkkipersona: **Maikki Mielenterveys**

### Perustiedot ja problematiikka:

- +50-vuotias
- mt-diagnoosi, jopa 4-diagnoosi
- ollut palvelujen piirissä vuosia, jopa yli vuosikymmenen
- kieltäytyy muista palveluista
- tavaroiden hamstrausta
- traumataustaa

### Käyttäytyminen:

- hiljaista ja rauhallista
- usein vähäpukeinen
- pysähtelee
- valikoi työntekijän johon luottaa ja puhuu

### Tarpeet:

- mieltää palvelun kodikseen
- asuminen
- ruoka
- peseytymismahdollisuus
- turvallisuus



*”Maikilla itsellään ei ole muutostavoitteita vaan hän on tyytyväinen nykytilanteeseen”*

# Päihderiippuvuudesta...

Riippuvuuden ydinoireita ovat aineen käytön pakonomaisuus ja käyttöhimo.

Riippuvuus ilmenee usein vaikeutena hallita aineen käytön aloitusta, määriä tai lopettamista.

Huume- ja päihderiippuvuudelle on alkoholismiin tapaan ominaista päihteen jatkuva, usein toistuva tai pakonomainen käyttö riippumatta käytön aiheuttamista sosiaalisista tai terveydellisistä haitoista.

Kykenemättömyys tunnistaa tai myöntää riippuvuuden aiheuttamia oireita ja haittoja on yleinen ilmiö päihderiippuvuudessa.

Eri päihteet ja huumeet eroavat toisistaan sekä psykogeenisiltä vaikutuksiltaan että jatkuvan käytön aiheuttaman toleranssin ja vieroitusoireiden suhteen.

Vieroitusoireyhtymä saa henkilön usein jatkamaan päihteiden tai huumeiden haitallista käyttöä.

Päihde- ja huumeriippuvuuteen liittyy usein fysiologisen riippuvuuden kehittyminen, jolloin henkilön kyky sietää huumeen tai päihteen vaikutuksia on kohonnut (toleranssi) tai hänellä ilmenee päihteen käytön lopettamisen jälkeisinä päivinä eriasteisia vieroitusoireita.

Huume- ja päihderiippuvuus voi ilmetä myös ilman merkittävää toleranssia tai vieroitusoireita, jolloin riippuvuus on luonteeltaan psykologista riippuvuutta ja perustuu aineen kykyyn tuottaa hyvää oloa (euforiaa), mieltä kiihottavia aistiharhoja tai muita toivottuja psyykkisiä vaikutuksia.

# Muutosprosessin vaiheet

Muutosvaihemalli; muutoksen toteutumista pidetään vaiheittain etenevänä prosessina

- Esiharkinta
- Harkinta
- Toiminta
- Ylläpito
- Retkahdus

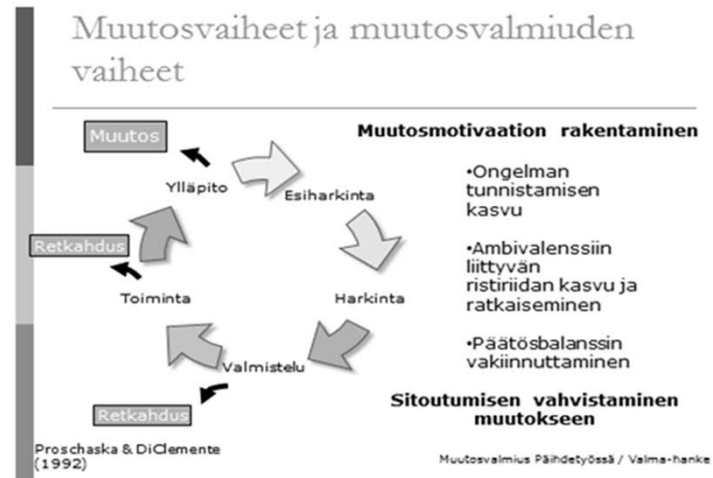

TÄRKEINTÄ ON KOKEEKO ASIAKAS  
TULLENSA KOHDATUKSI  
VAI KOHDELLUKSI.

**Kiitos!**



# **Monipalvelukeskus**

## **Konseptin kuvaus**

**28.02.2020**

**Elisabeth Erholtz & Marika Bulasoff**

**Katja Vaahtera Gofore Oy**

**Liite 8**



# 01 Käyttäjäkeskeisyys

# **Hankkeen tavoitteet**

- 1. Turvalliset, tarkoituksenmukaiset ja muunneltavat tilat, joissa asiakkaat ja henkilökunta viihtyvät.**
- 2. Kaikki palvelut ovat asiakkaan saatavilla saman katon alla.**
- 3. Asiakasta tuetaan etenemään kohti itsenäistä elämää.**

# Yhteiskehittäminen



Suunnittelupalaveriin 27.1. ja 3.2.2020 Sirkkalan ja Sillankorvan yksiköissä osallistui päihdehuollon työntekijöitä.

# Asiakaskokemus

Monipalvelukeskus: Arvolupauksia käyttäjille

- ”Kaikki palvelut saman katon alla”**
- ”Vastataan fyysisen, psyykkisen ja sosiaalisen tuen tarpeeseen”**
- ”Palvelut tulevat asiakkaan luokse”**
- ”Tehdään asiakkaan polku kevyeksi”**
- ”Luodaan turvallinen ja rauhallinen ilmapiiri”**
- ”Matala kynnyks tulla sisään ja olla mukana”**
- ”Muutos onnistumisen kokemusten kautta”**
- ”Luodaan näköaloja kohti itsenäistä elämää”**

# Työntekijäkokemus

Monipalvelukeskus: Ajatuksia työkuultuurista

- ”Työntekijöille mahdollisuus olla läsnä ja tehdä asiat kunnolla”**
- “Henkilökunnan oma jaksaminen tärkeää”**
- ”Henkilökunta ja asiakkaat viihtyvät”**
- “Työparitoiminnasta reflektiota, turvaa ja tehokkuutta”**
- “Koulutus, työnohjaus ja kehittämispäivät tukevat ammattitaitoa”**
- ”Ei pikavoittoja vaan säästetään pitkällä tähtäimellä”**
- ”Lisäresurssi tuo joustoa ja tukee jaksamista”**
- ”Kuntouttavaan toimintaan ammattitaitoista ohjausta”**

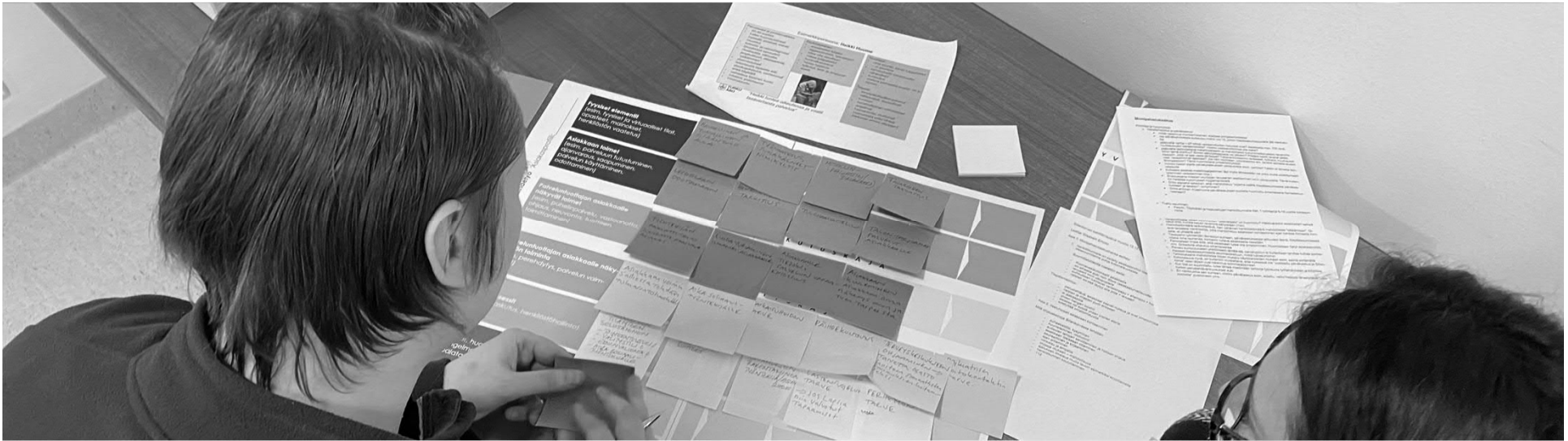

# 02 Asiakaspolut

**PALVELUPROSESSI: Monipalvelukeskuksen asiakaspolku**

<b>Fyysiset elementit</b> (esim. fyysiset ja virtuaaliset tilat, opasteet, mainokset, henkilöstön vaatetus)	Rauhallinen ja turvallinen sisääntuloauala Selkeät opasteet Kuvat	Työvaatetus Nimikyltit "helposti lähestyttävä" (ei valkotakkinen)	Suojavaatetus Suojakäsineet	Päiväkeskus Palvelun kokonaisuuden esittely Opasteet Video	Tilapäismajoitus Asumispäivystys Asiakaskohtaus Asiakaskohtaus mishuoneet	Asiakaskohtaus mishuoneet Sairaanhoidajan huone Lääkärin huone	Asumiskokeilu	Tuettu asuminen Muut yksiköt
<b>Asiakkaan toimet</b> (esim. palveluun tutustuminen, ajanvaraus, saapuminen, palvelun käyttäminen, odottaminen)	Asiakas saapuu vastaanottoon	As kohtaa vastaanottavan työntekijän Henkilötiedot Tilanteen selv.	Puhallutus suihku Puhtaat vaatteet ludetus	Asiakas siirtyy päiväkeskukseen Tutustuu tiloihin ohjatusti	Asiakas tapaa oma ohjaajan Ohjaus Keskustelut	Asiakas tapaa sosiaalityöntekijän/sairaanhoidajan/lääkärin, ohjataan eteenpäin	Asumiskokeiluun Asumistaitojen harjoittaminen tutustuminen haastatteluun	Tuetun asumisen piiriin tai Orikedon palvelukeskukseen
<b>V U O R O V A I K U T U S R A J A</b>								
<b>Palveluntuottajan asiakkaalle näkyvät toimet</b> (esim. puhelinpalvelu, vastaanotto, ohjaus, neuvonta, tuotteen toimittaminen)	Vastaanotto Aulatyöntekijä Ohjaaja Vartija Häilytykset	Henkilötiedot, Tilanteen selvitys Palveluntarve	Hygienia Arviointi Toimenpiteet	Tilojen esittely Informointi palvelut Talon säännöt käytännöt	Oma ohjaaja Asiakkaan kuuleminen, oma näkemys avun ja tuen tarpeesta	Arviointi Lisätuen tarve Ohjaus terveyskeskukseen, katkole...	Motivointi itsen hoitamiseen sairaudesta hyväksyminen itsetuntemus	Asiakas ohjataan tukiasumiseen tai muuhun yksikköön
<b>N Ä K Y V Y Y S R A J A</b>								
<b>Palveluntuottajan asiakkaalle näkyvät toimet</b> (esim. perehdytys, palvelun valmistelu)	Työntekijän ammattitaito kohdata haastava asiakas	Luoda turvallinen ilmapiiri asiakkaalle	Sisäänkirjaus Kontaktien selvittely > Tiedon siirto		Taloudellisen tilanteen selvitys. Toimeentulot. Välitystili Edunvalvonta Aika sosiaalityöntekijälle	Muiden hoitokontaktien tarve Vertaistuki Ryhmiin ohjaaminen	Luottamuksen rakentaminen työntekijä-asiakas -suhde	Yhteistyö muiden yksiköiden ja toimijoiden kanssa
<b>Tukiprosessit</b> (esim. laskutus, henkilöstöhallinto)	Turvapalvelut		Pyykkihuolto Siivous Ruokapalvelu		Vertaistuki Ryhmiin ohjaaminen	3. Sektorin toimijat (Tiltu, A-kilta, Sininauha)	Yhteenveto Asiakkaan kulku palvelussa arvio	Viranomaisyhteistyö Tiedonkulku Päätökset Sopimukset
Ideat, huomioitavat, kipupisteet, ongelmat tms. joihin pitää vielä palata	Hoidollinen osaaminen huomioitava Väkivallan uhka Humalatila	Tarvittava määrä henkilökuntaa	Koulutuspäivät henkilökunnan osaamisen ylläpitämiseksi	Harrastetoiminta Luova toiminta liikunta	Mahd. vähän ohjaajavaihtoja	Itsenäinen pärjääminen (ohjaaja mukaan) Kuljetus	Miten motivoida asiakasta muutokseen?	Tuki yksin asumisen aikana Itseohjautuv. Sosiaalisuus



# **Päihdehuollon asiakasprofiilit**

**Asiakasprofiilien avulla kuvataan palvelun nykyisiä käyttäjäryhmiä.**

**Suunnitteluratkaisuja tehtäessä on huomioitava asiakkaiden tarpeet ja käyttäytyminen, jotta varmistetaan asiakas- sekä työntekijäturvallisuus.**

Kuusi erilaista asiakasprofiilia, joiden avulla voidaan kuvata asiakaskunta pääpiirteissään pääproblematiikan mukaan jaoteltuna

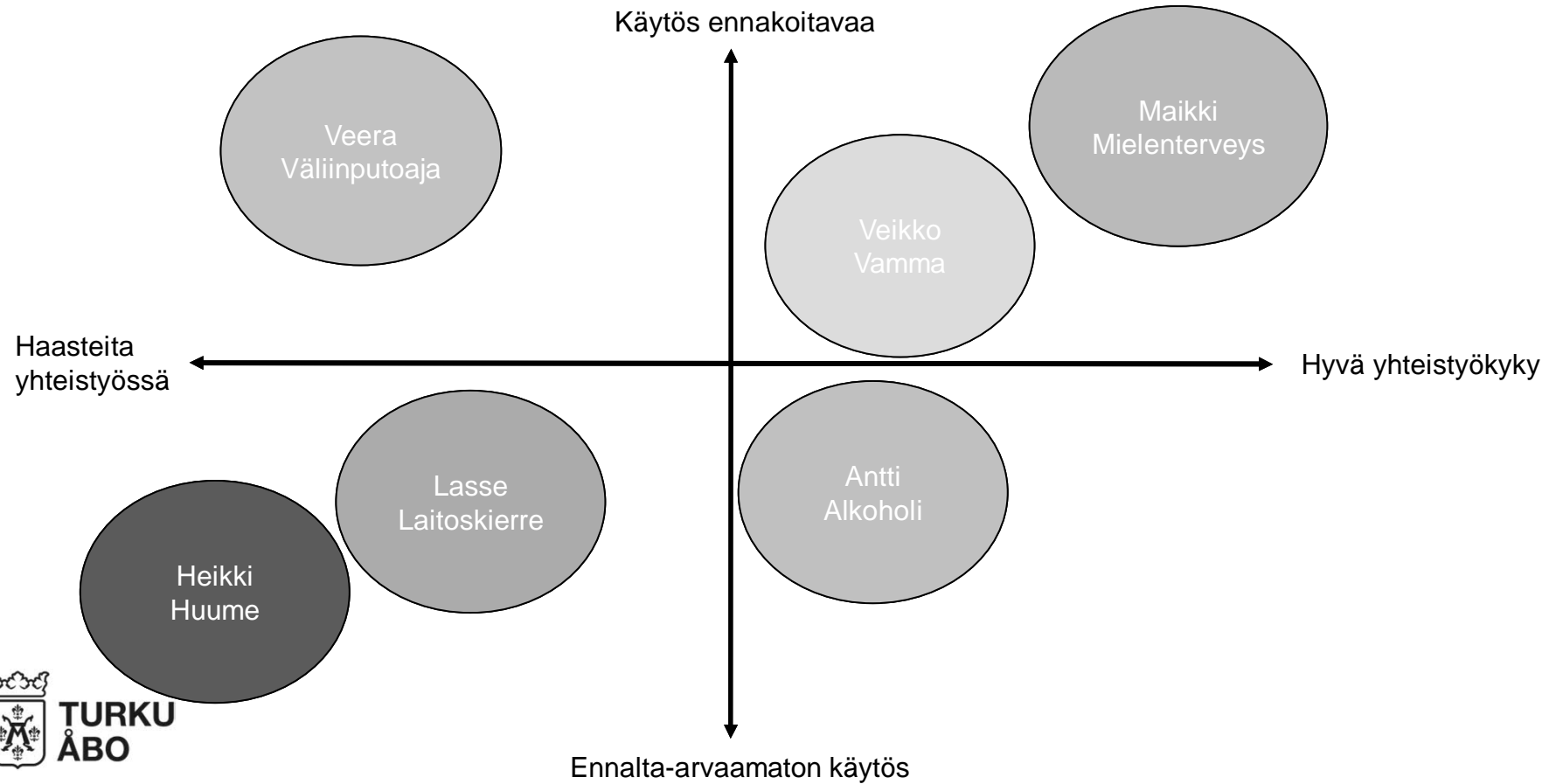

## Esimerkkipersona: Antti Alkoholi

### Perustiedot ja problematiikka:

- 50-60 -vuotias
- Usein apuväline käytössä (rollaattori)
- itsemurha-altis, ei tunne omaa ihmisarvoaan
- päivittäinen voimakas alkoholinkäyttö ja päihdeongelman kielto
- jatkuva humalatila
- lääkkeiden käyttö
- somaattiset sairaudet: diabetes, verenpainetauti (hoitamattomana)
- traumataustaa

### Käyttäytyminen:

- äänekäs
- hermostuu helposti
- huomionhakuisena pitää mekkalaa mm. ikkunaa hakkaamalla
- vaikuttaa aggressiivisemmalta kuin on
- työntekijän oltava maltillinen



### Tavoitteet:

- asiakkaan oma tavoite vain juoda
- itsenäinen alkoholinkäytön lopettaminen mahdotonta
- työntekijä tavoittelee asiakkaan alkon katkaisun tukemista → asumiskokeiluun
- somaattisen kunnon seuranta tärkeää

### Tarpeet:

- perushoitoa (vaipan vaihto, pesuapu)
- yösiija, ruoka ja omaisuuden turvaaminen

# Asiakasprofiili: ANTTI ALKOHOLI

<b>Fyysiset elementit</b> (esim. fyysiset ja virtuaaliset tilat, opasteet, mainokset, henkilöstön vaatetus)	Rauhoittelu Rauhallinen tila	Hygienia Arviointi Toimenpiteet Suihku, vaatetus, puhallutus	suojavaatetus	Hälyttimet vartijat				
<b>Asiakkaan toimet</b> (esim. palveluun tutustuminen, ajanvaraus, saapuminen, palvelun käyttäminen, odottaminen)	Selviämisasema > katkaisuhuolto	päivystys	erikoissairaanhoido	Voinnan salliessa Sairaanhoidaja Lääkäri osastohoito	Talon säännöt käytännöt			
<b>V U O R O V A I K U T U S R A J A</b>								
<b>Palveluntuottajan asiakkaalle näkyvät toimet</b> (esim. puhelinpalvelu, vastaanotto, ohjaus, neuvonta, tuotteen toimittaminen)	Ajanvaraus sosiaalityöntekijä sosiaaliohjaaja	Asumiskokeilu > Orikedon palvelukeskus	A-klinikka Päihdepsykiatria	apuvälineyksikkö	Oriketo > Liekakadun tukiasunnot			
<b>N Ä K Y V Y Y S R A J A</b>								
<b>Palveluntuottajan asiakkaalle näkyvät toimet</b> (esim. perehdytys, palvelun valmistelu)	tukiasuntonhaastattelu	Omaisten osallisuus	Kontaktien selvittely > Tiedon siirto	Apteekki-sopimus				
<b>Tukiprosessit</b> (esim. laskutus, henkilöstöhallinto)	välitystili	Kela-hakemukset	Edunvalvonta > Arviointi Lääkäriin lausunto	Rikosoikeudelliset asiat				
<b>Ideat, huomioitavat, kipupisteet, ongelmat tms. joihin pitää vielä palata</b>	Palveluihin sitoutumattomuus	itsetuhoisuus	Väkivallan uhka	Asiakkaan kuljetus	Jatkuva humalatila	Itsenäinen pärjääminen (ohjaaja mukaan)		

## Esimerkkipersona: Heikki Huume

### Perustiedot ja problematiikka:

- 20-40-vuotias
- kaikki huumausaineet (opiaatit, piristeet, sienet, muunto)
- kolmois- ja nelosdiagnoosi (psykkiset sairaudet)
- rikostausta, väkivalta, jengikulttuuri, velanperintä, "säätäminen"
- yliannostukset
- laitostausta lapsesta asti, ylisukupolvisuus, vanhemmat ehkä käyttäjiä
- vaihteleva fyysinen kunto
- infektiot, pistohaavat
- traumatausta

### Käyttäytyminen:

- arvaamaton käytös
- aggressiivinen, työntekijän tulee olla varuillaan
- näkee tukipalvelut kontroilloimisena
- huono hygienia
- työkalut, terä- ja ampuma-aseet



### Tavoitteet:

- oma asunto, johon tukipalvelut – ei asuntola
- korvaushoito (rikollisuutta vähentävä)
- kuntoutus
- unelma perheestä (mahd. on jo lapsia)

### Tarpeet:

- terveydenhuollon palvelut välittömästi, sosiaalitet kuntoon
- hoitamattoman somaattiset ongelmat
- haavanhoito, murtumat (sairaalasta voitu lähteä itseksensä ennen aikojaan)



*"Heikki tuntee oikeutensa ja vaatii tasavertaista palvelua"*

# Asiakasprofiili: HEIKKI HUUME

<b>Fyysiset elementit</b> (esim. fyysiset ja virtuaaliset tilat, opasteet, mainokset, henkilöstön vaatetus)	Rauhallinen ja turvallinen sisäntuloauala	Työvaatetus Suojakäsineet nimikyltit	Metallinpaljastin (turvakaari)	Tavaroiden tarkastus	Henkilökunnan työnjako Ei päällekkäisyyksiä	Hälyttimet		
<b>Asiakkaan toimet</b> (esim. palveluun tutustuminen, ajanvaraus, saapuminen, palvelun käyttäminen, odottaminen)	Lepotilaan odottamaan	Henkilötietojen tarkastus	Tulohaastattelu 2 työntekijää tapauskohtaisesti	Talon tarjoamat palvelut asiakkaalle	Peseytyminen Puhtaat vaatteet ruokailu			
<b>V U O R O V A I K U T U S R A J A</b>								
<b>Palveluntuottajan asiakkaalle näkyvät toimet</b> (esim. puhelinpalvelu, vastaanotto, ohjaus, neuvonta, tuotteen toimittaminen)	Työntekijän ammattitaito kohdata haastava asiakas	Luoda turvallinen ilmapiiri asiakkaalle	Asiakkaalle tiedoksi palvelun vapaaehtoisuus	Asiakkaan kuuleminen Asiakkaan oma näkemys avun ja tuen tarpeesta	Palvelukeskuksen tarjoama tuettu asuminen			
<b>N Ä K Y V Y Y S R A J A</b>								
<b>Palveluntuottajan asiakkaalle näkyvät toimet</b> (esim. perehdytys, palvelun valmistelut)	As. voimien salliessa tehdään tukiasuntohaastattelu (2 työnt)	Aika sosiaalityöntekijälle	Katkaisuhoidon tarve?	Terveyskeskukseen ohjaus Tarve osastohoitoon somaattiset sairaudet	Psykiatrisen hoitokontaktin tarve	Riippuvuus-psykiatria > korvaushoito	Motivointi itsen hoitamiseen sairauden hyväksyminen Itsetuntemuksen kehittäminen	Päihdekuntoutus
<b>Tukiprosessit</b> (esim. laskutus, henkilöstöhallinto)	Taloudellisen tilanteen selvitt. Toimeentulot. Väilytystili Edunvalvonta Aika sosiaalitt	Asiakkaan sosiaaliset suhteet	Luottamuksen rakentaminen työntekijä-asiakas -suhde	Lastensuojelun tarve Valvotut tapaamiset	Perhetyön tarve	Vertaistuki Ryhmiin ohjaaminen	3. Sektorin toimijat (Tiltu, A-kilta, Sininauha)	
Ideat, huomioitavat, kipupisteet, ongelmat tms. joihin pitää vielä palata								

## Esimerkkipersona: Lasse Laitoskierre

### Perustiedot ja problematiikka:

- minkä ikäinen tahansa
- laitos- ja vankilakierre
- usein etsintäkuulutuksia ja poliisin kanssa asioimista
- asiakkuuden ammattilainen
- alkanut lastenkotikierteestä, päihdekuntoutus ja laitokset tuttuja
- päihteiden käyttö voimakasta ja päivittäistä
- traumataustaa

### Käyttäytyminen:

- asiakas ei näe tukea muuna kuin kontrollina, mutta suostuu alkuun saadakseen asunnon
- läheltä piti- tilanteet tavallisia
- asiakasturvallisuuden vaarantuminen aggressiivisen ja arvaamattoman käytöksen vuoksi → palvelurajoitukset
- tuhopolton riski (panssarilasit, heikosti palava materiaali)

### Tavoitteet:

- omaan asuntoon pääsemiseksi on motivaatiota
- työntekijän pyrittävä saada asiakas ulos oravanpyörästä

### Tarpeet:

- akuutin avun tarve
- ei ole valmis maksamaan asumisestaan



# Asiakasprofiili: LASSE LAITOSKIERRE

<b>Fyysiset elementit</b> (esim. fyysiset ja virtuaaliset tilat, opasteet, mainokset, henkilöstön vaatetus)	Asiakasovi - Sähköovi Vastaanottila Tarkistuspiste Tavarasäilytys > Likainen tila	Vastaanottotilassa neuvontapiste Kuka päivystää vastaanotossa?	Ovi päiväkeskukseen puolelle Päiväkeskukseen toiminta-alue	Ovi tilapäismajoituksen puolelle Tilapäismajoituksen tilat	Keskusteluhuone Sairaanhoidajan tila			
<b>Asiakkaan toimet</b> (esim. palveluun tutustuminen, ajanvaraus, saapuminen, palvelun käyttäminen, odottaminen)	As kohtaa vastaanottavatt:n - Hlöllisyys - palvelutarve	As. siirtyy palveluun > Lisäselvityksen tarve?	> tilapäismajoitukseen Tutustuu tiloihin ohjatusti Tutustuu sääntöihin	As. tapaa sairaanhoidajan Ajanvaraus?	Jatkosuunnitelma sos.ohj:n kanssa Ajanvaraus sos.ohjaajalle?	As. tapaa sos. työntekijän palvelukeskuksessa Ajanvaraus?	> Asumiskokeiluun Asumistaitojen harj. Tuen tarp. arviointi	> Tukiasumisen piiriin tai Orikedon palvelukeskukseseen
<b>V U O R O V A I K U T U S R A J A</b>								
<b>Palveluntuottajan asiakkaalle näkyvät toimet</b> (esim. puhelinpalvelu, vastaanotto, ohjaus, neuvonta, tuotteen toimittaminen)	Vastaanotto Aulatyöntekijä Ohjaaja	Asiakkan tulotilanne Tavarat, suihku, ludetus Tilanteen selv. Palvelutarve	Tilojen esittely Informointi palvelut Säännöt erityispiirteet					As. ohjattu tukiasumisen tai palveluasumisen piiriin
<b>N Ä K Y V Y Y S R A J A</b>								
<b>Palveluntuottajan asiakkaalle näkyvätön toiminta</b> (esim. perehdytys, palvelun valmistelut)	Lorem ipsum sdäasldäöalsöd läöaläödsäöald äölaöäsl lorem ipsumv	Sisäänkirjaus						
<b>Tukiprosessit</b> (esim. laskutus, henkilöstöhallinto)	Pyykkihuolto Siivous Ruokapalvelu Turvapalvelut							
<b>Ideat, huomioitavat, kipupisteet, ongelmat tms. joihin pitää vielä palata</b>	Tuloaika muokkaa osittain tarjolla olevia palveluita	Tuleeko itse, poliisin kanssa vai ambulanssilla?	Kuka/ketkä vastaanotossa? Aulaisäntä? Työntekijä?					



## Esimerkkipersona: **Veikko Vamma**

### Perustiedot ja problematiikka:

- +40-vuotias
- voi olla kuuro, mykkä, sokea tai halvaantunut
- huonosta hygieniasta johtuvat somaattiset ongelmat, haavanhoito, murtumat, hampaiden huono kunto
- päihdetaustaa on alkoholin ja huumeiden puolelta, mutta ei ehkä enää käyttöä
- ei välttämättä mt-puolen problematiikkaa
- traumatausta

### Käyttäytyminen:

- osaa vaatia hoitoa
- ennakoitava käytös
- ei lähtökohtaisesti aggressiivinen



### Tavoitteet:

- asumismuotona asuntola sopiva
- ympärivuorokautinen tuki ja hoito
- asumiskokeilun kautta → siellä palvelutarpeen arvio, josta eteenpäin

### Tarpeet:

- hoitotarvikkeet ja hoidollisen puolen osaaminen huomioitava
- vammat huomioitava hoidolliselta kannalta

Asiakasprofiili: VEIKKO VAMMA

<b>Fyysiset elementit</b> (esim. fyysiset ja virtuaaliset tilat, opasteet, mainokset, henkilöstön vaatetus)	Esteettömyys	Opasteet Sisäänkäynti ...	Sairaanhoidaja- huone toimenpiteille	Työvaatetus				
<b>Asiakkaan toimet</b> (esim. palveluun tutustuminen, ajanvaraus, saapuminen, palvelun käyttäminen, odottaminen)	Tutustuu palveluun henk.koht. avustajan kanssa	Tulkkauspalvelu	Apuvälineet Sängyt Nostolaite Pesu Hissi ...					
<b>V U O R O V A I K U T U S R A J A</b>								
<b>Palveluntuottajan asiakkaalle näkyvät toimet</b> (esim. puhelinpalvelu, vastaanotto, ohjaus, neuvonta, tuotteen toimittaminen)	Verkosto palaveri Palveluntuottajan edustajat, sossu, avustaja ...	Palvelutarpeen arvio oma ohjaaja keskustelut	TK lääkäri Somaattinen puoli kuntoon Päihdetaustan selvitys lääkehoito	Pidetään toimintakykyä yllä Esim. ruokailee omatoimisesti, kävelee itse ...				
<b>N Ä K Y V Y Y S R A J A</b>								
<b>Palveluntuottajan asiakkaalle näkyvät toiminta</b> (esim. perehdytys, palvelun valmistelut)	Asumiskokeilu	Odottaa paikkaa palveluasuisen puolelle (esim. Oriketo)	Ravinto - sopiva					
<b>Tukiprosessit</b> (esim. laskutus, henkilöstöhallinto)	Välitystili edunvalvonta							
Ideat, huomioitavat, kipupisteet, ongelmat tms. joihin pitää vielä palata	Tarvittava määrä henkilökuntaa	Hoidollinen osaaminen huomioitava	Koulutuspäivät henkilökunnan osaamisen ylläpitämiseksi					

## Esimerkkipersona: **Veera Väliinputoaja**

### Perustiedot ja problematiikka:

- minkä ikäinen tahansa
- usein ulkopaikkakuntalainen tai ulkomaalaistaustainen
- ei päihdeongelmaa, ei välttämättä mt-puolen diagnoosia
- lastensuojelun asiakkuus taustalla
- heikkolahjaisuus
- mahdollinen peliongelma
- hamstraus
- kriisin myötä alkanut syöksykierre asunnottomuuteen

### Käyttäytyminen:

- kieltäytyy hoidosta
- ei sairaudentuntoa
- kiinnittyy helposti työntekijöihin



### Tavoitteet:

- oma asunto
- työntekijän tulee ohjata oikean palvelujen piiriin mahdollisimman nopeasti
- tukien hakemisessa ja asioiden hoitamisessa avustaminen

### Tarpeet:

- ei halua maksaa palveluista
- ei ole motivoitunut avun saamiseen

# Asiakasprofiili: VEERA VÄLIINPUTOAJA

<b>Fyysiset elementit</b> (esim. fyysiset ja virtuaaliset tilat, opasteet, mainokset, henkilöstön vaatetus)	Selkeät opasteet Kuvat	Henkilökunnan vaatetus "helposti lähestyttävä" (ei valkotakkinen)	Palvelun kokonaisuuden esittely (esim. videon muodossa)	Online chat, asiakkaan palvelu				
<b>Asiakkaan toimet</b> (esim. palveluun tutustuminen, ajanvaraus, saapuminen, palvelun käyttäminen, odottaminen)	Etsivä nuorisotyön ohjaamana ohjattuna	Sisääntulon turvallisuus, toimivuus Ei jonoja Tilan rauhallisuus	Yksityisyyden turvaaminen	Palvelun saatavuuden matala kynnyks				
<b>V U O R O V A I K U T U S R A J A</b>								
<b>Palveluntuottajan asiakkaalle näkyvät toimet</b> (esim. puhelinpalvelu, vastaanotto, ohjaus, neuvonta, tuotteen toimittaminen)	Alussa palvelut jalkautuvat asiakkaan luokse	Sosiaali- ja terveystoimi Terveydenhuolto Vertaistuki tukihenkilötoiminta	Asiakkaan mahdollisuus hoitaa tuetusti omia asioitaan (asiakaspääte)	Harrastetoimintaa Luova toiminta liikunta	Pyrkimys työparityöskentelyyn - "Tiedät kuka asioihisi on perehtynyt"	Kokonaisvaltaisen vastauksen Miten asiakas fyys., psyyk. ja sosiaal. tuen tarpeeseen	Palautteen saaminen	
<b>N Ä K Y V Y Y S R A J A</b>								
<b>Palveluntuottajan asiakkaalle näkyvät toimet</b> (esim. perehdytys, palvelun valmistelut)	Henkilökunnan ammattitaito Koulutukset Työnohjaukset Kehittämispäivät	Henkilökunnan oman jaksamisen tukeminen	Moniammatillinen ja riittävä henkilökunta	Pyrkimys työparityöskentelyyn - Työntekijän oikeusturva, jaksaminen	Tavoitteellinen asiakkaan näköalojen luominen Onnistumisen kokemukset	Palautteen saaminen		
<b>Tukiprosessit</b> (esim. laskutus, henkilöstöhallinto)								
Ideat, huomioitavat, kipupisteet, ongelmat tms. joihin pitää vielä palata	Sulkeutunut Taustatiedot vähäiset, luotettavuus? Kontakti haaste	Käytettävissä oleva henkilökunta lääkärit	HLökunnan huoli as. Terveystietä Mihin ottaa yhteyttä?	Miten motivoida asiakasta muutokseen? (maksuton)	Yksinäisyys Sosiaalinen verkosto Tukiasuntoon muuton jälkeen			

## Esimerkkipersona: **Maikki Mielenterveys**

### Perustiedot ja problematiikka:

- +50-vuotias
- mt-diagnoosi, jopa 4-diagnoosi
- ollut palvelujen piirissä vuosia, jopa yli vuosikymmenen
- kieltäytyy muista palveluista
- tavaroiden hamstrausta
- traumataustaa

### Käyttäytyminen:

- hiljaista ja rauhallista
- usein vähäpukeinen
- pysähtelee
- valikoi työntekijän johon luottaa ja puhuu

### Tarpeet:

- mieltää palvelun kodikseen
- asuminen
- ruoka
- peseytymismahdollisuus
- turvallisuus



# Asiakasprofiili: MAIKKI MIELENTERVEYS

<b>Fyysiset elementit</b> (esim. fyysiset ja virtuaaliset tilat, opasteet, mainokset, henkilöstön vaatetus)	Lorem ipsum sdäasldäöälsöd läöäläöälsöäald äöälaöäsl loremv ipsumv	Mahdollisimman lyhyt aika			Asumiskokeilu Tuen tarve		Tuettu asuminen Tuen tarpeen arviointi > Hajautetut tukiasunnot	
<b>Asiakkaan toimet</b> (esim. palveluun tutustuminen, ajanvaraus, saapuminen, palvelun käyttäminen, odottaminen)	Tilannekartoitus Missä palveluissa ollut hoitokontaktit	Oma ohjaaja mahdollian		Hoitokontakti mt-puolelta Yksi paikka	Tukeminen esim. 3. sektorin järjestämiin toimintoihin			
<b>V U O R O V A I K U T U S R A J A</b>								
<b>Palveluntuottajan asiakkaalle näkyvät toimet</b> (esim. puhelinpalvelu, vastaanotto, ohjaus, neuvonta, tuotteen toimittaminen)	Yhteydenotot viranomaisiin Hakemusten teossa auttaminen	Verkostot, joissa asiakas mukana	Ohjaus omaohjaaja keskustelut	Ryhmät (mt.) Vertaistuki toiminta	Säännöllinen rytmi			
<b>N Ä K Y V Y Y S R A J A</b>								
<b>Palveluntuottajan asiakkaalle näkyvät toiminta</b> (esim. perehdytys, palvelun valmistelut)	Vaatii osaamista henkilöstöltä	Seuranta Etuudet Maksut Vuokrat ...	Erilaiset työryhmät palaverit					
<b>Tukiprosessit</b> (esim. laskutus, henkilöstöhallinto)	Effica-kirjaus	Yhteenveto Asiakkaan kulku palvelussa arvio						
Ideat, huomioitavat, kipupisteet, ongelmat tms. joihin pitää vielä palata	Tarvitseeko esim. kuljetuspalvelua asioiden hoidossa?	Mahd. vähän ohjaajavaihtoja > Vaatii ohjaajalta paljon	Tuetun asumisen ohjaaja mahdollian mukaan asiakkaan pr.					



# Monipalvelukeskus PÄIHDEHUOLTO

**Live stream**  
TV-näytöt ympäri  
taloa

**Hälytyslaitteet**  
Turvahuone/solu

**WIFI**  
Latauspisteet

**Vahtimestari**  
Aulaisäntä  
Vartija

**Kamerat**

**Ohjaamot**

**Siivouskeskus**

**Hoitotarvike-  
varasto**

**Pyykkivarasto**  
Lakanat,  
työvaatteet

**Säilytystilat**  
yhteiset  
häkkivarastot

**Asiakaskoh-  
taamistilat x 3**

**Lahjoitus-  
varasto**

**Yleisvarasto**

**Saunaosasto**  
yhteinen

**Terveys-  
neuvonta** Milli  
neulohenvaihto

**Vastaavan**  
huone

**Henkilökunnan**  
taukotila

**Johtajan**  
huone

**Lääkärin**  
Sairaanhoitajan  
huone

**Asiakirjasäilytys**

**Palveluohjaajan**  
huone

**Toimistotarvike**  
huone

**ATK-varasto**

  
PÄIHDEKUNTOUTUS  
SAIRAALAHOITO

ETEISTILA

PÄIVÄKESKUS  
8-16  
TILAPÄISMAJOITUS  
15-8

ASUMISKOKEILU  
24/7  
ASUMISPÄIVYSTYS  
24/7

TUETTU  
ASUMINEN  
8-16

OMA  
ASUNTO

  
Paavinkatu 22  
Toykkälä 20  
Hajautetut 55  
Vähäheikkiläntie 10  
Liekkakatu 29

ORIKEDON  
PALVELUKESKUS

## ETEISTILA

### Aulaisäntä

Aulaisäntä paikalla koko ajan

### Väliteinen

- sähköavaus ovipuhelimella  
> tietojen tarkistus > sisäänotto

- yksi asiakas kerrallaan

Metallipaljastin

sisäänrakennettuna

oviaukkoon

Aulaisäntä paikalla koko ajan

> työntekijä avaa oven

Lukittavat kaapistot

Ludeuuni

Suihkutilat + wc (inva +

pukuhuone

Pyykkihuolto (puhdas +

likainen)

Takavarikointikaappi (poliisille)

Ratsaus/tarkistustila

Riskijäteastiat

Haastattelu/esitiedot-tila

## PÄIVÄKESKUS 60 asiakasta

### TILAPÄISMAJOITUS 28 paikkaa, yht. 100 asiakasta

#### Aulaisäntä, ohjaaja

#### Ohjaamo

Päiväkeskuksen ja tilapäismajoituksen asiakkaan asioiden  
hoitaminen/selvittäminen tapahtuu klo 8-16, iltana ja yö rauhoitetaan  
oleskeluun ja nukkumiseen.

Tilapäismajoituksen asumisaika 2 viikkoa.

#### Ruokasali (100 hlöä)

- mahdollisuus rajata hyvin päihtyneet omaan tilaan

#### Keittiö

- ruoka n. 100 asiakkaalle

Haastattelu/asioimishuone

Lääkejakuhuone

Oleskelutila

- biljardi, asiakaspääte, tupakointimoduuli, tv

Harrastehuone

- ryhmätoiminnot

Neuvottelutila

Lepohuone/makuusali (6 sänkyä)

Nukkumisloosit (28)

Yhteiset wc + suihkutilat + pukuhuoneet (invamitoitus)

Siivouskomero, pyykkihuolto

## ASUMISKOKEILU 20 asiakasta

### ASUMISPÄIVYSTYS 5 paikkaa

#### Ohjaamo

Asumiskokeilu ja asumispäivystys auki 24/7 jolloin  
henkilökunta paikalla, asumispäivystykseen ohjaus alueen  
sos.tt + jatko-ohjaus. Asumiskokeilun asumisaika 2kk.

#### Keittiö

Ruokasali

Lääkejakuhuone

- kameravalvonta

Tupakointimoduuli

Olohuone

- yhteinen

- ryhmät yhdessä

Neuvottelutila

Huoneet

- asumiskokeilu (monta 1 hh, 3 \* 2 hh pariskunnille)

- asumispäivystys (1 \* 1 hh, 2 \* 2 hh)

- wc + suihku

#### Keittiö

- ruoanlaiton ohjaus

Pyykkihuolto

## TUETTU ASUMINEN

### 20 asuntoa

#### Ohjaaja

#### Ohjaamo

Tuettu asuminen, ohjaaja paikalla 8-16,  
muuna aikana kierrot asumiskokeilun  
ohjaajien toimesta 2h välein.

Oleskelutila

Harrastehuone

Lääkejakuhuone

Neuvottelutila

Huoneet

- 1-2 hh

- wc- ja suihku

- pienkeittiö

Tupakointimoduuli

Kodinhuoltohuone



# **Kiitos!**

**”TÄRKEINTÄ ON, KOKEEKO ASIAKAS TULLEENSA KOHDATUKSI  
VAI KOHDELLUKSI.”**

Hanke:  
2 003 Päihdehuollon keskus (28.3.2022)

Vaihe: Hankesuunnittelu  
Paikkakunta: Indeksialue 3  
Haahtela-ind.: 95,0 / 1.2021  
Hintataso: 105,0 / 1.2022  
Laajuus: 3 685 m2, 4 261 brm2, 15 360 rm3  
Hankekoko: 4 261 brm2  
Jakaja: 3 685 m2

## PERUSTAMISKUSTANNUKSET, UUDIS - PÄÄRYHMITÄIN

Talo 80 -nimikkeistö	€	€/m2	%
<b>B1 Rakennuttajan kustannukset</b>			
Suunnittelu ja tutkimukset	661 000	179	5,3
Rakennuttaminen ja valvonta	481 000	131	3,9
Liittymismaksut	100 000	27	0,8
Muut rakennuttajan kustannukset			
<b>Yhteensä</b>	<b>1 243 000</b>	<b>337</b>	<b>10,0</b>
<b>B2 Rakennustekniset työt</b>			
1 Aluetyöt	324 000	88	2,6
1 Rakennuksen maatyöt	556 000	151	4,5
2 Perustukset ja kellarin erityisrakenteet	345 000	94	2,8
3 Runko- ja vesikattorakenteet	2 063 000	560	16,7
4 Täydentävät rakenteet	722 000	196	5,8
5 Sisäpuoliset pintarakenteet	779 000	211	6,3
6 Kalusteet, varusteet, laitteet	332 000	90	2,7
7 Konetekniset työt	202 000	55	1,6
8,9 Työmaan käyttö- ja yhteiskust.	1 101 000	299	8,9
Kate	1 074 000	291	8,7
<b>Yhteensä</b>	<b>7 497 000</b>	<b>2 035</b>	<b>60,6</b>
<b>B3 LVI-työt</b>			
71 Lämmityslaitteet	108 000	29	0,9
71 Vesi- ja viemäryöt	473 000	128	3,8
71 Muut putkityöt	93 000	25	0,7
72 Ilmanvaihtotyöt	370 000	100	3,0
72 Säätolaitteet	48 000	13	0,4
72 Muut iv-työt	21 000	6	0,2
<b>Yhteensä</b>	<b>1 113 000</b>	<b>302</b>	<b>9,0</b>

Talo 80 -nimikkeistö	€	€/m2	%
<b>B4 Sähkötyöt</b>			
Valaistus	188 000	51	1,5
Sähkön jakelu	39 000	11	0,3
Sähkökeskukset	71 000	19	0,6
Muu sähkö	316 000	86	2,6
<b>Yhteensä</b>	<b>614 000</b>	<b>167</b>	<b>5,0</b>
<b>B5 Erillishankinnat</b>	<b>45 000</b>	<b>12</b>	<b>0,4</b>
<b>B1...B5 Rakennuskustannukset yhteensä</b>	<b>10 512 000</b>	<b>2 853</b>	<b>85,0</b>
<b>Muut kustannukset</b>			
Tontti			
Toimintavarustus			
Toiminnan ylläpito			
Rahoitus			
Hankevaraukset	1 862 000	505	15,0
<b>Muut kustannukset</b>	<b>1 862 000</b>	<b>505</b>	<b>15,0</b>
<b>PERUSTAMISKUSTANNUKSET</b>	<b>12 374 000</b>	<b>3 358</b>	<b>100,0</b>
Arvonlisävero 24% (ei sis. tontin hankintaa ja hankerahoitusta)	2 970 000	806	
<b>PERUSTAMISKUSTANNUKSET YHTEENSÄ</b>	<b>15 344 000</b>	<b>4 164</b>	

Tilaaja:	Turun kaupunki, kaupunkiympäristötoimiala	Yhteyshenkilö:	Mari Ahlroos 040 198 6454 mari.ahlroos@turku.fi
Projekti:	Paihdehuollon uusi monipalvelukeskus (15100679097)		
Kohteen sijainti:	Luolavuorentie 2-4, Turku		
Kiinteistötunnus:	853-22-1-8 (osa suurempaa kiinteistöä, omistaja Turun kaupunki)		
<p>Työn suoritus: Turun kaupungin Mäntymäen kaupunginosassa, osoitteessa Luolavuorenkatu 2-4 suoritettiin maaperän haitta-ainetutkimus alueella suoritettujen pohjatutkimusten yhteydessä 20.12.2021. Maaperänäytteitä otettiin yhteensä neljästä tutkimuspisteestä RF1...RF4. Tutkimuspisteiden sijainti oli ennalta määritetty pohjatutkimuksia varten, Näytteenotto ulotettiin täyttökerroksen läpi joko kallion tai tiiviin savikerroksen pintaan saakka 0,5- 3,0 m syvyydelle. Näytteitä otettiin 0,5-1,0 paksuisista osakerroksista yhteensä 12 kpl.</p> <p>Näytteistä ei havaittu aistinvaraisesti merkkejä pilaantuneisuudesta, yhdessä näytteessä (RF2 /0-0,5 m) havaittiin täyttömaan joukossa hieman tiilenmurua.</p> <p>Kenttämittaukset ja analyysit: Kaikista otetuista näytteistä (12 kpl) mitattiin kupari-, lyijy- ja sinkkipitoisuudet XRF-kenttäanalysaattorilla. Lisäksi laboratoriossa analysoitiin arseeni- ja raskasmetallipitoisuudet kuudesta näytteestä sekä PAH-yhdisteiden pitoisuudet kuudesta näytteestä.</p> <p>Analyysitulokset: Tutkimustuloksia verrataan Vna 214/2007 esitettyihin kynnys- ja ohjearvopitoisuuksiin. Kenttämittauksissa näytteestä RF2 /0-0,5 m) todettiin kuparin kynnysarvotason ylittävä pitoisuus. Laboratorioanalyysissä todettiin kynnysarvotason ylittäviä pitoisuuksia näytteissä RF1 (0-0,5 m; Hg, Pb, bentso(a)pyreeni), RF2 (0-0,5 m; As, Pb, bentso(a)pyreeni, fluoranteeni) ja RF4 (1-2 m; As).</p> <p>Tulosten tulkinta Kolmessa tutkimuspisteessä RF1, RF2 ja RF4 todettiin Vna 214/2007 kynnysarvotason ylittäviä pitoisuuksia, jolloin maaperää ei pidetä pilaantuneena, mutta alueen pilaantuneisuus ja puhdistustarve on arvioitava.</p> <p>Turun alue kuuluu Etelä-Suomen arseeniprovinssiin ja geologisissa selvityksissä on todettu, että Turun alueen maaperässä esiintyy luontaisesti kohonneita arseenipitoisuuksia. Turussa arseenin alueelliseksi taustapitoisuudeksi määritettiin selvityksessä (Turun taajama-alueen maaperän taustapitoisuudet, GTK, 2019) 12,9 mg/kg (kynnysarvo 5 mg/kg). Selvityksessä todettiin myös, että Turun alueella lyijyn alueellinen taustapitoisuus ylittää VNa 214/2007 mukaisen kynnysarvon. Lyijyn alueelliseksi taustapitoisuudeksi määritettiin 101 mg/kg (kynnysarvo 60 mg/kg).</p> <p>Nyt suoritettussa maaperätutkimuksessa todetut kynnysarvotason ylittävät arseenipitoisuudet vaihtelivat välillä 5,6-6,6 mg/kg ja lyijypitoisuudet välillä 70-73 mg/kg ja pitoisuudet ovat Turun alueen maaperän luontaisten pitoisuuksien tasolla. Lisäksi suoritetuissa tutkimuksissa alueella todettiin elohopean ja yksittäisten PAH-yhdisteiden osalta kynnysarvotason ylittäviä pitoisuuksia. Todettujen pitoisuuksien ei arvioida aiheuttavan toimenpiteitä alueen nykykäytössä. Pitoisuudet tulee huomioida, jos alueella suoritetaan maankaivutöitä. Kynnysarvotason ylittävien kaivumaiden sijoittaminen ei ole vapaata. Kaivetut massat tulee toimittaa asianmukaisen luvan omaavaan vastaanottoaikaan.</p>			
Liitteet:	Tutkimuspisteiden sijainti Analyysitulosten ja kenttämittausten yhteenvetotaulukko Analyysitodistukset		

Paikka ja aika: Turussa 5.1.2022

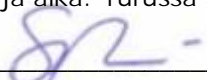
  
 Suvi Pekkarinen, ryhmäpäällikkö

## TUTKIMUSPISTEIDEN SIJAINTI

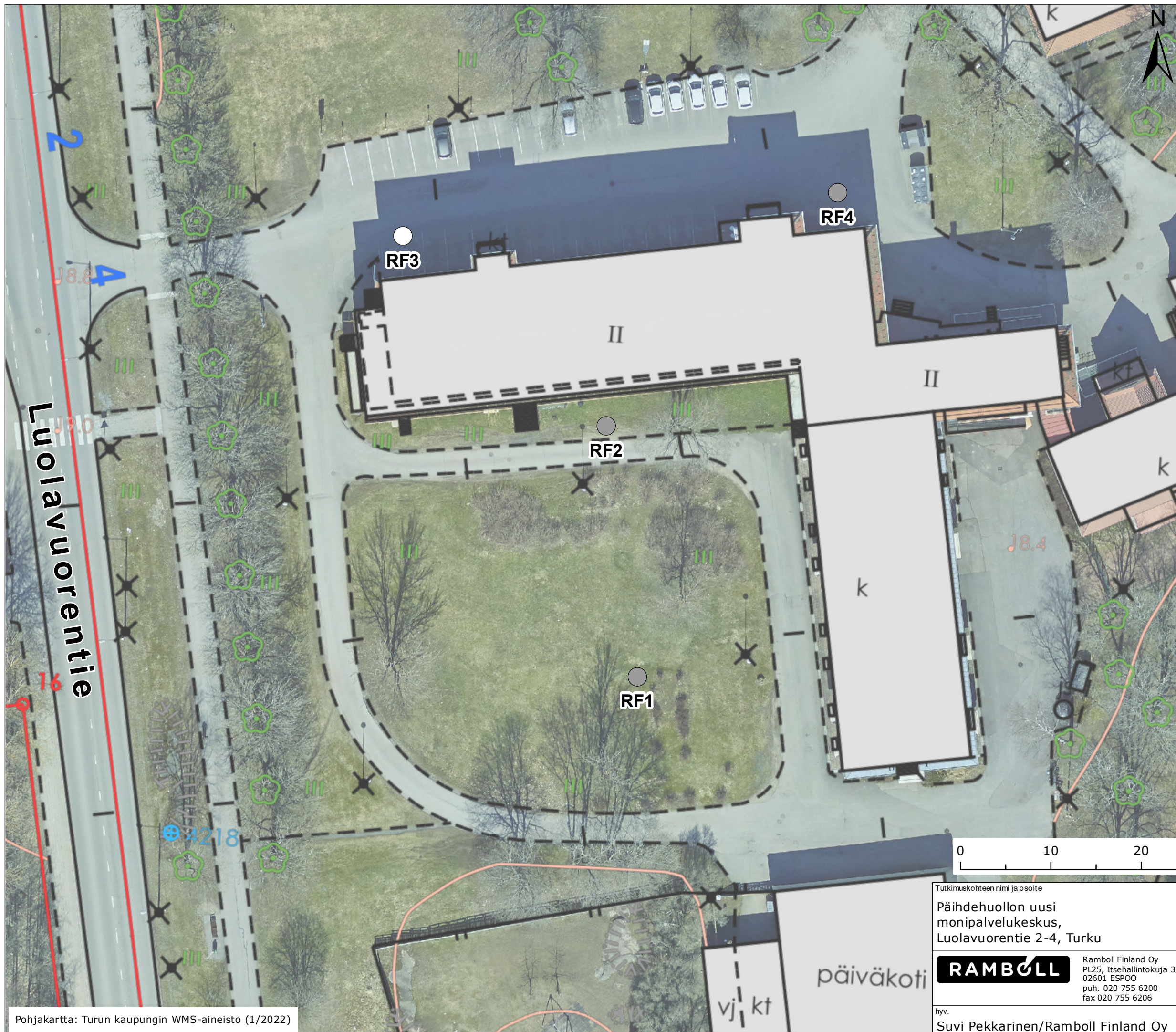

- Haitta-aineiden pitoisuuksia kuvaavat väritykset**
- pilaantumaton / ei tutkittu
  - > kynnyisarvo
  - > alempi ohjearvo
  - > ylempi ohjearvo
  - > vaarallisen jätteen raja-arvo

Pohjakartta: Turun kaupungin WMS-aineisto (1/2022)

Tutkimuskohteen nimi ja osoite Päihdehuollon uusi monipalvelukeskus, Luolavuorentie 2-4, Turku		Piirustuksen sisältö Tutkimuspisteiden sijainti		Mittakaava 1:400 (A3)
Suunn. ala YMP	Projektinumero 1510067907	Tiedosto Muutos		
Ramboll Finland Oy PL25, Itsehallintokuja 3 02601 ESPOO puh. 020 755 6200 fax 020 755 6206		Piirustusnumero 02	Piirtäjä IIKAI	Suunnittelija Toni Metsänkylä
Pvm. Suvi Pekkarinen/Ramboll Finland Oy		Pvm. 5.1.2022		

## ANALYYSI TULOSTEN JA KENTTÄMITTAUSTEN YHTEENVETOTAULUKKO

Pistetunnus	Syvyys (m)	Kerros- paksuus	Maalaji arvio	Aistihavainnot		Vertailuarvot <sup>1</sup>	Metallit ja puolimetallit 2														
				0...3	L/T		Cu	Pb	Zn	Kuiva- aine	Sb	As	Hg	Cd	Co	Cr	Cu	Pb	Ni	Zn	V
						luontainen pitoisuus / alueellinen taustapitoisuus	22	5	31	-	0,02	1	0,005	0,03	8	31	22	5	17	31	38
						kynnysarvo	100	60	200	-	2	5	0,5	1	20	100	100	60	50	200	100
						alempi ohjearvo	150	200	250	-	10	50	2	10	100	200	150	200	100	250	150
						ylempi ohjearvo	200	750	400	-	50	100	5	20	250	300	200	750	150	400	250
						pienin sovellettava vaarallisen jätteen pitoisuusraja	1 000	2 500	1 000	-	25 000	2 500	2 500	2 500	380	1 000	1 000	2 500	380	1 000	5 600
						Lisätietoja / havainnot	mg/kg	mg/kg	mg/kg	%	mg/kg	mg/kg	mg/kg	mg/kg	mg/kg	mg/kg	mg/kg	mg/kg	mg/kg	mg/kg	mg/kg
RF1	0,0 - 0,5 0,5 - 0,5	0,5 0,0	Tä Ka	1	T	hienorakeinen täyttömaa, jäässä	47	59	156	72,0 %	0,96	3,2	0,63	0,36	4,6	24	41	70	12	140	25
RF2	0,0 - 0,5 0,5 - 1,0 1,0 - 1,5 1,5 - 1,5	0,5 0,5 0,5 0,0	Tä Tä HkSr + Si Ka	1	T T T/L	hienorakeinen täyttömaa, jäässä, näytteessä hieman tiilenmuru Alin 10cm mahd. luonnonmaata /Si	111 < 44	45 34 32	173 125 125	77,0 %  89,0 %	0,82	6,6	0,16	0,39	7,0	31	49	73	18	180	37
RF3	0,0 - 0,5 0,5 - 1,0 1,0 - 2,0 2,0 - 3,0	0,5 0,5 1,0 1,0	HkSr HkSr HkSr Sa	1	T T T L		< < < <	< < < <	88 77 55 69	97,0 %  95,0 %	<0,5 1,3 1,3	<0,04  <0,04	<0,2  <0,2	7,9  7,2	55  43	37  32	3,0  3,5	27  21	38  38	42  43	52
RF4	0,0 - 0,5 0,5 - 1,0 1,0 - 2,0 2,0 - 3,0	0,5 0,5 1,0 1,0	Hk Hk Hk Sa	1	T T T L		< < < <	< 37 30 <	58 100 109 94	92,0 %  87,0 %	<0,5  <0,5	2,5  5,6	0,065  0,20	<0,2  <0,2	3,5  8,7	16  47	15  28	9,7  28	8,7  23	91  84	18  43

Viitearvovertailu, VNa 214/2007 ja YM julkaisu 2/2019:

X	tulos ylittää kynnyksarvon
XX	tulos ylittää alemman ohjearvon
XXX	tulos ylittää ylempään ohjearvon
XXXX	tulos ylittää vaarallisen jätteen cut off -arvon
XXXX	tulos ylittää pienimmän sovellettavan vaarallisen jätteen raja-arvon
XXXX	tulos ylittää kohdekohtaisella riskinarviolla määritetyn tavoitepitoisuuden

Huomautukset:

- 1.-12. = kts. VNa 214/2007  
13. = Luvuissa ovat mukana kaikki numeeriset tulokset. Jos tulos alittaa määrittäjärajan, on laskennassa tuloksena käytetty määrittäjärajaa  
14. = Aistihavainto kosteudesta, kts. oheinen luokitus  
15. = Aistihavainto pilaantuneisuudesta, kts. oheinen luokitus

Kosteus:

- 0 = kuiva  
1 = kostea  
2 = märkä  
3 = pv-tason alla

Aistihavainnot pilaantuneisuudesta:

- 0 = pilaantumaton L = Luonnonmaa  
1 = lievä T = Täyttömaa  
2 = kohtalainen  
3 = voimakas



Pistetunnus	Syvyys (m)	Polyaromaattiset hiilivedyt																			
		Antra-seeni	Asenaf-teeni	Asenaf-tyleeni	Bentso(a)antraseeni	Bentso(a)pyreeni	Bentso(b)fluoranteeni	Bentso(g,h,i)peryleeni	Bentso(k)fluoranteeni	Dibentso(a,h)antraseeni	Fenan-treeni	Fluoran-teeni	Fluo-reeni	Indeno-(1,2,3-cd)pyreeni	Kry-seeni	Nafta-leeni	Py-reeni	PAH <sup>5</sup> summa	>C <sub>10</sub> -C <sub>21</sub> Keskit. <sup>12</sup>	>C <sub>21</sub> -C <sub>40</sub> Raskaat <sup>12</sup>	>C <sub>10</sub> -C <sub>40</sub> sum. <sup>12</sup>
		1	-	-	1	0,2	-	-	1	-	1	1	-	-	-	1	-	15	-	-	300
		5	-	-	5	2	-	-	5	-	5	5	-	-	-	5	-	30	300	600	-
		15	-	-	15	15	-	-	15	-	15	15	-	-	-	15	-	100	1 000	2 000	-
		2 500	-	-	1 000	1 000	-	-	1 000	-	2 500	2 500	-	-	-	2 500	-	-	-	-	-
		mg/kg	mg/kg	mg/kg	mg/kg	mg/kg	mg/kg	mg/kg	mg/kg	mg/kg	mg/kg	mg/kg	mg/kg	mg/kg	mg/kg	mg/kg	mg/kg	mg/kg	mg/kg	mg/kg	mg/kg
RF1	0,0 - 0,5	0,061	0,017	0,050	0,31	0,31	0,34	0,25	0,17	0,050	0,31	0,69	0,027	0,18	0,29	0,013	0,59	3,7	<20	57	67
	0,5 - 0,5																				
RF2	0,0 - 0,5	0,16	0,039	0,076	0,60	0,48	0,53	0,31	0,29	0,091	0,55	1,1	0,069	0,26	0,40	0,016	0,89	5,8			
	0,5 - 1,0																				
	1,0 - 1,5																		<20	<20	<20
	1,5 - 1,5																				
RF3	0,0 - 0,5	<0,003	<0,003	<0,003	<0,003	<0,003	<0,003	<0,003	<0,003	<0,003	<0,003	<0,003	<0,003	<0,003	<0,003	<0,003	<0,003	0,0	<20	<20	<20
	0,5 - 1,0																				
	1,0 - 2,0	<0,003	<0,003	<0,003	<0,003	<0,003	<0,003	<0,003	<0,003	<0,003	<0,003	<0,003	<0,003	<0,003	<0,003	<0,003	<0,003	0,0			
	2,0 - 3,0																				
RF4	0,0 - 0,5	0,033	0,0080	0,012	0,14	0,11	0,12	0,087	0,069	0,021	0,17	0,33	0,012	0,064	0,14	<0,003	0,26	1,6			
	0,5 - 1,0																				
	1,0 - 2,0	0,015	0,0060	0,0080	0,067	0,061	0,067	0,055	0,034	0,011	0,092	0,16	0,0080	0,042	0,068	0,0040	0,13	0,82	<20	39	42
	2,0 - 3,0																				

Viitearvovertailu, VNa 214/2007 ja YM julkaisu 2/2019:

X	tulos ylittää kynnysarvon
XX	tulos ylittää alemman ohjearvon
XXX	tulos ylittää ylemmän ohjearvon
XXXX	tulos ylittää vaarallisen jätteen cut off -arvon
XXXX	tulos ylittää pienimmän sovellettavan vaarallisen jätteen raja-arvon
XXXX	tulos ylittää kohdekohtaisella riskinarviolla määrätyn tavoitepitoisuuden

Huomautukset:

- 1.-12. = kts. VNa 214/2007
- 13. = Luvuissa ovat mukana kaikki numeeriset tulokset. Jos tulos alittaa määrittäjärajaa, on laskennassa tuloksena käytetty määrittäjärajaa
- 14. = Aistihavainto kosteudesta, kts. oheinen luokitus
- 15. = Aistihavainto pilaantuneisuudesta, kts. oheinen luokitus

Kosteus:

- 0 = kuiva
- 1 = kostea
- 2 = märkä
- 3 = pv-tason alla

Aistihavainnot pilaantuneisuudesta:

- 0 = pilaantumaton
- 1 = lievä
- 2 = kohtalainen
- 3 = voimakas
- L = Luonnonmaa
- T = Täyttömaa

## ANALYYSITODISTUKSET



Tutkimustodistus AR-21-RZ-055447-01  
 Päivämäärä 29.12.2021  
 Näyte saapui 21.12.2021  
 Tutkimusnro EUAA56-00099486  
 Asiakasno RZ0000123  
 Näytteenottaja Metsänkylä Toni / Ramboll  
 Asiakkaan viite 1510067907  
 Tutkimuksen yhteyshenkilö Salla Partio

Sivu 1/6

**Ramboll Finland Oy**

**Suvi Pekkarinen**

Itsehallintokuja 3

02600 Espoo

FINLAND

s-posti: suvi.pekkariinen@ramboll.fi

**Mäntymäki, päihdehuollon uusi monipalvelukeskus**

Näyttenumero	750-2021-00104452 750-2021-00104453 750-2021-00104454 750-2021-00104455 750-2021-00104456						
Näytteen nimi	RF1 0-0,5m	RF2 0-0,5m	RF2 1-1,5m	RF3 0-0,5m	RF3 1-2m		
Näytteen kuvaus	MAAPERÄ	MAAPERÄ	MAAPERÄ	MAAPERÄ	MAAPERÄ		
Näytteenottoaika	20.12.2021	20.12.2021	20.12.2021	20.12.2021	20.12.2021		
Kuiva-aine							
Kuiva-aine	EPDRY	%	72	77	89	97	95
Alkuaineet, kiinteä matriisi, pitoisuus kuiva-ainetta kohti, ICP-MS							
Antimoni (Sb)	EP0FN	mg/kg ka	0.96	0.82		<0.5	<0.5
Arseni (As)	EP0FH	mg/kg ka	3.2	6.6		1.3	1.3
Elohopea (Hg)	EP0FR	mg/kg ka	0.63	0.16		<0.04	<0.04
Kadmium (Cd)	EP0FP	mg/kg ka	0.36	0.39		<0.2	<0.2
Koboltti (Co)	EP0FQ	mg/kg ka	4.6	7.0		7.9	7.2
Kromi (Cr)	EP0FJ	mg/kg ka	24	31		55	43
Kupari (Cu)	EP0G2	mg/kg ka	41	49		37	32
Lyijy (Pb)	EP0FK	mg/kg ka	70	73		3.0	3.5
Nikkeli (Ni)	EP0FM	mg/kg ka	12	18		27	21
Sinkki (Zn)	EP0GC	mg/kg ka	140	180		42	38
Vanadiini (V)	EP0FV	mg/kg ka	25	37		52	43
Kuningasvesihajotus	EPE05		Tehty	Tehty		Tehty	Tehty
>C10-C40 Öljyhiilivetyjakeet							
Öljyhiilivedyt >C10-C40	EPTPH	mg/kg ka	67		<20	<20	
Öljyhiilivedyt >C10-C21	EPTPH	mg/kg ka	<20		<20	<20	
Öljyhiilivedyt >C21-C40	EPTPH	mg/kg ka	57		<20	<20	
PAH EPA 16 yhdisteet							
Antraseeni	EPPAH	mg/kg ka	0.061	0.16		<0.003	<0.003
Asenaftteeni	EPPAH	mg/kg ka	0.017	0.039		<0.003	<0.003
Asenaftyleeni	EPPAH	mg/kg ka	0.050	0.076		<0.003	<0.003
Bentso(a)antraseeni	EPPAH	mg/kg ka	0.31	0.60		<0.003	<0.003
Bentso(a)pyreeni	EPPAH	mg/kg ka	0.31	0.48		<0.003	<0.003
Bentso(b)fluoranteeni	EPPAH	mg/kg ka	0.34	0.53		<0.003	<0.003
Bentso(g,h,i)peryleeni	EPPAH	mg/kg ka	0.25	0.31		<0.003	<0.003
Bentso(k)fluoranteeni	EPPAH	mg/kg ka	0.17	0.29		<0.003	<0.003
Dibentso(a,h)antraseeni	EPPAH	mg/kg ka	0.050	0.091		<0.003	<0.003
Fenantreeni	EPPAH	mg/kg ka	0.31	0.55		<0.003	<0.003
Fluoranteeni	EPPAH	mg/kg ka	0.69	1.1		<0.003	<0.003
Fluoreeni	EPPAH	mg/kg ka	0.027	0.069		<0.003	<0.003

**Eurofins Environment Testing Finland Oy**

Niemenkatu 73  
 15140 Lahti  
 FINLAND

+35 840 356 7895  
 ask@eurofins.fi  
 www.eurofins.fi

Y-tunnus: 2752292-5

**Näyttenumero** 750-2021-00104452 750-2021-00104453 750-2021-00104454 750-2021-00104455 750-2021-00104456

Näytteen nimi			RF1 0-0,5m	RF2 0-0,5m	RF2 1-1,5m	RF3 0-0,5m	RF3 1-2m
Näytteen kuvaus			MAAPERÄ	MAAPERÄ	MAAPERÄ	MAAPERÄ	MAAPERÄ
Näytteenottoaika			20.12.2021	20.12.2021	20.12.2021	20.12.2021	20.12.2021
Fluoreeni	EPPAH	mg/kg ka	0.027	0.069		<0.003	<0.003
Indeno(1,2,3-cd)pyreeni	EPPAH	mg/kg ka	0.18	0.26		<0.003	<0.003
Kryseeni	EPPAH	mg/kg ka	0.29	0.40		<0.003	<0.003
Naftaleeni	EPPAH	mg/kg ka	0.013	0.016		<0.003	<0.003
Pyreeni	EPPAH	mg/kg ka	0.59	0.89		<0.003	<0.003
Summa 16 EPA-PAH (lower bound)	EPC07	mg/kg ka	3.7	5.8		0.00	0.00

**Näyttenumero** 750-2021-00104457 750-2021-00104458

Näytteen nimi			RF4 0-0,5m	RF4 1-2m
Näytteen kuvaus			MAAPERÄ	MAAPERÄ
Näytteenottoaika			20.12.2021	20.12.2021

**Kuiva-aine**  
 Kuiva-aine EPDRY % 92 87

**Alkuaineet, kiinteä matriisi, pitoisuus kuiva-ainetta kohti, ICP-MS**

Antimoni (Sb)	EP0FN	mg/kg ka	<0.5	<0.5
Arseeni (As)	EP0FH	mg/kg ka	2.5	5.6
Elohopea (Hg)	EP0FR	mg/kg ka	0.065	0.20
Kadmium (Cd)	EP0FP	mg/kg ka	<0.2	<0.2
Koboltti (Co)	EP0FQ	mg/kg ka	3.5	8.7
Kromi (Cr)	EP0FJ	mg/kg ka	16	47
Kupari (Cu)	EP0G2	mg/kg ka	15	28
Lyijy (Pb)	EP0FK	mg/kg ka	9.7	28
Nikkeli (Ni)	EP0FM	mg/kg ka	8.7	23
Sinkki (Zn)	EP0GC	mg/kg ka	91	84
Vanadiini (V)	EP0FV	mg/kg ka	18	43
Kuningasvesihajotus	EPE05		Tehty	Tehty

**>C10-C40 Öljyhiilivetyjakeet**

Öljyhiilivedyt >C10-C40	EPTPH	mg/kg ka		42
Öljyhiilivedyt >C10-C21	EPTPH	mg/kg ka		<20
Öljyhiilivedyt >C21-C40	EPTPH	mg/kg ka		39

**PAH EPA 16 yhdisteet**

Antraseeni	EPPAH	mg/kg ka	0.033	0.015
Asenafteeni	EPPAH	mg/kg ka	0.008	0.006
Asenaftyleeni	EPPAH	mg/kg ka	0.012	0.008
Bentso(a)antraseeni	EPPAH	mg/kg ka	0.14	0.067
Bentso(a)pyreeni	EPPAH	mg/kg ka	0.11	0.061
Bentso(b)fluoranteeni	EPPAH	mg/kg ka	0.12	0.067
Bentso(g,h,i)peryleeni	EPPAH	mg/kg ka	0.087	0.055
Bentso(k)fluoranteeni	EPPAH	mg/kg ka	0.069	0.034
Dibentso(a,h)antraseeni	EPPAH	mg/kg ka	0.021	0.011
Fenantreeni	EPPAH	mg/kg ka	0.17	0.092
Fluoranteeni	EPPAH	mg/kg ka	0.33	0.16
Fluoreeni	EPPAH	mg/kg ka	0.012	0.008
Indeno(1,2,3-cd)pyreeni	EPPAH	mg/kg ka	0.064	0.042
Kryseeni	EPPAH	mg/kg ka	0.14	0.068
Naftaleeni	EPPAH	mg/kg ka	<0.003	0.004
Pyreeni	EPPAH	mg/kg ka	0.26	0.13



Tutkimustodistus AR-21-RZ-055447-01

Sivu 3/6

Päivämäärä 29.12.2021

Näyte saapui 21.12.2021

Näytenumero 750-2021-00104457 750-2021-00104458

Näytteen nimi	RF4 0-0,5m	RF4 1-2m
Näytteen kuvaus	MAAPERÄ	MAAPERÄ
Näytteenottoaika	20.12.2021	20.12.2021
Summa 16 EPA-PAH EPC07 mg/kg ka (lower bound)	1.6	0.82

**Menetelmätiedot**

Testikoodi	Parametrin nimi, CAS	Menetelmän mittausepävarmuus	Menetelmän määrittäjä	Akkreditoitu	Menetelmä	Laboratorio
<b>Kuiva-aine</b>						
EPDRY	Kuiva-aine	10% $x$ <70% 3% $x$ ≥70%	3	Kyllä	Sis. men. RA9000 per. kumottuun: ISO 11465:1993	EP L272
<b>Alkuaineet, kiinteä matriisi, pitoisuus kuiva-ainetta kohti, ICP-MS</b>						
EP0FN	Antimoni (Sb), 7440-36-0	30%	0.5	Kyllä	RA9001 (EVS-EN 13657:2003); RA9001 (EVS-EN ISO 17294-2:2016); RA9001 (EVS-EN ISO 17294-1:2006); RA9001 (EVS-EN 16173:2012); RA9001 (EVS-EN 16171:2016)	EP L272
EP0FH	Arseeni (As), 7440-38-2	25%	1	Kyllä	RA9001 (EVS-EN 13657:2003); RA9001 (EVS-EN ISO 17294-2:2016); RA9001 (EVS-EN ISO 17294-1:2006); RA9001 (EVS-EN 16173:2012); RA9001 (EVS-EN 16171:2016)	EP L272
EP0FR	Elohopea (Hg), 7439-97-6	25%	0.04	Kyllä	RA9001 (EVS-EN 13657:2003); RA9001 (EVS-EN ISO 17294-2:2016); RA9001 (EVS-EN ISO 17294-1:2006); RA9001 (EVS-EN 16173:2012); RA9001 (EVS-EN 16171:2016)	EP L272
EP0FP	Kadmium (Cd), 7440-43-9	25%	0.2	Kyllä	RA9001 (EVS-EN 13657:2003); RA9001 (EVS-EN ISO 17294-2:2016); RA9001 (EVS-EN ISO 17294-1:2006); RA9001 (EVS-EN 16173:2012); RA9001 (EVS-EN 16171:2016)	EP L272
EP0FQ	Koboltti (Co), 7440-48-4	30%	1	Kyllä	RA9001 (EVS-EN 13657:2003); RA9001 (EVS-EN ISO 17294-2:2016); RA9001 (EVS-EN ISO 17294-1:2006); RA9001 (EVS-EN 16173:2012); RA9001 (EVS-EN 16171:2016)	EP L272
EP0FJ	Kromi (Cr), 7440-47-3	25%	1	Kyllä	RA9001 (EVS-EN 13657:2003); RA9001 (EVS-EN ISO 17294-2:2016); RA9001 (EVS-EN ISO 17294-1:2006); RA9001 (EVS-EN 16173:2012); RA9001 (EVS-EN 16171:2016)	EP L272
EP0G2	Kupari (Cu), 7440-50-8	25%	2	Kyllä	RA9001 (EVS-EN 13657:2003); RA9001 (EVS-EN ISO 17294-2:2016); RA9001 (EVS-EN ISO 17294-1:2006); RA9001 (EVS-EN 16173:2012); RA9001 (EVS-EN 16171:2016)	EP L272
EP0FK	Lyijy (Pb), 7439-92-1	25%	1	Kyllä	RA9001 (EVS-EN 13657:2003); RA9001 (EVS-EN ISO 17294-2:2016); RA9001 (EVS-EN ISO 17294-1:2006); RA9001 (EVS-EN 16173:2012); RA9001 (EVS-EN 16171:2016)	EP L272



Alkuaineet, kiinteä matriisi, pitoisuus kuiva-ainetta kohti, ICP-MS						
EP0FM	Nikkeli (Ni), 7440-02-0	25%	1	Kyllä	RA9001 (EVS-EN 13657:2003); RA9001 (EVS-EN ISO 17294-2:2016); RA9001 (EVS-EN ISO 17294-1:2006); RA9001 (EVS-EN 16173:2012); RA9001 (EVS-EN 16171:2016)	EP L272
EP0GC	Sinkki (Zn), 7440-66-6	25%	3	Kyllä	RA9001 (EVS-EN 13657:2003); RA9001 (EVS-EN ISO 17294-2:2016); RA9001 (EVS-EN ISO 17294-1:2006); RA9001 (EVS-EN 16173:2012); RA9001 (EVS-EN 16171:2016)	EP L272
EP0FV	Vanadiini (V), 7440-62-2	25%	1	Kyllä	RA9001 (EVS-EN 13657:2003); RA9001 (EVS-EN ISO 17294-2:2016); RA9001 (EVS-EN ISO 17294-1:2006); RA9001 (EVS-EN 16173:2012); RA9001 (EVS-EN 16171:2016)	EP L272
EPE05	Kuningasvesihajotus			Ei	EPA Method 3051A:2007	EP
>C10-C40 Öljyhiilivetyjakeet						
EPTPH	Öljyhiilivedyt >C10-C40	40%	20	Kyllä	Internal Method RA9002A based on SFS-EN ISO 16703:2011	EP L272
EPTPH	Öljyhiilivedyt >C10-C21	40%	20	Kyllä	Internal Method RA9002A based on SFS-EN ISO 16703:2011	EP L272
EPTPH	Öljyhiilivedyt >C21-C40	40%	20	Kyllä	Internal Method RA9002A based on SFS-EN ISO 16703:2011	EP L272
PAH EPA 16 yhdisteet						
EPPAH	Antraseeni, 120-12-7	40%	0.003	Kyllä	RA9002B (EVS-EN 16181:2018); RA9002B (ISO 18287:2006)	EP L272
EPPAH	Asenaftteeni, 83-32-9	40%	0.003	Kyllä	RA9002B (EVS-EN 16181:2018); RA9002B (ISO 18287:2006)	EP L272
EPPAH	Asenaftyleeni, 208-96-8	40%	0.003	Kyllä	RA9002B (EVS-EN 16181:2018); RA9002B (ISO 18287:2006)	EP L272
EPPAH	Bentso(a)antraseeni, 56-55-3	40%	0.003	Kyllä	RA9002B (EVS-EN 16181:2018); RA9002B (ISO 18287:2006)	EP L272
EPPAH	Bentso(a)pyreeni, 50-32-8	40%	0.003	Kyllä	RA9002B (EVS-EN 16181:2018); RA9002B (ISO 18287:2006)	EP L272
EPPAH	Bentso(b)fluoranteeni, 205-99-2	40%	0.003	Kyllä	RA9002B (EVS-EN 16181:2018); RA9002B (ISO 18287:2006)	EP L272
EPPAH	Bentso(g,h,i)peryleeni, 191-24-2	40%	0.003	Kyllä	RA9002B (EVS-EN 16181:2018); RA9002B (ISO 18287:2006)	EP L272
EPPAH	Bentso(k)fluoranteeni, 207-08-9	40%	0.003	Kyllä	RA9002B (EVS-EN 16181:2018); RA9002B (ISO 18287:2006)	EP L272
EPPAH	Dibentso(a,h)antraseeni, 53-70-3	40%	0.003	Kyllä	RA9002B (EVS-EN 16181:2018); RA9002B (ISO 18287:2006)	EP L272
EPPAH	Fenantreeni, 85-01-8	40%	0.003	Kyllä	RA9002B (EVS-EN 16181:2018); RA9002B (ISO 18287:2006)	EP L272
EPPAH	Fluoranteeni, 206-44-0	40%	0.003	Kyllä	RA9002B (EVS-EN 16181:2018); RA9002B (ISO 18287:2006)	EP L272



PAH EPA 16 yhdisteet						
EPPAH	Fluoreeni, 86-73-7	40%	0.003	Kyllä	RA9002B (EVS-EN 16181:2018); RA9002B (ISO 18287:2006)	EP L272
EPPAH	Indeno(1,2,3-cd)pyreeni , 193-39-5	40%	0.003	Kyllä	RA9002B (EVS-EN 16181:2018); RA9002B (ISO 18287:2006)	EP L272
EPPAH	Kryseeni, 218-01-9	40%	0.003	Kyllä	RA9002B (EVS-EN 16181:2018); RA9002B (ISO 18287:2006)	EP L272
EPPAH	Naftaleeni, 91-20-3	40%	0.003	Kyllä	RA9002B (EVS-EN 16181:2018); RA9002B (ISO 18287:2006)	EP L272
EPPAH	Pyreeni, 129-00-0	40%	0.003	Kyllä	RA9002B (EVS-EN 16181:2018); RA9002B (ISO 18287:2006)	EP L272
EPC07	Summa 16 EPA-PAH (lower bound)			Kyllä		EP L272

Laboratorio		
EP	Eurofins Environment Testing Estonia (Tallinn)	(Ei akkreditoitu)
EP L272	Eurofins Environment Testing Estonia (Tallinn)	EAK akkr. num. EVS-EN ISO/IEC 17025:2017 EAK L272

Jakelu : toni.metsankyla@ramboll.fi

#### ALLEKIRJOITUS



Noora Nurminen +358 445433186  
Analyysipalvelupäällikkö NooraNurminen@eurofins.fi

Tutkimustodistus on sähköisesti hyväksytty.

#### Huomautukset

Tutkimustodistuksen osittainen julkaiseminen on sallittu vain laboratorion kirjallisella luvalla. Testaustulokset koskevat vain vastaanotettua ja tutkittua näytettä. Mahdollinen lausunto ei kuulu akkreditoinnin piiriin.



Perustaminen, alustava

1. Tilaaja: Turun kaupunki, Tilapalvelut

2. Kohde: Päihdehuollon monipalvelukeskus, hankekehitysvaihe

3. Lähtötiedot: Tilaaja osoitti tutkimuspisteiden likimääräiset sijainnit

4. Tutkimukset:

PIMA – näytteenoton yhteydessä tehtiin neljästä pisteestä puristinheijari- ja porakonekairauksia. Pohjatutkimustulokset ovat tämän raportin liitteenä.

PIMA – konsultti on laatinut erillisen raportin maaperän puhtaudesta.

5. Maaperä:

Tutkimuspisteet sijoittuvat Mäntymäen sairaala – alueen piha- ja viheralueille. Pisteiden alueella on vanha rakennus. Maanpinta on pisteiden alueella tasainen ja noin tasovälillä +18.4...+18.8. Alueella on vanhaa kunnallistekniikkaa ja kaapeleita.

Maaperä on kairauspisteissä ollut ensin vanhaa pihatäyttöä 0.4...2.0 metriä. Eteläpuolen pisteissä on täytön alla ollut moreenia tai täyttö on rajoittunut suoraan peruskallioon. Pohjoispuolen pisteissä on täytön alla ollut savea 1.5...4.5 metriä. Savien alla on kerroksellista ja kivistä moreenia ennen peruskalliota. Kairausten syvyys on vaihdellut 0.4...9.8 metriin nykyisestä maanpinnasta. Kallionpinta on ollut eteläpuolen pisteissä ollut tasolla +16.0...+18.1.

Savi on pehmeää ja kuormitusten johdosta kokoonpuristuvaa.

Savimaa on radonvapaa. Vanhojen ja uusien täyttöjen radon on huomioitava.

Pohjavesi on eteläpuolella kallion pinnassa/moreenissa ja pohjoispuolella noin nykyisten viemärikaivantojen tasolla(+15...+16).

## 6. Alustava perustaminen

Suunniteltu monipalvelukeskus ja kaikki siihen kiinteästi liittyvät rakenteet perustetaan painuvasta savimaasta johtuen tukipaaluilla kovaan pohjaan ja lattia rakennetaan kantavaksi. Rakennuksen koosta, sijoittelusta ja tasoista riippuen perustuksia tehdään myös kantavan moreenin ja massanvaihdon varaan varsinkin alueen eteläreunalla.

Perustukset routasuojataan ja salaojitetaan. Radon huomioidaan alapohjarakenteissa ja putkituksissa

Alueet suunnitellaan liikennemäärät ja painuva savipohja huomioiden. Rakennekerroksia joudutaan uusimaan vastaamaan nykyisiä määräyksiä ja ohjeita.

Viemärit voidaan perustaa sepeliarinalle.

Siirtymärakenteet putkien ja sisäänkäyntien osalta suunnitellaan lopullisten lattia- ja täyttötasojen selvittyä.

Kohteesta laaditaan geosuunnitelmat sekä maa- ja pohjarakentamista koskeva työselitys ennen töiden aloitusta suunnittelun edettyä.

Turku, 4.1.2022  
SM MAANPÄÄ OY

DI Kustaa Raitamäki

Liitteet: 15042.1 Tutkimuskartta  
15042.2...5 Kairausdiagrammit



# SM MAANPÄÄ OY

Itäpellontie 30A, 20300 Turku 30 - Puh (02)2395 000

kohde

TILAAJA Turun kaupunki  
KOHDE Päihdehuoltokeskus  
OSOITE Mäntymäki  
piirustuksen sisältö

piir.no.

**GEO 15042.2**

mk. pvm.

1:100 3.1.2022

NR: 1

+18.48

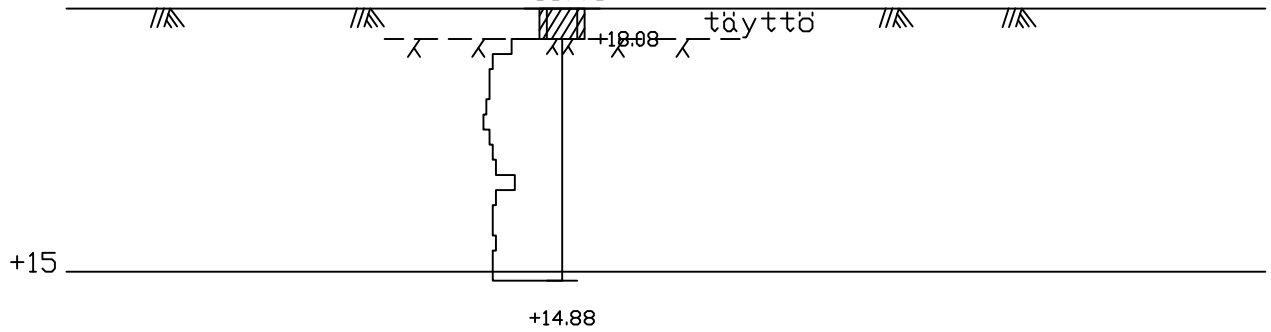

+15

+14.88

+10

# SM MAANPÄÄ OY

Itäpellontie 30A, 20300 Turku 30 - Puh (02)2395 000

kohde  
TILAAJA Turun kaupunki  
KOHDE Päihdehuoltokeskus  
OSOITE Mäntymäki  
piirustuksen sisältö

POHJATUTKIMUSPISTE NR:2

piir.no.

**GEO 15042.3**

mk. pvm.

1:100 3.1.2022

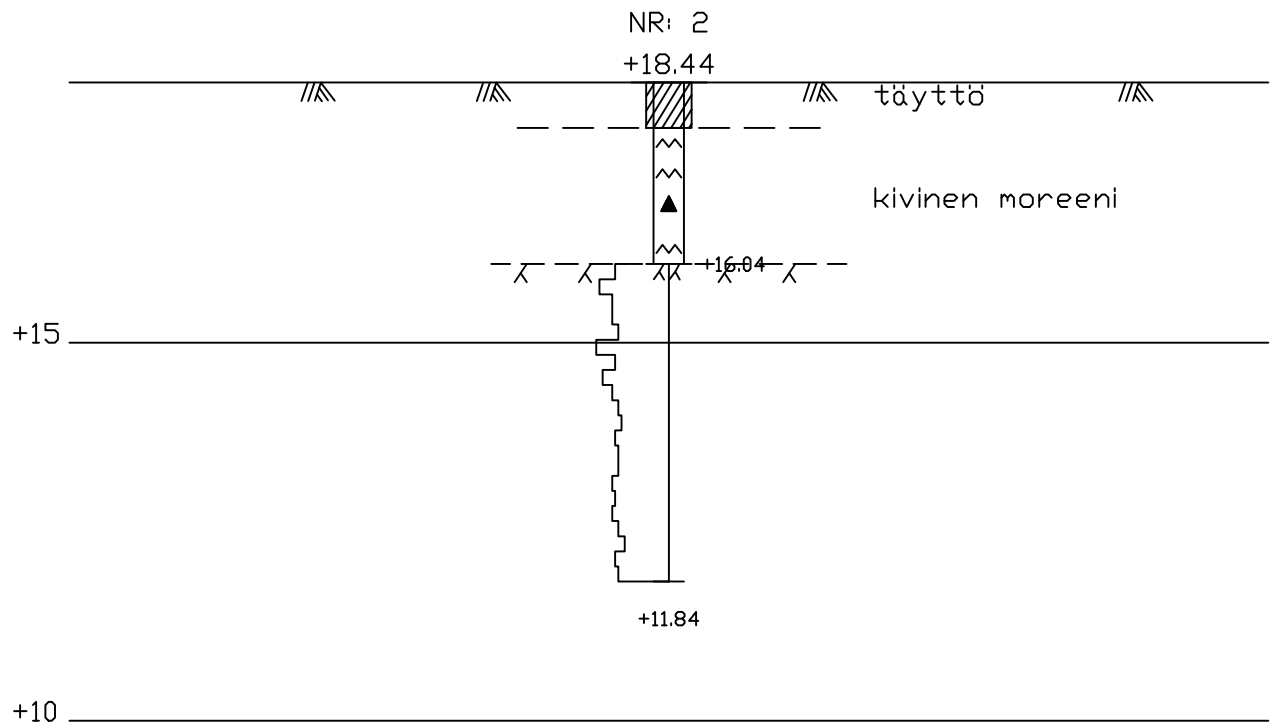

# SM MAANPÄÄ OY

Itäpellontie 30A, 20300 Turku 30 - Puh (02)2395 000

kohte

TILAAJA Turun kaupunki

KOHDE Päihdehuoltokeskus

OSOITE Mäntymäki

piirustuksen sisältö

POHJATUTKIMUSPISTE NR:3

piir.no.

**GEO 15042.4**

mk.

pvm.

1:100 3.1.2022

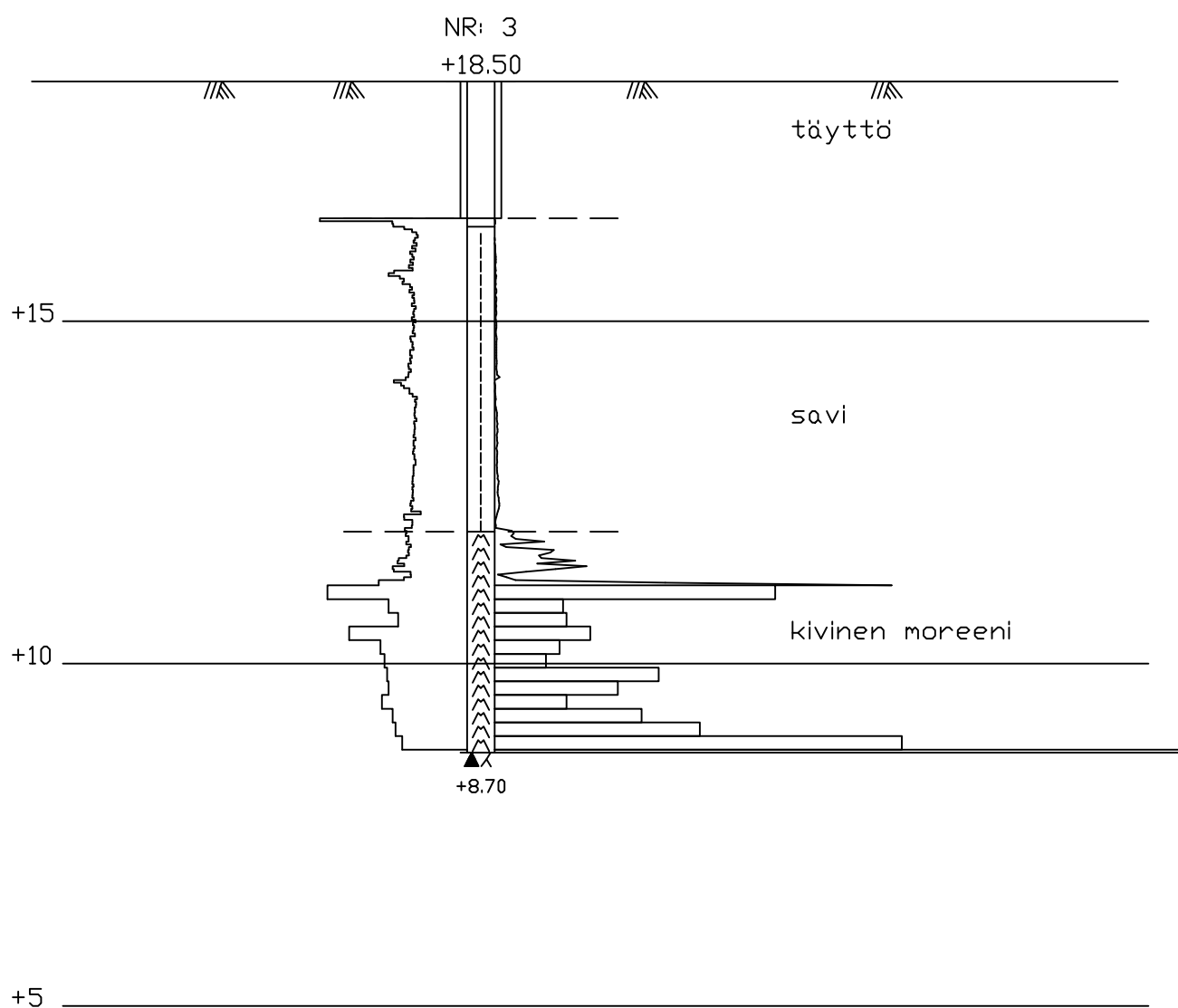

# SM MAANPÄÄ OY

Itäpellontie 30A, 20300 Turku 30 - Puh (02)2395 000

kohde  
TILAAJA Turun kaupunki  
KOHDE Päihdehuoltokeskus  
OSOITE Mäntymäki  
piirustuksen sisältö

POHJATUTKIMUSPISTE NR:4

piir.no.

**GEO 15042.5**

mk. pvm.

1:100 3.1.2022

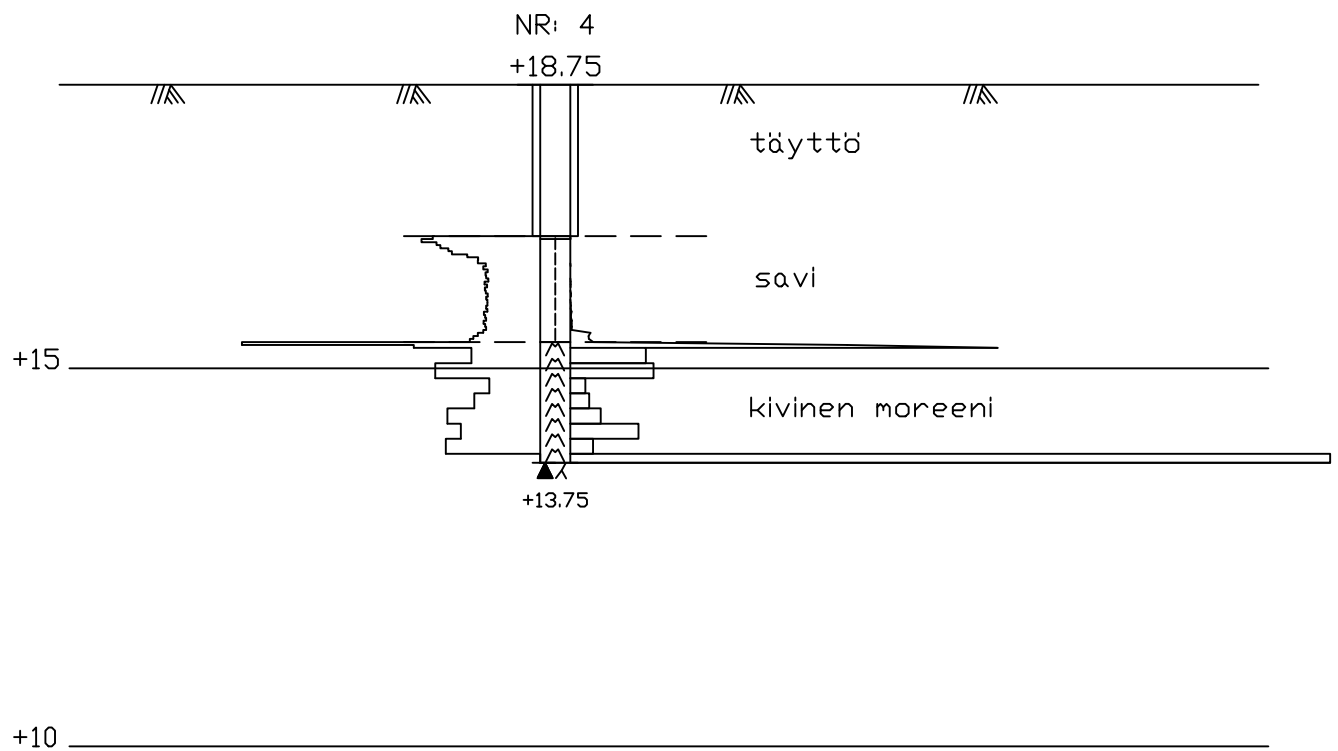

Puukartoitus (keltaisella merkityt puut)

- 372, Vaahtera, kohtalaisessa kunnossa
- 373, Hieskoivu, kohtalainen
- 423, Vaahtera, kohtalainen
- 422, Nuorehko saarni, hyväkuntoinen
- 425, Saarni, kohtalainen
- 426, Saarni, huonokuntoinen, ränsistynvä puu.

