



Adressin luovutustilaisuus Paattisten ja Maarian nuorisotilojen säilyttämisen puolesta

Paattisten Aluetalolla 16.11.2024



16.11.2024

PAATTISTEN KYLÄYHDISTYS RY



Maaria ja Paattinen

- Etäisyydet
 - Aluetalo – Ypsilon 8 km teitä pitkin
 - Tortinmäestä yli 20 km
- Kulkuyhteydet
- Vähäiset palvelut
- Yhteisöllisyys



Nuorisotilat

Kaupungin ehdotus keskittää Ypsiloniin ei ole käytännössä toimiva:

- Pitkät etäisyydet
- Ei suoria bussiyhteyksiä
- Ypsilonin tilat jo nyt ahtaat

Turvallinen paikallinen kokoontumispaikka

- Lähipalvelut, kuten paikalliset nuorisotilat, ehkäisevät syrjäytymistä ja lisäävät osallistumista.
- Alueella jo valmiiksi pitkät etäisyydet palveluihin.
- Tilojen sulkeminen vaarantaisi nuorten arjen turvallisuuden ja sosiaalisen kestävyden.





Kutsumme Teidät kohteliaimmin

PAATTISTEN KUNNANTALON VIHKIÄISJUHLAAN

torstaina marraskuun 2 pnä 1972 klo 14.00

Tervetuloa

Paattisten kunta

Paattisten Aluetalo

Perinteinen kokoontumis- ja ajanviettopaikka

Rakennettu Turun kaupunginhallituksen ja Paattisten kunnanhallituksen välisen sopimuksen 1970 mukaisesti Paattisten kunnantaloksi palvelemaan alueen asukkaita juuri ennen vuoden 1973 kuntaliitosta.

- Laajuus 1589 m², paikalla rakennettu
- Suunnitellut Eero Ponkala, myös mm. Raision terveyskeskus ja useita seudun kirkkojen korjauksia
- Alkuperäiset toiminnot: talonmiehen asunto, neuvola, kirjasto, sali, keittiö, kunnantoimisto, kerhohuoneet, uimahalli, tekniset tilat

Valmistunut kesäkuussa 1972, vihkiäisjuhla 2.11.1972.

2023 kaupungilta yllättävä esitys kiireellisestä purkamisesta

- perusteena peruskorjauksen tarve, käyttöaste ja mm. öljylämmitys
- Kuntosali ja nuorisotila/alueolohuone liikekeskuksesta vuokrattaviin 226 m² tiloihin, lisäksi käyttöön koulun tiloja?
- Yhteisön älähdys – keskustelutilaisuudet – asian venyminen

Paattisten Aluetalo

Kuntotutkimukset

2023 Kuntoarvioraportti

- Merkittävät puutteet arvioinnin kannalta (huoltohistoria, ei rakenneavauksia)
- Useita virheitä (mm. pankki, vesikate)

2024 Sisäilma- ja kuntotutkimus

- Edelleen puutteita huolto ja muutoshistoriassa
- Rakenneavaukset
- Sisäilmamittaukset - sisäilma normaali
- Olosuhdearviointi C - ilmanvaihtolaitteisto hajanainen ja vajaateholla tai huonosti säädetty, riskirakenteet, ilmavuodot, biologiset tekijät
- Mikrobinäytteistä 10/20 sisälsi viitteitä kosteusvauriosta
- Rakentamisajalle tyypillisiä riskirakenteita, joista osa realisoitunut, mm. huonojen ikkunoiden tiivistysten, ylityspalkkien ja julkisivut rapautumisen vuoksi, lisäksi alapohjassa paikoin kosteutta ja kapilaarista kosteuden nousua rakenteisiin
- Korjausjärjestys tutkimusten perusteella selvä - alkaen alapohjasta ja salaojista
- Rahoitus korjauksille osahankkeina esim. Leader tai ELY, kaupungin sitouduttu pysyvyyteen ja yleishyödylliseen toimintaan

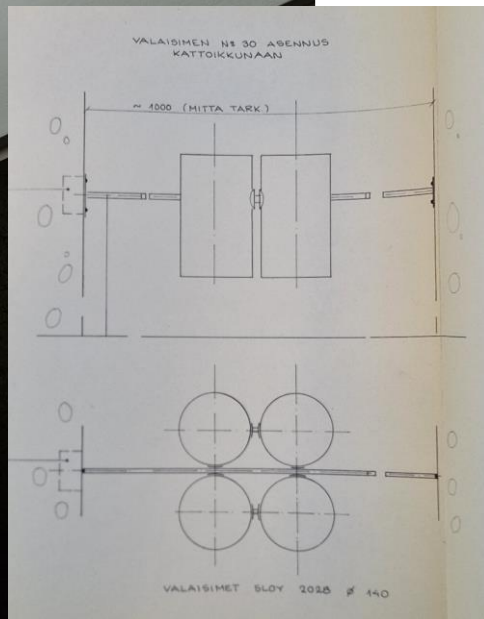

Vuokrauksen kustannukset

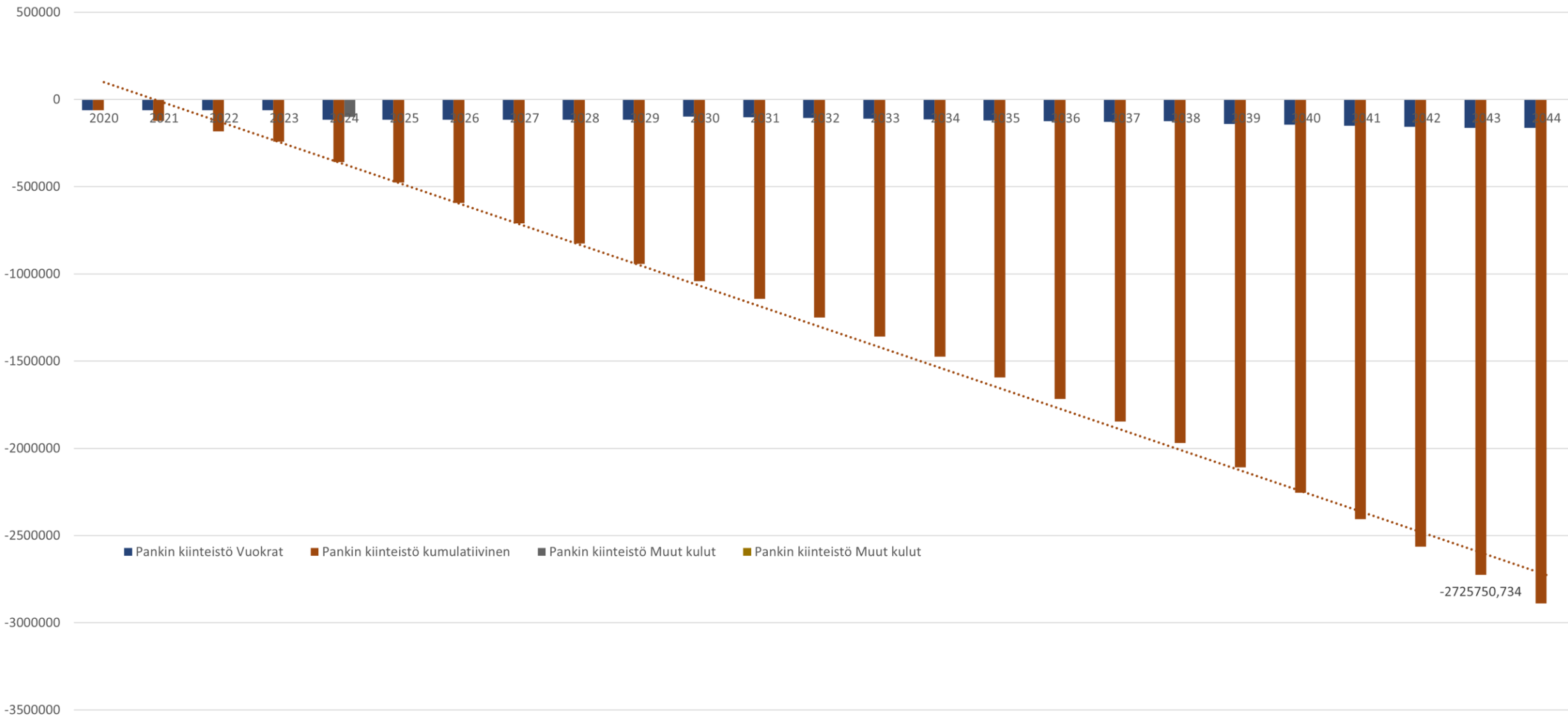

ALUETALO KORJAUKSET JAETTUNA 3-4 VUODELLE

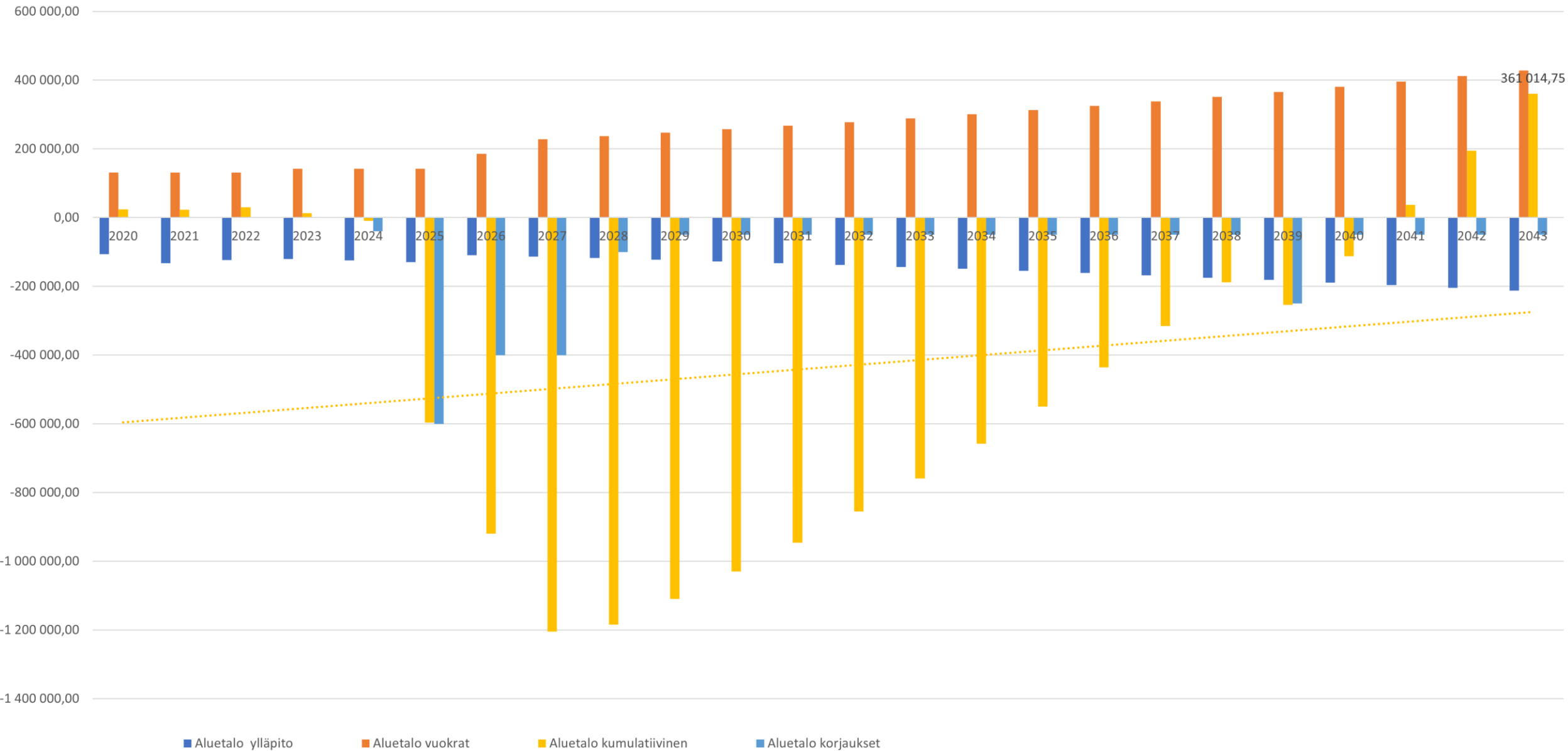

Aluetalon korjaukset 3-4 v ja vuosittain sekä vuokrauksen kustannukset

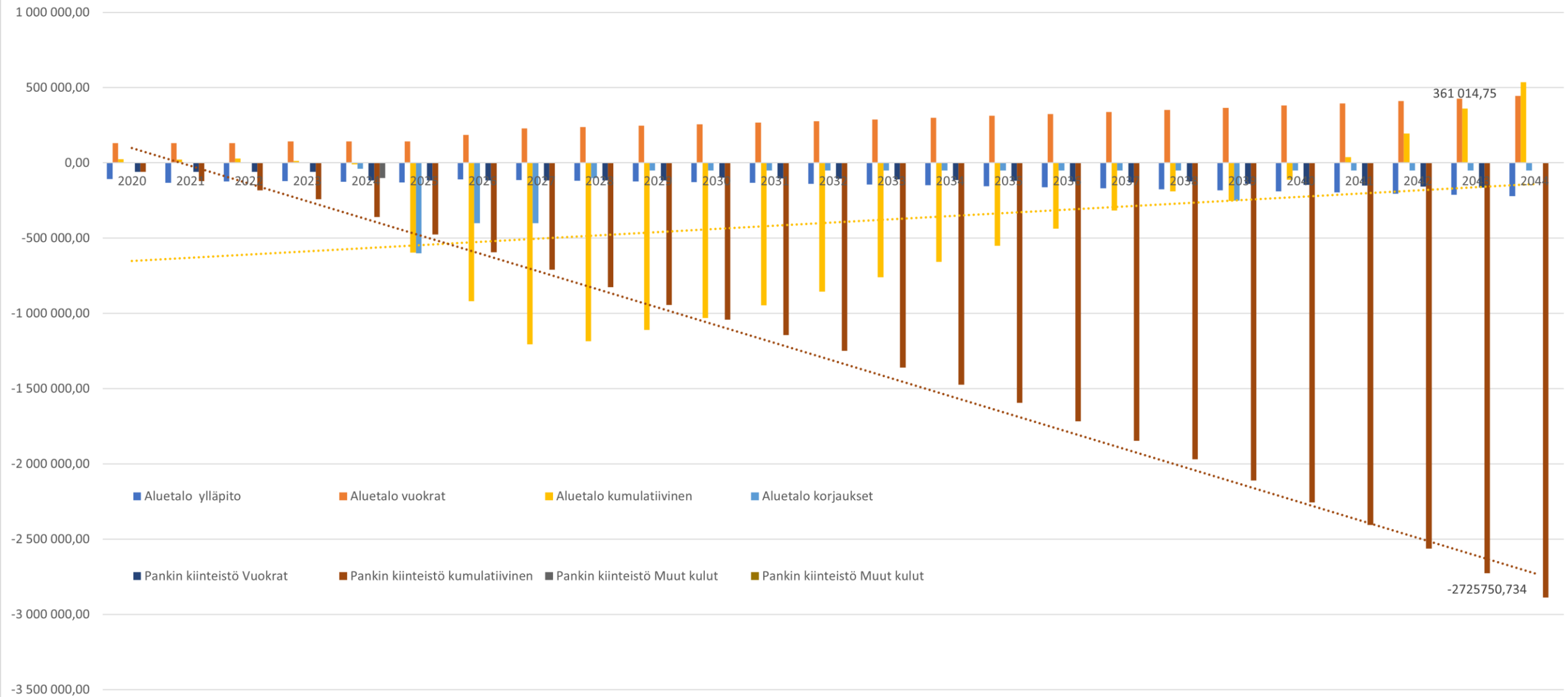

ALUETALO TÄYSIPERUSKORJAUS 2025

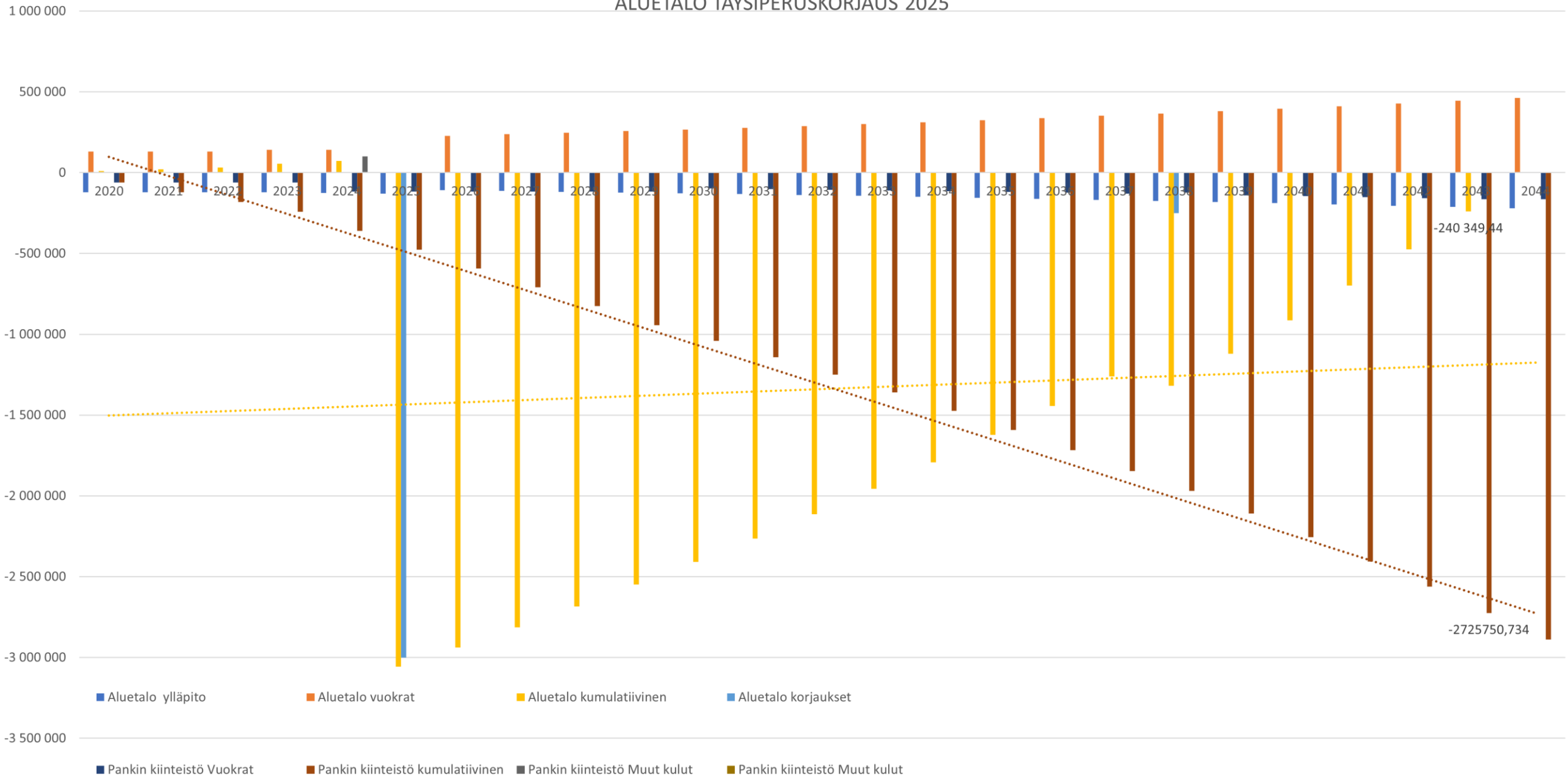



Aluetalon toimintoja - 1/4

Paattisten kyläyhdistys

Kokoukset

Paattisten päivä

Joulutori

Vanhempainyhdistys

Discot x 3

Paattisten eläkeläiset

Joka maanantai kokoontuminen

Tiistaisin jumppa ja boccia-kerho

Keskiviikkoisin kuntosaliohjaus

Säännöllisten lisäksi teematapahtumia

Muut kokoukset

Kokoontumiset, keittiön tarve, esim. koulun

keittiötä ei voi vuokrata, Martat, taloyhtiöt jne.

SPR Maaria-Paattinen

Hyvinvointikahvila (resurssien mukaan)

MLL Paattinen

Paljon erilaisia tapahtumia esim.:

Alle kouluikäisten diskot

Vaihtotori, kirppistapahtumat

Elokuvaillat (Kinotour)

Auralan opisto

Laulupiiri torstaisin

Tmi Viimi

Jooga perjantaisin

Kahvakuula tiistaisin

vaatii salitilan





16.11.2024

PAATTISTEN KYLÄYHDISTYS RY





Aluetalon toimintoja - 2/4

Uima-allas

Esikoulun uimakoululaiset - Paattinen, Yli-Maaria, Moisio + lähikunnat
Energiabuusteri
Sisukoti, Aura (erityisryhmäkoti)

Pieni tila mahdollistaa helpomman valvomisen ja Aluetalolla tiedetään käyvän myös perheitä joilla erityislapsi jota ei voi viedä isoon uimalaan

Paattisten allasta tulisikin aktiivisesti tarjota erityislapsien ja heidän perheidensä liikkumisen tueksi ja virkistykseksi.

Kuntosali

Runsaassa käytössä.





16.11.2024

Aluetalon toimintoja - 3/4

Avoin perhekerho

Kumppanuussopimuksen myötä kyläyhdistys järjestänyt syyskuusta asti perjantaisin perhekerhoa aluetalon salissa. Lisäksi syyskaudelle on sovittu järjestettävän kaksi iltaperhekerhoa Paattisten seurakunnan perhetyöntekijän kanssa. Toinen niistä on jo toteutunut. Lisäksi Turun ja Kaarinan seurakuntayhtymän yhteisen kasvatustyönkeskuksen kanssa yhteistyössä on järjestetty kaksi kerhoa joissa on ollut ohjelmallinen musiikkileikkihetki. Kaikki tilaisuudet ovat olleet tunnuksettomia

Kumppanuussopimus on todettu hyväksi ja sitä halutaan jatkaa ja kehittää.



Aluetalon toimintoja - 4/4

Nuorisotila

Nuokkari

Nuorisotila on nyt monipuolinen ja tilava. Erilaiset tilat mahdollistavat niin rauhoittumisen pienemmällä porukalla kuin aktiivisen liikkumisen ilman toisten häiritsemistä.

Asukasbudjettiäänestyksessä 25 000€

Paattisten nuokkarin aukioloaikojen laajentamiseen!

Kehitysideoita

Alueolohuone

(asukasbudjetti 8000 €)

Mopo/moottoripaja

(asukasbudjetti 60 000€)

Turun työväenopiston kurseja

(asukasbudjetti 25 000 €)

Liikuntavälinelainaamo

(asukasbudjetti 5000 €)

Päiväkodin väistötila

Tiloja taiteilijoille

Juhlasali

Paattisten voima Ry

Asuinhuoneisto

Kokoustilat

Etätyöpisteet

Yrittäjiä

Yhteisöllisen asumisen yksikkö

...



Taloudelliset näkökulmat

Suorat kustannukset

Aluetalon purkaminen

Vuokrat

Väistötilat

Välilliset kustannukset

Syrjäytyminen

Liikkumattomuus

Tekemisen puute

Korjaustuki

Leader

ELY



Ratkaisu ja toiveet

Aluetalon purku ja nuorisotilojen
lakkauttaminen perutaan

Mahdollistetaan Aluetalon kaikkien
tilojen käyttöönotto.

Vähennetään kuluja
lisätään tuloja.

Tehdään korjaussuunnitelma ja
selvitetään kustannus ja
tukimahdollisuudet





Kiitos!

Vapaata keskustelua ja kysymyksiä.



16.11.2024

PAATTISTEN KYLÄYHDISTYS RY

