



Hankekuvaus:

Turun Lyseon koulutalon muutostarpeet 2018

28.6.2017

Sisällys

1	Lähtötilanne	2
2	Taloon sijoittuvaksi suunniteltu toiminta	3
2.1	Yhtenäiskoulu, vuosiluokat 1-9	3
2.2	Esiopetus	4
2.3	Aamu- ja iltapäivätoiminta	4
3	Sijoittumissuunnitelma	5
4	Tarvittavat muutostyöt	5
4.1	Sisätyöt	5
4.2	Pihatyöt	6
5	Kustannusvaikutukset	7
5.1	Sisätyöt	7
5.2	Pihatyöt	7
5.3	Vaikutus vuokraan	7
6	Aikataulu	8

Laatijat:

Strateginen tilojen ohjaus:

Minna Juselius

Sivistystoimiala:

Raikko Kavisto

Merja Tiusanen

Anu Tanzi-Albi

Maija-Liisa Rantanen

Kirsti Yrttiaho

Vesa Kulmala

Sari Nummila-Piispanen

Kiinteistötoimiala:

Jari Keskitalo

Antti Ilmasti

Vapaa-aikatoimiala (pallokentän osalta):

Kristina Karppi

1 Lähtötilanne

Vuonna 2013 hyväksytyn kouluverkkopäätöksen mukaan Turun lyseon lukio lakkautetaan ja se yhdistetään Luostarivuoren lukioon 1.8.2016 lukien. Päätöksen liittyi tilaratkaisu, jossa Syvälahden monitoimitalon valmistumisen myötä Lyseon lukio muuttaa Luostarivuoreen. Syvälahden hanke viivästyi suunnitellusta aikataulusta, joten Kasvatus- ja opetuslautakunta päätti kokouksessaan 27.5.2015, että kaupunginvaltuuston kouluverkkopäätöstä 23.9.2013 § 179 toteutetaan niin, että Luostarivuoren ja Lyseon lukiot yhdistetään hallinnollisesti 1.8.2016, mutta yhdistyvä lukio toimii kesään 2018 asti kahdessa eri toimipaikassa Luostarinkadulla ja Varusmestarintieellä (Runosmäki). Lisäksi Runosmäen alueen 1-6 -luokkalaiset ovat sijoitettuna Lyseon ja Kärsämäen kouluihin kesään 2018 asti.

Syvälahden monitoimitalo valmistuu kesällä 2018, jolloin myös Lyseon koulutalosta vapautuu lukion poismuuton seurauksena tilaa. Tilojen käyttötarkoituksen muuttuessa tarvitaan tiloihin eräitä muutostöitä, jotta ne paremmin palvelevat myös pienimpiä koululaisia. Tässä hankekuvauksessa esitellään nämä sisä- ja pihatiloihin liittyvät muutostarpeet.

Kasvatus- ja opetuslautakunta käsittelee 2015 Yli-Maarian koulun rakentamisesta aiheutuvia oppilasjärjestelyjä Pohjoisen yhteistyöalueen yläkouluissa. Se päätti seuraavaa:

- Raunistulan koulun yläkoulu ottaa oppilaat 7. luokille 1.8.2016 alkaen Paattisten ja Moision kouluista sekä 1.8.2018 alkaen myös Jäkärän koulusta, kun koulu aloittaa toimintaansa Yli-Maarian kouluna.
- Jäkärästä tulevat 7.-luokkalaiset menevät 1.8.2016 ja 1.8.2017 Turun Lyseon kouluun ja jatkavat siellä perusopetuksensa loppuun asti.
- Rieskalähteen koulu ottaa oppilaat 7. luokalle 1.8.2016 alkaen Hepokullan, Teräsrautelan, Kähärin ja Raunistulan koulun 6. luokilta. Yläkoulun matematiikkaluokkaopetus siirtyy Rieskalähteen kouluun 1.8.2016 alkaen. Tällöin sinne siirtyvät matematiikkaluokkien 7.-luokkalaiset, kun taas matematiikkaluokkien 8.- ja 9.-luokkalaiset jatkavat perusopetuksensa loppuun Raunistulan koulussa.
- Oppilaaksi otto tapahtuu oppilasalueittain. Edellä kuvattujen muutosten vuoksi oppilasalueiden koostumusta on muutettava vastaavasti seuraavasti:
 - o 1.8.2016 alkaen Rieskalähteen koulun (7-9) oppilasalue muuttuu pysyvästi siten että siihen kuuluvat Hepokullan ja Teräsrautelan koulujen yhteinen oppilasalue sekä Kähärin ja Raunistulan (1-6) koulujen yhteinen oppilasalue.
 - o 1.8.2016 – 31.8.2018 Raunistulan koulun 7-9 luokkien oppilasalueena on Moision ja Paattisten koulujen yhteinen oppilasalue.
 - o 1.8.2018 alkaen Yli-Maarian koulun (7-9) oppilasalueeseen kuuluvat pysyvästi Moision, Paattisten ja Yli-Maarian (1-6) koulujen yhteinen oppilasalue sekä Jäkärän koulun oppilasalue. Turun Lyseon (7-9) oppilasalueeseen kuuluu Turun Lyseon (1-6) ja Kärsämäen koulun yhteinen oppilasalue.

Oppilasmäärät jakautuvat alustavan arvion mukaan taulukossa esitetyllä tavalla (TLK=Lyseon koulu).

Yläkoulu	2015-16	16-17	17-18	18-19	19-20	20-21
TLK 7-9	308	255	298	262	254	224
RIE 7-9	372	404	428	489	505	503
RAU 7-9	318	283	244	272	306	367
Yht.	998	942	970	1023	1065	1094

2 Taloon sijoittuvaksi suunniteltu toiminta

2.1 Yhtenäiskoulu, vuosiluokat 1-9

Turun Lyseon koulu on yhtenäiskoulu, joka tulee kokonaisuudessaan sijaitsemaan Lyseon koulukiinteistössä syksystä 2018 alkaen. Tämän hetken näkemyksen mukaan alakoulu on 2-sarjainen ja yläkoulu 3-sarjainen.

Vuonna 2018 koulussa arvioidaan olevan 9-12 alaluokkaa. Yläluokkia taas arvioidaan olevan 9-13 lukuvuoden 2017-2018 luokilla 1-9 olevien oppilasmäärien perusteella arvioituna. Tällöin laskuissa mukana ovat Runosmäen alueen ja Kärsämäen Pallivahan alueen lapset ja nuoret.

Oppilasmäärät tulevat olemaan arviolta seuraavat:

vuosiluokat 1-6: 200 oppilasta

vuosiluokat 7-9: 260 oppilasta

Lisäksi koulussa on 1 valmo-ryhmä, jossa on yhteensä 10 oppilasta.

Ennuste koko koulun oppilasmäärästä on esitetty taulukossa 1. Huomioitava on, että vuoden 2019-2020 luvut ovat vielä hyvin epävarmoja.

	Lyseo
2007	366
2008	358
2009	392
2010	399
2011	413
2012	402
2013	396
2014	339
2015	419
2016	387
2017e	390
2018e	390
2019e	460
2020e	460

Koulussa on jo valmiina kaikki tarvittavat aineluokat. Tiloihin tulee sijoittaa näiden lisäksi kaikki kotiluokat.

Tällä hetkellä alaluokkia 4-6 on 6 kpl ja yläluokkia 7-9 on 13 kpl.

Käytössä on yhteensä 32 luokkaa, joista osa on aineluokkia (MU,TS,TN,KO,KU,FYKE, BG).

2.2 Esiopetus

Esiopetusta on tällä hetkellä kaikissa Runosmäen päiväkodeissa.

Lyseon koulutalo olisi esiopetuksen sijoittamiselle järkevä ja ensisijainen paikka, sillä siitä on luonteva jatkumo lapsen koulutielle. Mikäli esiopetuksen sijoitus Lyseon koulun tiloihin ei onnistu, jatkaa toiminta edelleen päiväkotien tiloissa. Runosmäkeen suunnitellaan monitoimitaloa, johon keskitettäisiin alueen päiväkodit, nuorisotilat ja kirjasto (sekä mahdollisesti neuvola-tila) ja hankkeen toteutuessa myös esiopetustilat voisivat sijaita monitoimitalossa. Hankkeen toteutumisen aikataulutavoite on vuosi 2021. Alueella tapahtuneiden päiväkotiverkkomuutosten (mm. Paltankadun päiväkodin poistaminen käytöstä) ja esiopetuksen sijoittumismahdollisuuksien koulujen tiloihin ratkettua, tulee Runosmäen monitoimitalon hankesuunnitelmaa tarkistaa esiopetuspaikkojen tarpeen osalta.

Yksi vaihtoehto on tutkia esiopetuksen sijoittamista Lyseon koulutalon kanssa samassa pihapiirissä sijaitsevaan, nykyään Mikaelin koulun käytössä olevaan, tilaan. Tämä voisi toteutua, mikäli Mikaelin koulun toimintoja tulevaisuudessa keskitetään toisaalle. Aikataulu tämän osalta on vielä selkiytymätön.

Esiopetusta annetaan koulun toiminta-aikoina 4 tuntia päivässä. Esiopetusikäiset lapset tarvitsevat pääsääntöisesti esiopetuksen lisäksi myös täydentävää varhaiskasvatusta eli varhaiskasvatusta ennen ja / tai jälkeen päivittäisen esiopetusajan sekä varhaiskasvatusta myös koulujen loma-aikoina. Riittävät esiopetustilat toimivat myös hyvinä varhaiskasvatustiloina, eikä varhaiskasvatus sinänsä tarvitse lisätilaa. Varhaiskasvatuksessa wc-tilojen mitoitus on 1 wc alkavaa kymmentä lasta kohti. Esiopetuksen ja varhaiskasvatuksen tarpeita varten eteistilat sisältäen ulkovaatteiden kuivatusmahdollisuuden ovat edellytys toimiville ratkaisuille. Päivittäisen ulkoilun joustava toteuttaminen edellyttää, että eteistilat ja uloskäynnit sijaitsevat esiopetustilojen yhteydessä. Täydentävässä varhaiskasvatuksessa tarjotaan lapsille myös aamu- ja välipala. Nämä voitaneen järjestää koulun ruokalassa kuten lounasruokailukin.

2.3 Aamu- ja iltapäivätoiminta

Runosmäen alueella ei ole aamupäivätoimintaa, mutta iltapäivätoiminta tulee sijoittaa koulun tiloihin Runosmäen nuorisotalolta. Kasvatus- ja opetuslautakunta on tehnyt 19.10.2016 §:ssä 134 asiasta linjauksen, jonka mukaan aamu- ja iltapäivätoiminta sijoitetaan aina ensisijaisesti koulutiloihin. Toiminnassa käytetään koulun tiloja (kuten luokka-, ruokailu- ja liikuntatilat), mutta se tarvitsee lisäksi oman kotipesän mm. kokoontumista ja tavaroiden säilytystä varten.

Iltapäivätoiminnan lapsimäärä riippuu koulun 1.-2. luokkalaisten määrästä. Karkean arvion mukaan se tulisi olemaan 60-70 lasta. Tilaan tultaneen hakemaan palveluntuottaja, eli toimintaa ei järjestetä itse. Tällä ei ole vaikutusta tilatarpeisiin.

Koululaisten aamu- ja iltapäivätoiminta on tarkoitettu perusopetuksen 1. ja 2. vuosiluokan oppilaille ennen ja jälkeen koulupäivän. Toiminta on lapsen vapaa-aikaa ja toimintaa rytmittää ohjattu toiminta ja lasten vapaa leikki sekä sisällä, että ulkona. Aamu- ja iltapäivätoiminnan tehtävänä on tarjota monipuolista, virikkeellistä ja laadukasta vapaa-ajantoimintaa. Toiminnasta peritään huoltajilta maksu.

Toiminnan sisällöt ovat aamu- ja iltapäivätoiminnan perusteiden mukaisesti: eettinen kasvu ja yhdenvertaisuus, leikki ja vuorovaikutus, liikunta ja ulkoilu, kulttuuri ja perinteet, kädentaidot ja askartelu, kuvallinen, musiikillinen, kehollinen ja kielellinen ilmaisu, mediataidot, arkiaskareet, elinympäristö ja kestävä elämäntapa sekä erilaiset tiedolliset ja taidolliset aihepiirit. Huomioitavaa on, että erityisen tuen lapsia integroidaan tavallisiin lapsiryhmiin, jolloin eriyttämiseen tulee olla mahdollisuus (erillinen tila). Lisäksi osa lapsista tekee toiminnassa kotitehtäviä, joiden tekemiseen tulee olla varattuna rauhallinen tila.

Aamu- ja iltapäivätoiminnassa ulkoillaan päivittäin ja joustava kulkeminen sisälle ja ulos tulisi huomioida tilaa mietittäessä. Osa lapsista kulkee kotiin itsenäisesti, mutta osaa lapsista huoltajat hakevat (huoltajien kulku tiloihin on mietittävä). Aamu- ja iltapäivätoiminnassa lapsilla on varavaatteita/ ulkoiluvaatteita ja näiden säilyttäminen/ kuivaaminen tulisi huomioida tiloja mietittäessä. Lasten repuille, vaatteille ja kengille tulee olla myös riittävästi säilytystilaa.

Vapaa-ajantoiminnan luonteeseen kuuluu melko runsas välineistö sekä sisällä, että ulkona ja välineistöä tulee pystyä säilyttämään/ varastoimaan sekä sisällä, että ulkona. Luonnollisesti tilan tulee olla lapsilukumäärään suhteutettuna riittävä ja tilan tulee olla turvallinen ja terveellinen toimia. Välipala tarjoillaan toiminnassa oleville lapsille päivittäin. Ohjaajilla on jonkin verran salassa pidettäviä asiakirjoja säilytettävänä ja he tarvitsevat työssään tietokonetta ja tulosmahdollisuutta.

3 Sijoittumissuunnitelma

Toimintojen sijoittamisen mahdollisuuksista Lyseon kiinteistöön tilattiin arkkitehdiltä sijoittumissuunnitelma. Suunnitelmasta on laadittu 2 versiota.

- Versiossa 1 taloon sijoittuisi yhtenäiskoulun luokat 1-9, esiopetus 5 ryhmää ja 1.-2. luokkalaisten iltapäivätoiminta. Tässä versiossa peruskoululta jäisi uupumaan 3 luokkatilaa.
- Versiossa 2 taloon sijoittuisi vain peruskoulu ja 1.-2. luokkalaisten iltapäivätoiminta. Tässä vaihtoehdossa koulun yhteydessä sijaitseva asunto jää tyhjäksi. Esiopetuksen tilantarve tulee ratkaista muualla.

Suunnitelma on havainnollistettu liitteessä 1.

Toteutettavaksi valitaan sijoittumissuunnitelman versio 2. Näin ollen Lyseon koulutaloon tulee sijoittumaan vuosiluokat 1-9 sekä iltapäivätoiminta. Tarkempi tekninen suunnittelu tehdään syksyn 2017 aikana tältä pohjalta. Esiopetuksen tilantarve ratkaistaan erikseen.

4 Tarvittavat muutostyöt

Tiloissa, joihin nyt suunnitellaan sijoitettavaksi peruskoulun luokkia sekä iltapäivätoimintaa, on aikaisemmin toiminut peruskoulun ylempiä luokkia sekä lukio. Tiloihin tarvitaan pieniä muutostöitä, jotta ne paremmin palvelevat uusia käyttäjiä. Toimintojen sijoittuminen taloon optimaalisesti edellyttää eräitä muutoksia tilajakoihin. Nämä seinämuutokset on esitetty liitteessä 1. (sijoittumissuunnitelma V2)

4.1 Sisätyöt

Yhteisiin tiloihin kohdistuu seuraavia muutostarpeita:

- Akustiikkaa parannettava käytävillä / 2. kerroksen aulassa ja ruokasalissa (käytäviä on tarkoitus jatkossa hyödyntää myös oppimisympäristöinä ja ruokasali on liian meluinen). Akus-

tointien ohella tiloihin pyritään hankkimaan uusia kalusteita, jotka osaltaan vaimentavat ääniä. Kalusteet ovat käyttäjän oma hankinta.

- Ruokasalin linjasto ja astioiden palautus suunnitellaan toimivammaksi
- Seinämuutosten jäljiltä tehdään tarvittavat paikkauskorjaukset.
- Tarvittaessa yleisilmettä kohennetaan paikoittain, eli tehdä pientä siistimistä pinnoissa (voidaan tehdä tiloihin asettumisen jälkeen vaiheissa)
- Nykyinen luokka 2A muutetaan kirjasto/media/tiimityöpaikaksi eli monitoimitilaksi.
- Kielistudiota ei tarvita enää, vaan sen paikalle tulee alakoulun luokkatila.
- Naulakko- ja kenkähylyjä tarvitaan lisää.

Koulurakennuksessa tehdään syksyllä 2017 LVI kuntoarvio, jonka pohjalta selvitetään tulevaisuuden mahdollisia LVI –korjaustarpeita. Nämä eivät sisälly tähän hankekuvaukseen.

4.2 Pihatyöt

Koululla ei tällä hetkellä ole kunnan välituntipihaa. Alakoululaisia varten tulee kunnostaa ja varustaa leikkipiha, joka on aidattu. Lisäksi yläkoulun välituntipihaa tulisi kehittää.

Ilmakuva koulusta ja sen pihapiiristä:



Alakoululaisten piha sijoittuu rakennuksen metsän puoleiselle alueelle, joka aidataan metsässä kulkevaan luontopolkuun. Pihalle perustetaan uusia leikkivälineitä mm. kiipeilyteline ja keinut.

Yläkoululaisten piha sijoittuu kentän puolelle ja alueelle perustetaan ulkokuntoiluvälineitä mm. leuanvetotankoja sekä tasapainopuomeja. Lisäksi käytetään kenttää.

Polkupyöriä varten perustetaan uudet kiinteät telineet.

Luonnos pihasuunnitelmasta on esitetty liitteessä 2. Jatkosuunnittelu tehdään syksyn 2017 aikana.

Liikuntapalvelut esittää koulun kentän peruskorjausta ulkoliikuntapaikkojen investoinneissa vuodelle 2019. Peruskorjauksella tarkoitetaan tässä tapauksessa kentän epätasaisen pinnan tasoittamista, mikä saattaa vaatia myös hieman perustuskerrosten sekä vesihuollon tutkimista sekä kaukalon ja osan aidoista kohentamista. Lisäksi on pohdittu esim. ajoesteiden lisäämistä. Tässä yhteydessä tullaan tutkimaan myös katsomon peruskorjausta sekä mahdollisen monitoimikentän sijoittamista kentän päätyyn.

Mikäli esiopetusta sijoitetaan tulevaisuudessa piharakennukseen, tulee tässä yhteydessä sen leikkipiha-alue aidata. Tämä ei sisälly nyt käsillä olevaan hankekuvaukseen.

5 Kustannusvaikutukset

Sisätiloihin sekä piha-alueeseen kohdistuvat muutostyöt on tarkoitus rahoittaa Kiinteistöliikelaitoksen pienet investoinnit -ohjelman kautta. Kappaleissa 5.1 ja 5.2. on arvioitu muutoskustannuksia.

5.1 Sisätyöt

Alustava kustannusarvio sisätiloihin kohdistuville muutostöille on 250 000 euroa. Arvio sisältää rakennusteknisiä-, sähkö- ja LVI- töitä liittyen väliseinämuutoksiin ja niistä aiheutuviin pintapaikkaustöihin, toiseen ruokasalin jakelulinjastoon sekä aulan alas laskettuun kattoon.

Mahdollisista myöhemmin tehtävistä LVI -töistä aiheutuvat kustannukset arvioidaan erikseen, sillä ne liittyvät kiinteistön yleiseen kuntoon, eivätkä koulutalon uuteen käyttöön.

Lisäksi käyttäjälle tulee kustannuksia uusista kalusteista. Näihin tulee varautua noin 100 000 eurolla. Kalustebudjetti tarkennetaan syksyn 2017 aikana.

5.2 Pihatyöt

Pihatöiden kokonaiskustannusarvio on noin 100 000 euroa. Tämä summa ei pidä sisällään liikuntapalvelujen hallinnoiman kentän peruskorjausta mahdollisine lisärakenteineen (esim. monitoimikenttä).

Pihan ja kenttäalueen investointeihin on haettavissa **valtionavustusta liikuntapaikkarakentamiseen**, joka myönnetään enimmillään kolmannekseen kuluista. Näin erityisesti siinä tapauksessa, että myös pihan korjaukset ovat selvästi luonteeltaan liikkumaan aktivoivia. Hakemus voidaan kohdentaa myös ainoastaan kentän alueeseen, mikäli piha-alueen aikataulutus tai sisältö eivät täytä valtionavustuksen edellytyksiä. Mahdolliseen monitoimikenttään lisärakenteena on haettavissa myös nk Ässä-kenttäavustus.

5.3 Vaikutus vuokraan

Edellä esitetyt muutokset ovat käyttäjän toiminnallisesta tarpeesta aiheutuvia muutostöitä, joilla on toimialalle vuokravaikutus.

Sisäisen vuokrajärjestelmän mukaan tällaisesta muutostyöstä tulee määrittää sisäisen vuokran osana kerättävä muutostyömaksu, jolla muutostyökustannus peritään käyttäjätoimialalta 4%:n korolla ja kahdeksan vuoden takaisinmaksuajalla.

Sisä- ja pihatöiden yhteenlaskettu kustannus on noin 350 000 euroa. Näin ollen muutostyömaksun määräksi tulisi noin 2 900 €/kk (96 kuukauden ajan). Summa päivitetään, mikäli kustannusarvio muuttuu. Muutostöiden maksu alkaa toteutusta seuraavana vuonna.

6 Aikataulu

Tavoitteena on, että sisätiloihin kohdistuvat muutostyöt on tehty kesän 2018 aikana. Vähintään kuitenkin luokkatilojen uusien tilajakojen tulisi ehdottomasti olla kunnossa koulun alkaessa.

Pihatöitä voidaan tehdä vaiheissa, mutta ensivaiheessa tulisi ainakin korjata Varusmestarintieltä koulun pihaan saattavat portaat sekä aidata piha.

Kenttään liittyvät pihatyöt tulee synkronoida samanaikaiseksi kentän peruskorjauksen kanssa (2019).

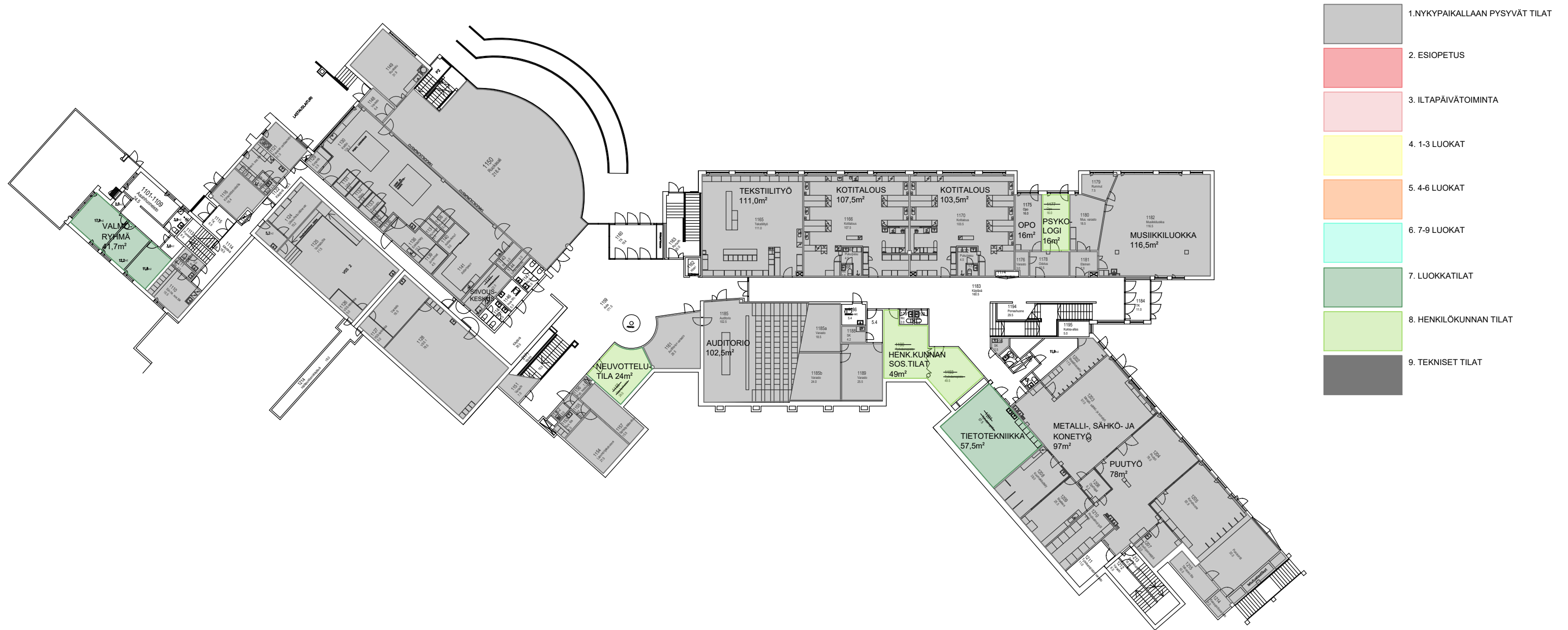

TOTEUTUVAT TILAT

ESIOPETUS 4 (-6) kpl
 42m² + 42m²,
 66,2m² + 65,5m² (isoimmat tilat jaettavissa)
 + ETEISTILAT 41,8m²

ILTAPÄIVÄTOIMINTA
 79,4m² + varasto 13,2m²

1-3 LUOKAT 6kpl
 69,8m² + 57,9m² + 77,1m² + 77,1m² + 64,5m² + 69,2m²

4-6 LUOKAT 5kpl
 68,7m² + 68,4m² + 59,6m² + 59m² + 59m²

7-9 LUOKAT 9kpl
 76,3m² + 76,3m² + 70m² + 57,2m² + 58m² + 54,7m² + 54,7m² + 62m² + 62m²

PUUTTUVAT TILAT

ESIOPETUS

-

ILTAPÄIVÄTOIMINTA

-

1-3 LUOKAT

-

4-6 LUOKAT

1kpl (60m²)

7-9 LUOKAT

2kpl (60m² + 60m²)VAIHTOEHTO 1. ESIOPETUSYKSIKÖLLÄ
1. KERROS

Kiinteistöliikelaitos, Tilapalvelut // Turun Lyseon tilaselvitys // LUONNOS - MITTAKAAVA 1:400 (A3)
 11.5.2017

Arkkittehtitoimisto Tommy Gustafsson // tommy@atg.fi // 044-2592435 // Sirppitie 1 J, 20540 Turku // www.atg.fi

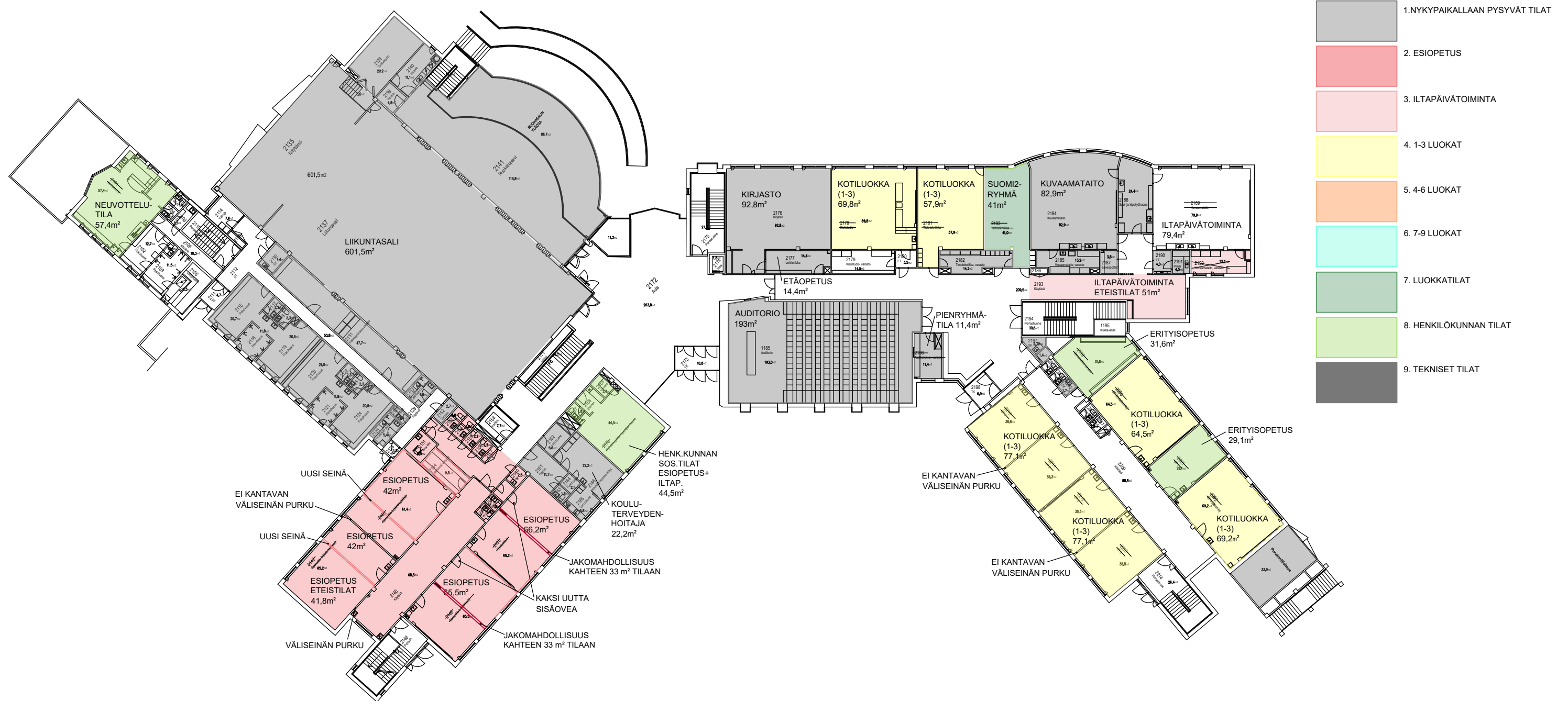

TOTEUTUVAT TILAT

ESIOPETUS 4 (-6) kpl 42m ² + 42m ² , 66,2m ² + 65,5m ² (isoimmat tilat jaettavissa) + ETEISTILAT 41,8m ²
ILTAPÄIVÄTOIMINTA 79,4m ² + varasto 13,2m ²
1-3 LUOKAT 6kpl 69,8m ² + 57,9m ² + 77,1m ² + 77,1m ² + 64,5m ² + 69,2m ²
4-6 LUOKAT 5kpl 68,7m ² + 68,4m ² + 59,6m ² + 59m ² + 59m ²
7-9 LUOKAT 9kpl 76,3m ² + 76,3m ² + 70m ² + 57,2m ² + 58m ² + 54,7m ² + 54,7m ² + 62m ² + 62m ²

PUUTTUVAT TILAT

ESIOPETUS -
ILTAPÄIVÄTOIMINTA -
1-3 LUOKAT -
4-6 LUOKAT 1kpl (60m ²)
7-9 LUOKAT 2kpl (60m ² + 60m ²)

VAIHTOEHTO 1. ESIOPETUSYKSIKÖLLÄ
2. KERROS

Kiinteistöliikelaitos, Tilapalvelut // Turun Lyseon tilaselvitys // LUONNOS - MITTAKAAVA 1:400 (A3)
11.5.2017

Arkkitehtitoimisto Tommy Gustafsson // tommy@atg.fi // 044-2592435 // Sirppitie 1 J, 20540 Turku // www.atg.fi

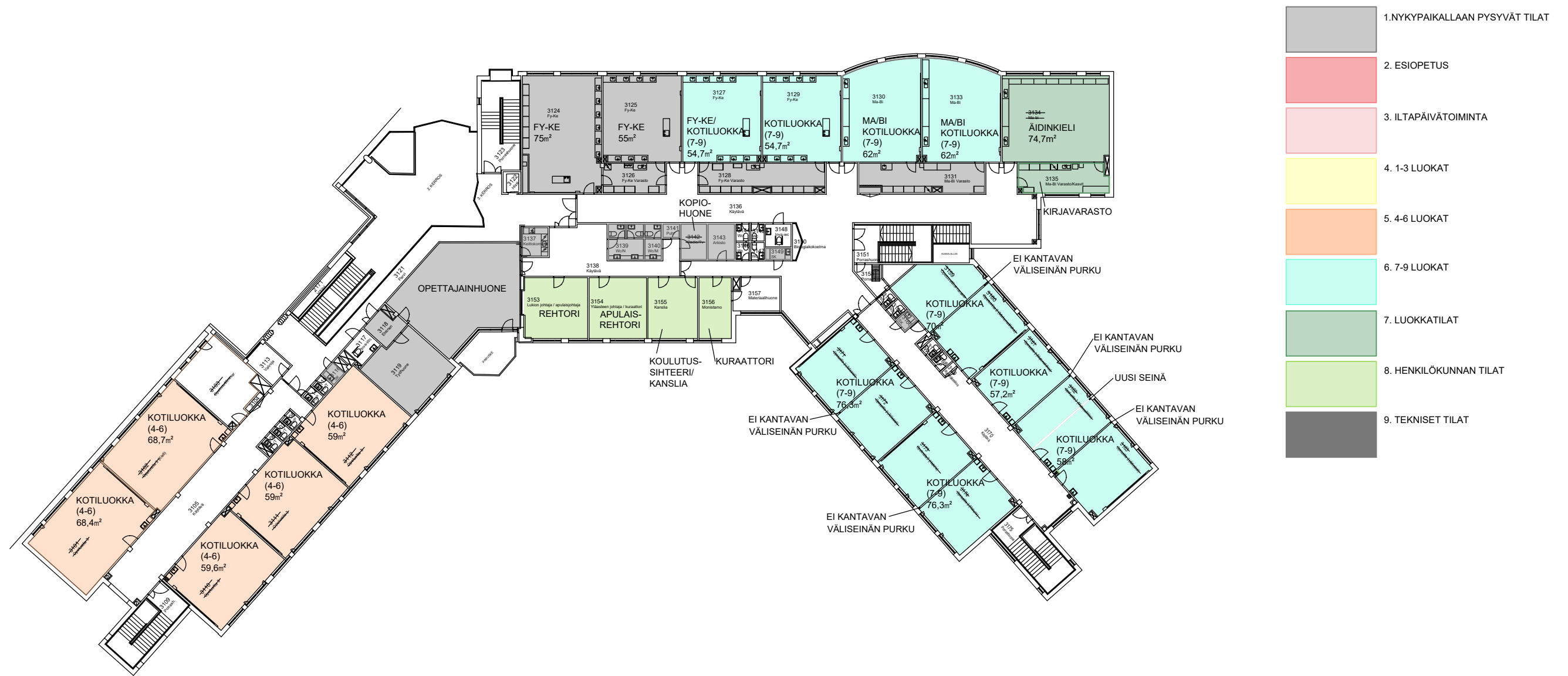

TOTEUTUVAT TILAT

ESIOPETUS 4 (-6) kpl
 $42\text{m}^2 + 42\text{m}^2$,
 $66,2\text{m}^2 + 65,5\text{m}^2$ (isoimmat tilat jaettavissa)
 + ETEISTILAT $41,8\text{m}^2$

ILTAPÄIVÄTOIMINTA
 $79,4\text{m}^2 + \text{varasto } 13,2\text{m}^2$

1-3 LUOKAT 6kpl
 $69,8\text{m}^2 + 57,9\text{m}^2 + 77,1\text{m}^2 + 77,1\text{m}^2 + 64,5\text{m}^2 + 69,2\text{m}^2$

4-6 LUOKAT 5kpl
 $68,7\text{m}^2 + 68,4\text{m}^2 + 59,6\text{m}^2 + 59\text{m}^2 + 59\text{m}^2$

7-9 LUOKAT 9kpl
 $76,3\text{m}^2 + 76,3\text{m}^2 + 70\text{m}^2 + 57,2\text{m}^2 + 58\text{m}^2 + 54,7\text{m}^2 + 54,7\text{m}^2 + 62\text{m}^2 + 62\text{m}^2$

PUUTTUVAT TILAT

ESIOPETUS

ILTAPÄIVÄTOIMINTA

1-3 LUOKAT

4-6 LUOKAT
 1kpl (60m^2)

7-9 LUOKAT
 2kpl ($60\text{m}^2 + 60\text{m}^2$)

VAIHTOEHTO 1. ESIOPETUSYKSIKÖLLÄ 3. KERROS

Kiinteistöliikelaitos, Tilapalvelut // Turun Lyseon tilaselvitys // LUONNOS - MITTAKAAVA 1:400 (A3)
 11.5.2017

Arkkitehtitoimisto Tommy Gustafsson // tommy@atg.fi // 044-2592435 // Sirppitie 1 J, 20540 Turku // www.atg.fi

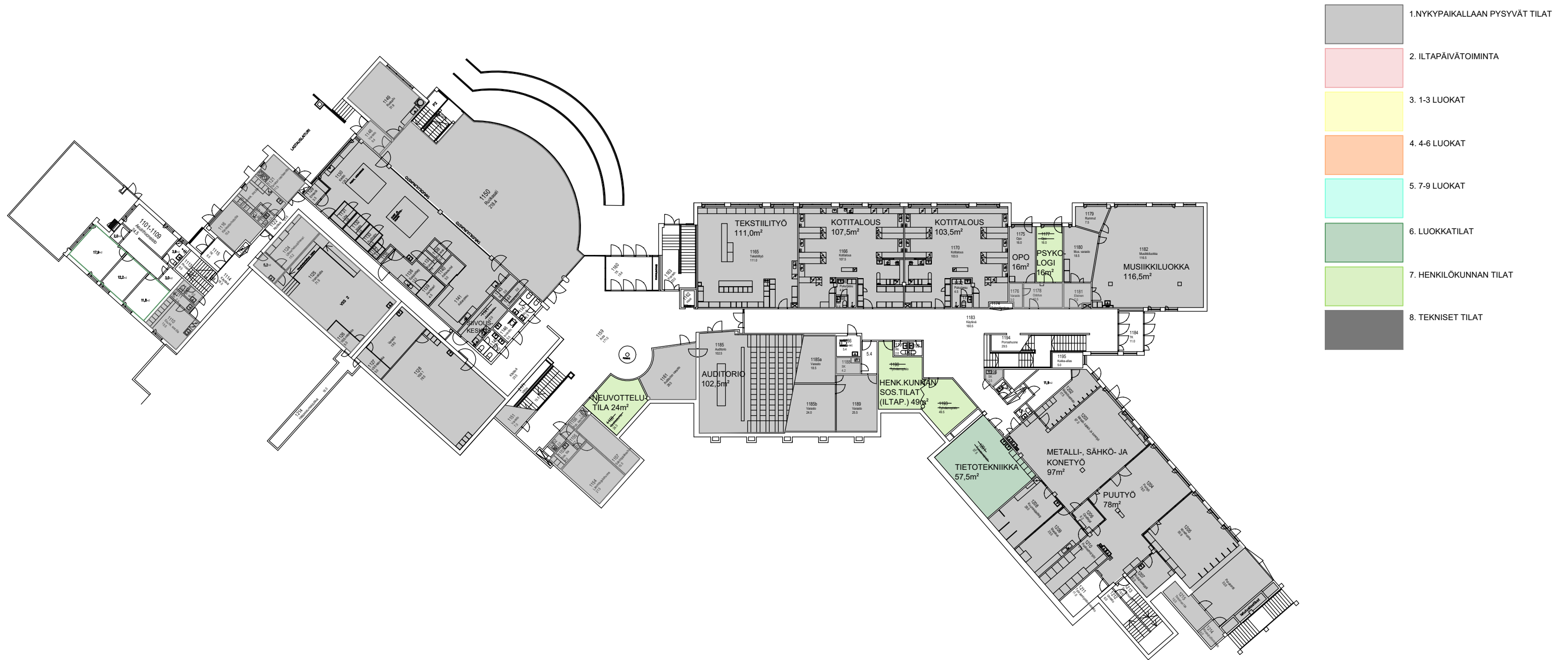

TOTEUTUVAT TILAT

ILTAPÄIVÄTOIMINTA

79,4m² + varasto 13,2m²

1-3 LUOKAT 6kpl

69,8m² + 57,9m² + 77,1m² + 77,1m² + 64,5m² + 69,2m²

4-6 LUOKAT 6kpl

68,4m² + 59,6m² + 61,4m² + 65,2m² + 66,2m² + 65,5m²

7-9 LUOKAT 12kpl

76,3m² + 76,3m² + 70m² + 57,2m² + 58m² + 54,7m² +
54,7m² + 62m² + 62m² + 68,7m² + 59m² + 59m²

ERITYISOPETUS 2kpl

31,6m² + 29,1m²

VAIHTOEHTO 2. SISÄLTÄÄ LUOKAT 1-9, EI ESIOPETUSYKSIKKÖÄ

1. KERROS

Kiinteistöliikelaitos, Tilapalvelut // Turun Lyseon tilaselvitys // LUONNOS - MITTAKAAVA 1:400 (A3)
11.5.2017

Arkkitehtitoimisto Tommy Gustafsson // tommy@atg.fi // 044-2592435 // Sirppitie 1 J, 20540 Turku // www.atg.fi

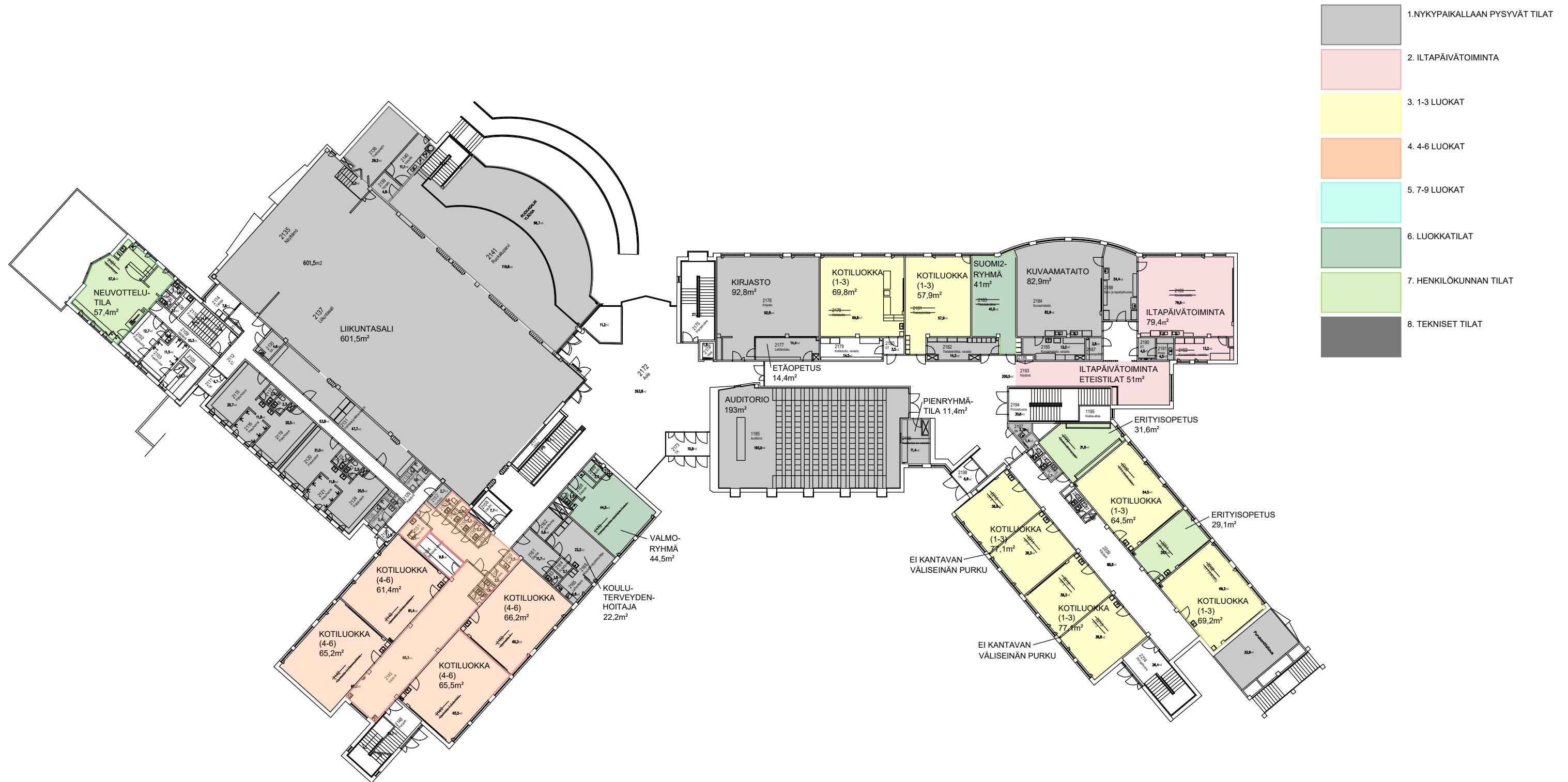

TOTEUTUVAT TILAT

ILTAPÄIVÄTOIMINTA

79,4m² + varasto 13,2m²

1-3 LUOKAT 6kpl

69,8m² + 57,9m² + 77,1m² + 77,1m² + 64,5m² + 69,2m²

4-6 LUOKAT 6kpl

68,4m² + 59,6m² + 61,4m² + 65,2m² + 66,2m² + 65,5m²

7-9 LUOKAT 12kpl

76,3m² + 76,3m² + 70m² + 57,2m² + 58m² + 54,7m² +
54,7m² + 62m² + 62m² + 68,7m² + 59m² + 59m²

ERITYISOPETUS 2kpl

31,6m² + 29,1m²

VAIHTOEHTO 2. SISÄLTÄÄ LUOKAT 1-9, EI ESIOPETUSYKSIKKÖÄ

2. KERROS

Kiinteistöliikelaitos, Tilapalvelut // Turun Lyseon tilaselvitys // LUONNOS - MITTAKAAVA 1:400 (A3)
11.5.2017

Arkkitehtitoimisto Tommy Gustafsson // tommy@atg.fi // 044-2592435 // Sirppitie 1 J, 20540 Turku // www.atg.fi



TOTEUTUVAT TILAT

ILTAPÄIVÄTOIMINTA

79,4m² + varasto 13,2m²

1-3 LUOKAT 6kpl

69,8m² + 57,9m² + 77,1m² + 77,1m² + 64,5m² + 69,2m²

4-6 LUOKAT 6kpl

68,4m² + 59,6m² + 61,4m² + 65,2m² + 66,2m² + 65,5m²

7-9 LUOKAT 12kpl

76,3m² + 76,3m² + 70m² + 57,2m² + 58m² + 54,7m² +
54,7m² + 62m² + 62m² + 68,7m² + 59m² + 59m²

ERITYISOPETUS 2kpl

31,6m² + 29,1m²

VAIHTOEHTO 2. SISÄLTÄÄ LUOKAT 1-9, EI ESIOPETUSYKSIKKÖÄ

3. KERROS

Kiinteistöliikelaitos, Tilapalvelut // Turun Lyseon tilaselvitys // LUONNOS - MITTAKAAVA 1:400 (A3)
11.5.2017

Arkkitehtitoimisto Tommy Gustafsson // tommy@atg.fi // 044-2592435 // Sirppitie 1 J, 20540 Turku // www.atg.fi

Lyseon koulun pihasuunnitelma

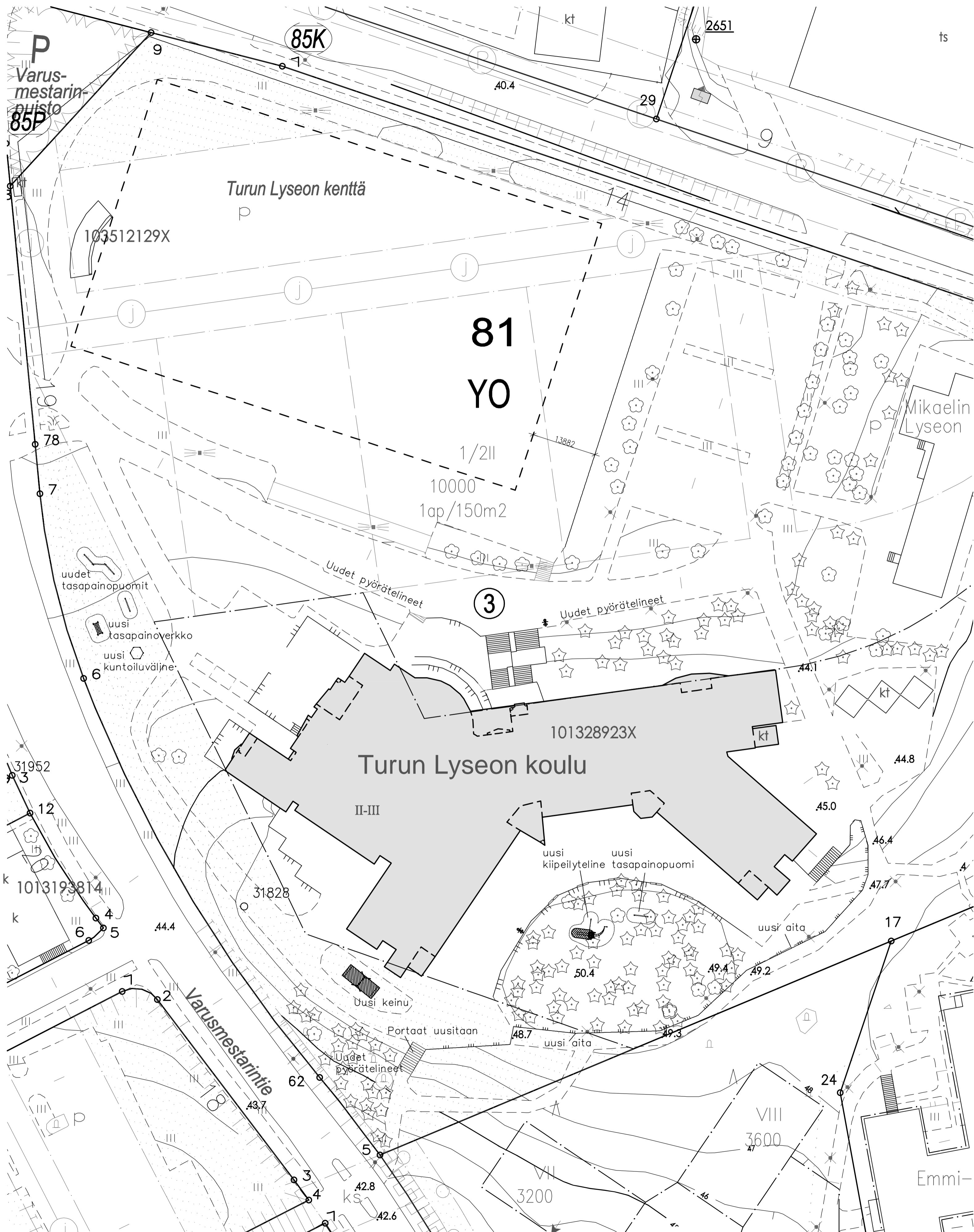

KSW90015-0906 - Duokeinu, kovapuu, k. 2,5 m, sis. istuimet



Tuotekuvaus

Tuotetiedot

Tuotesarjat:	Keinut
Tuotesarja:	MOMENTS
Ikä:	3+
Asennus:	1 henkilö(ä) 3 tunti(a)
Paino / Painavin osa:	0 / 0 kg.
Betonointi:	0 m ³
Ankkurointien määrä:	4
Saatavana myös pinta-asennettavana:	Kyllä
Asennussyvyys (vakio):	0 cm.



KSW90015-0906 - Duokeinu, kovapuu, k. 2,5 m, sis. istuimet

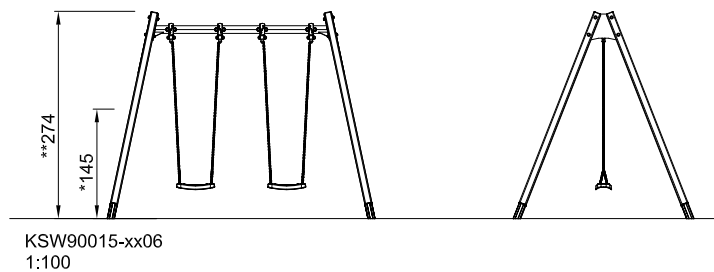
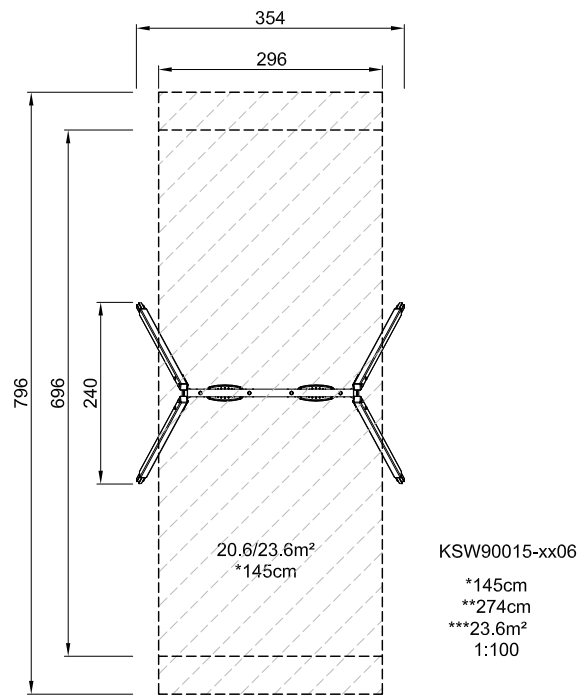



KUNTOILU



Tuotekuvaus

Tuotetiedot

Tuotesarjat:	X-ERCISE- Ulkokuntoiluvälineet
Tuotesarja:	WORKOUT SYSTEMS
Ikä:	13+
Asennus:	1 henkilö(ä) 3 tunti(a)
Paino / Painavin osa:	0 / 0 kg.
Betonointi:	0.07 m ³
Ankkurointien määrä:	6
Saatavana myös pinta- asennettavana:	Kyllä
Asennussyvyys (vakio):	0 cm.



FSW21700 -

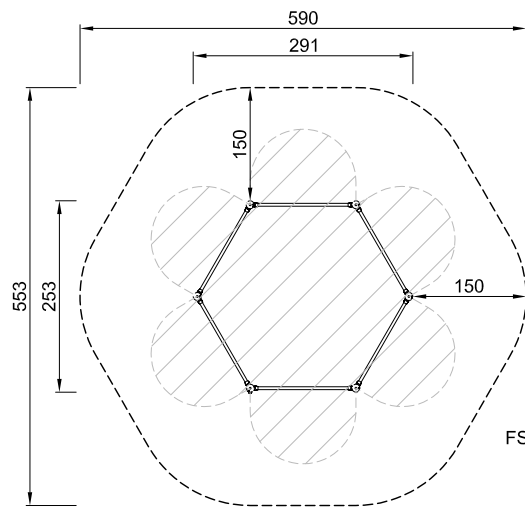

FSW21700-xx00
*133cm
**240cm
***26m²
1:100

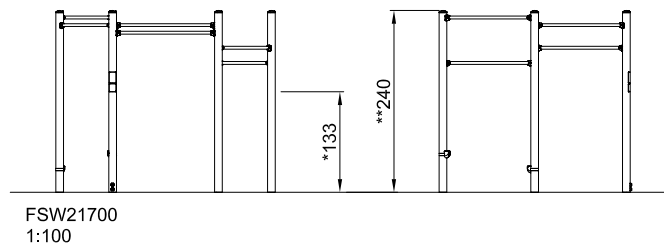

FSW21700
1:100

NAT527 - Niagara



KOKOONTUMINEN



LIUKUMINEN



KIIPEILY



KUNTOILU



FSC



Tuotekuvas



Tuotetiedot

Tuotesarjat:	Kiipeily
Tuotesarja:	NATURE
Ikä:	6+
Asennus:	1 henkilö(ä) 10 tunti(a)
Paino / Painavin osa:	0 / 0 kg.
Betonointi:	0.36 m ³
Ankkurointien määrä:	13
Saatavana myös pinta- asennettavana:	Kyllä
Asennussyvyys (vakio):	0 cm.



NAT527 - Niagara

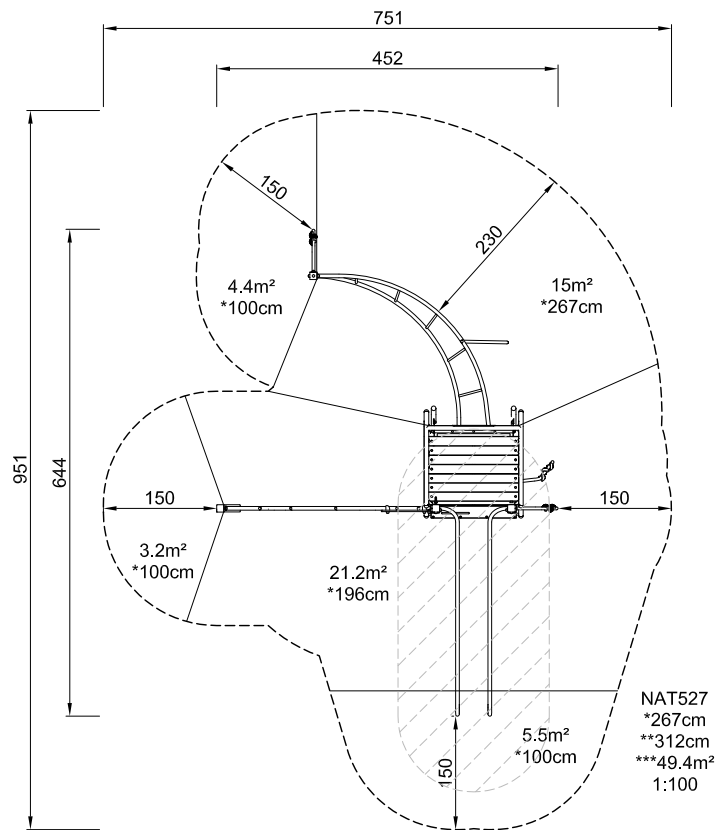

NAT527 - Niagara

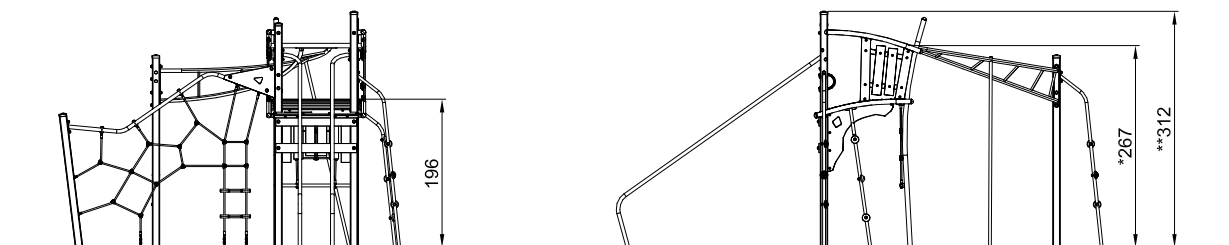

NAT527
1:100

NRO802 - Tasapainopuomi 1



TASAPAINOILU

Tuotekuvaus

Tasapainoilu on lapsia kiehtovaa toimintaa. Tämä tasapainopuomi kutsuu lapsia kilpailemaan itseään tai toisiaan vastaan. Näin he harjoittavat ja kehittävät tasapainoaan ja koordinaatiokykyään. Puomia voi käyttää myös mukavana kokoontumispaikkana.

Tuotetiedot

Tuotesarjat:	Tasapainoilu ja kieppuminen
Tuotesarja:	Organic Robinia
Ikä:	3+
Asennus:	1 henkilö(ä) 1 tunti(a)
Paino / Painavin osa:	0 / 0 kg.
Betonointi:	0 m ³
Ankkurointien määrä:	2
Saatavana myös pinta-asennettavana:	Ei
Asennussyvyys (vakio):	0 cm.



NRO802 - Tasapainopuomi 1

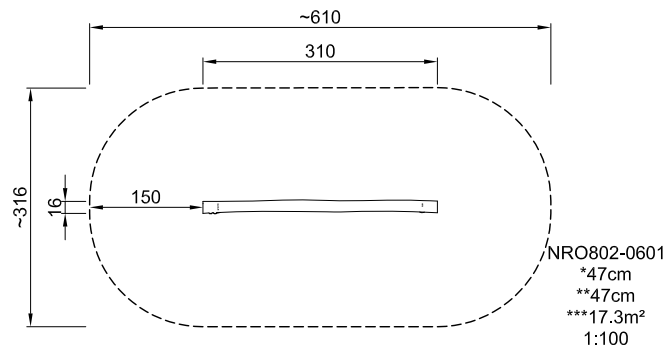

NRO802
1:100

NRO804 - Tasapainopuomi 3



KOKOONTUMINEN



TASAPAINOILU



Tuotekuvaus

Tasapainoilu on lapsia kiehtovaa toimintaa. Tämä tasapainopuomi kutsuu lapsia kilpailemaan itseään tai toisiaan vastaan. Näin he harjoittavat ja kehittävät tasapainoaan ja koordinaatiokykyään. Puomia voi käyttää myös mukavana kokoontumispaikkana.

Tuotetiedot

Tuotesarjat:	Tasapainoilu ja kieppuminen
Tuotesarja:	Organic Robinia
Ikä:	3+
Asennus:	1 henkilö(ä) 1 tunti(a)
Paino / Painavin osa:	0 / 0 kg.
Betonointi:	0 m ³
Ankkurointien määrä:	4
Saatavana myös pinta-asennettavana:	Ei
Asennussyvyys (vakio):	0 cm.



NRO804 - Tasapainopuomi 3

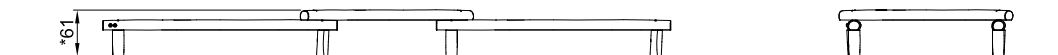
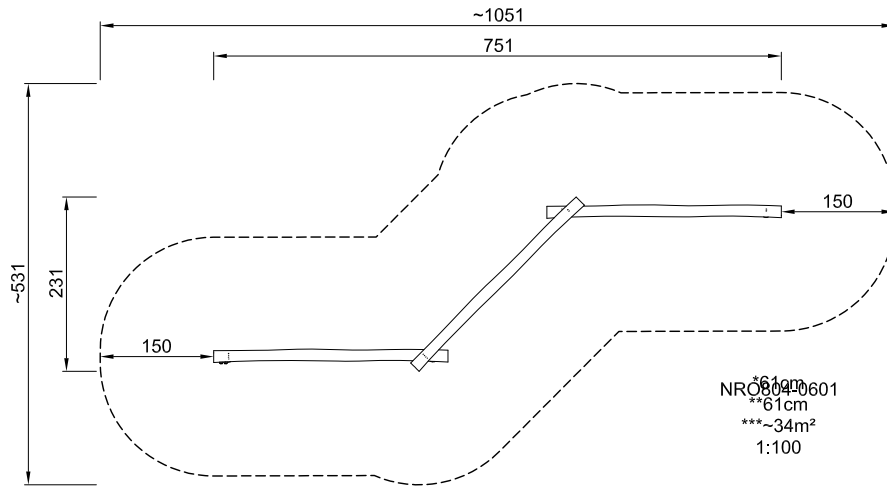

NRO804
1:100

NRO831 - Tasapainoverkko



TASAPAINOILU



KIIPEILY



Tuotekuvaus

Tuotetiedot

Tuotesarjat:	Tasapainoilu ja kieppuminen
Tuotesarja:	Organic Robinia
Ikä:	4+
Asennus:	1 henkilö(ä) 2 tunti(a)
Paino / Painavin osa:	0 / 0 kg.
Betonointi:	0.304 m ³
Ankkurointien määrä:	4
Saatavana myös pinta-asennettavana:	Kyllä
Asennussyvyys (vakio):	1 cm.

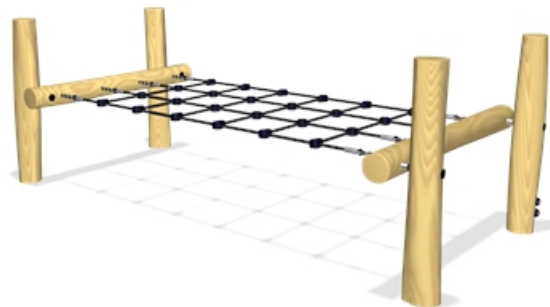
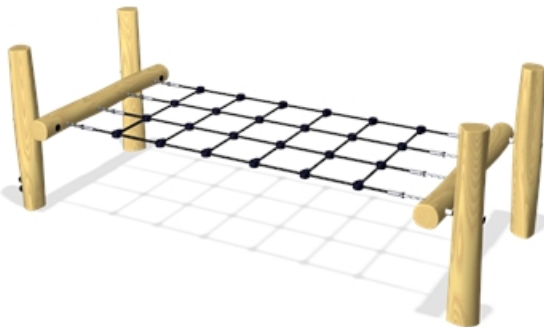

NRO831 - Tasapainoverkko

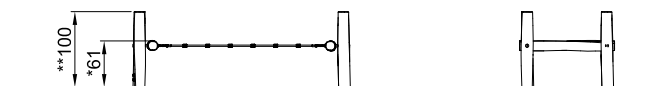
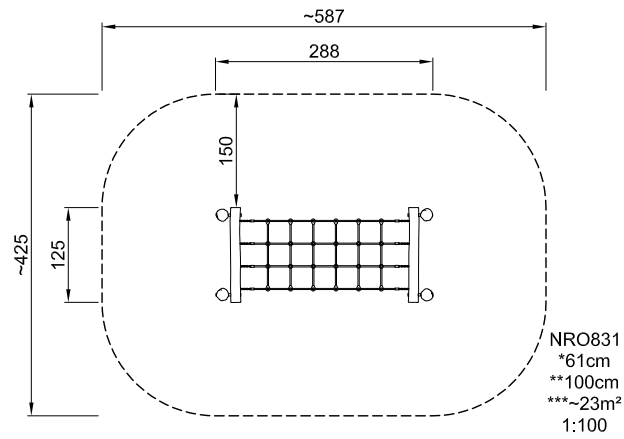

NRO831
1:100

29-1/2" * **23-5/8"**
750 mm 600mm



31-1/2"
800 mm

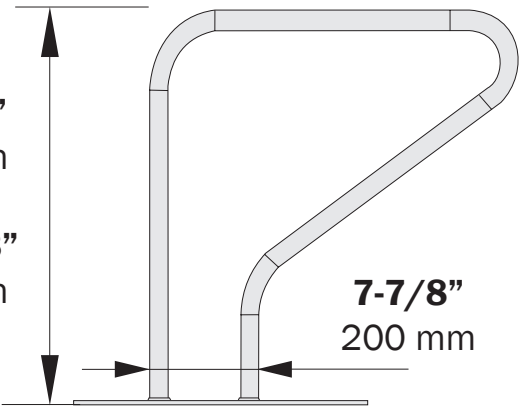

SURFACE INSTALLATION

***23-5/8"**
600 mm

7-7/8"
200 mm

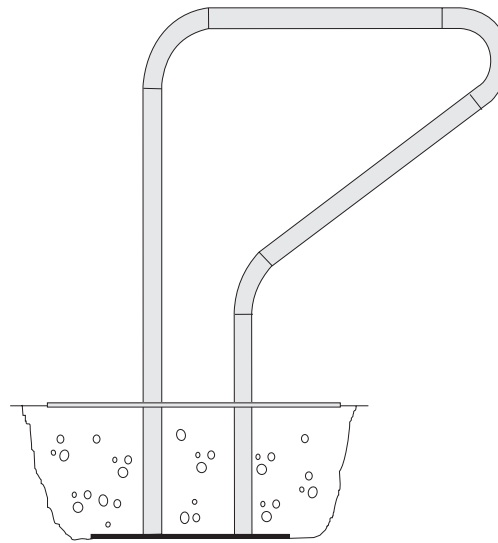

RECESSED INSTALLATION

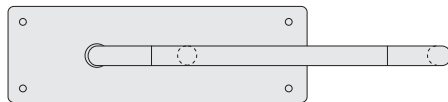

* junior version

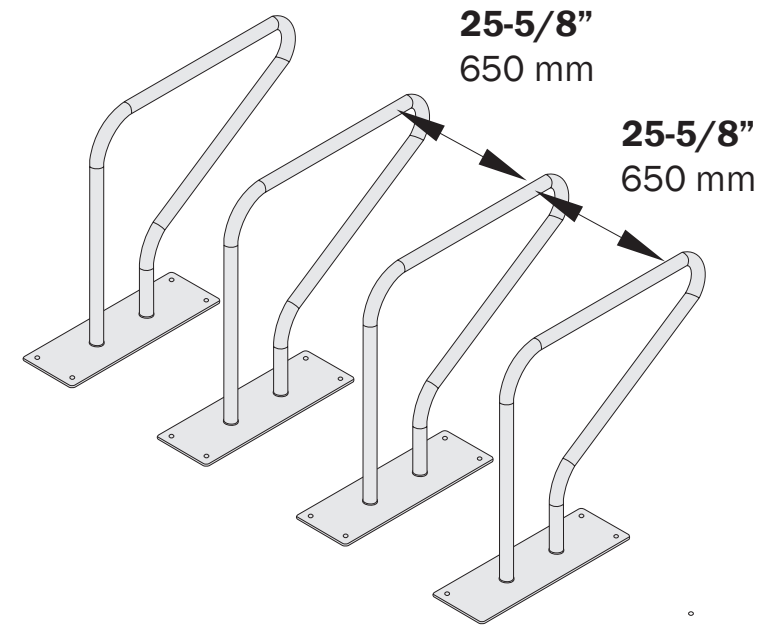

25-5/8"
650 mm

25-5/8"
650 mm